

GATDB002

GATDB003

GATDB004

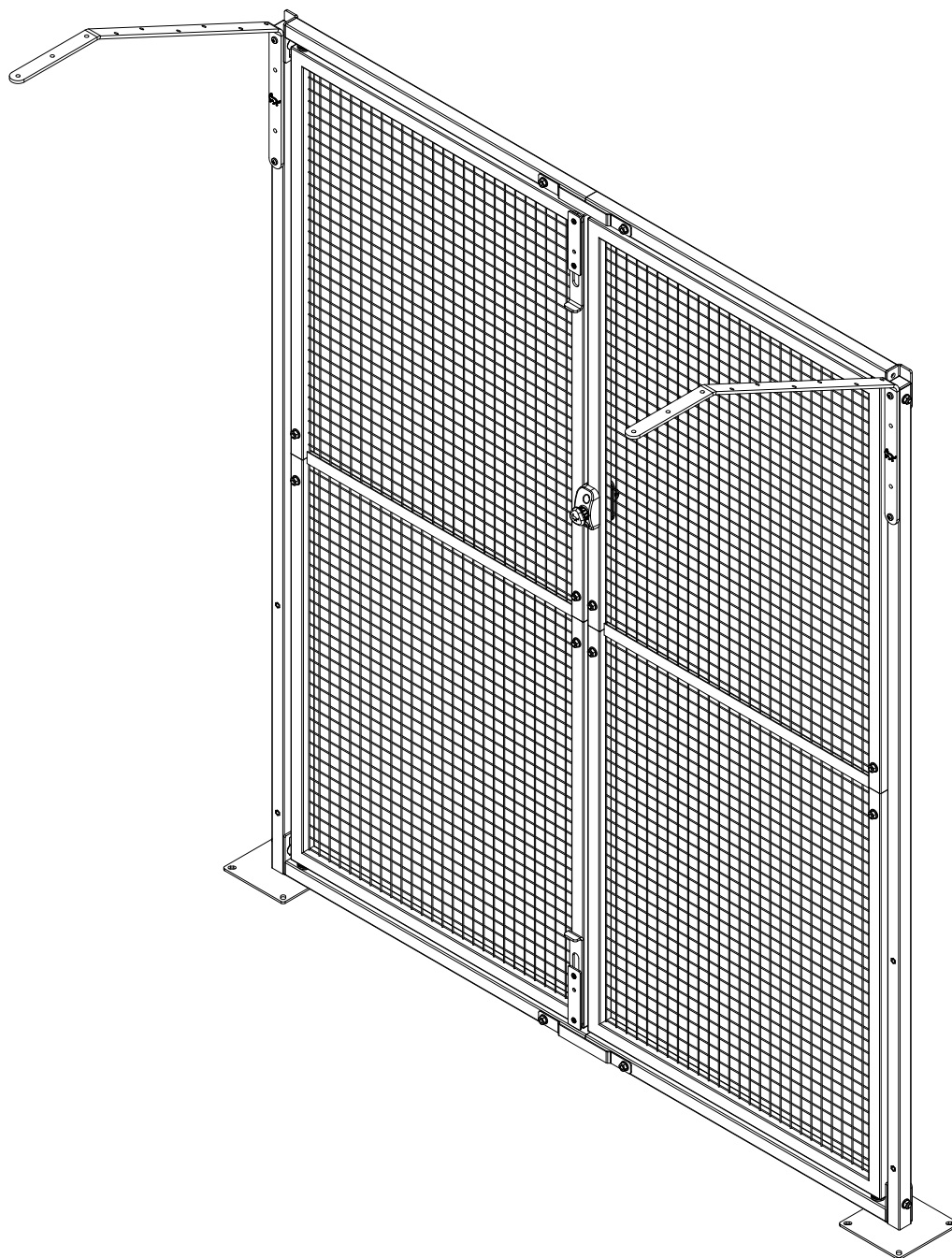



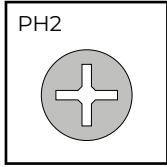
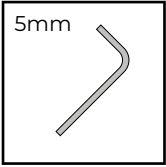
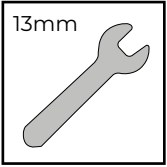
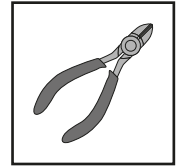
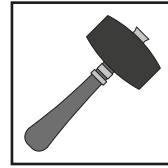
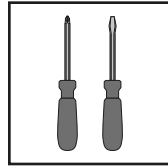
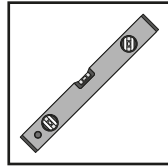
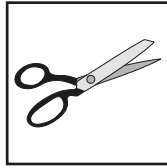
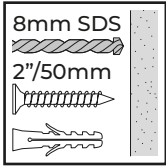
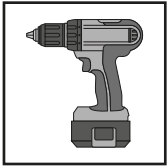
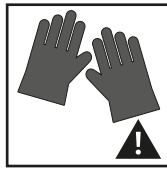

1.

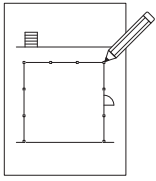

2.



3.



4.



5.



6.



7.



8.

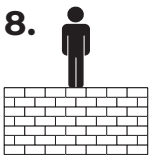

9.



10.

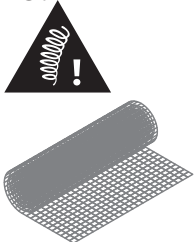

EN

Important Safety Information

Installing a cat enclosure can be hazardous. Please read these instructions carefully and watch the video tutorials before beginning any work. We strongly recommend conducting a planning phase after reviewing the guidelines to help ensure a successful build while minimising potential risks.

1. Before starting work, plan your cat enclosure layout: do not locate gates near to steps to avoid any trip hazards. If you are working near a fire exit, ensure that you keep it clear and unobstructed.
2. During the planning phase, it is essential to identify any underground services (such as gas, water, and electricity) and plan the positioning of posts. If unsure, you will need to appoint a qualified utilities scanner to use a CAT scanner. Isolate any electrical supply in the garden prior to starting work.
3. A minimum of two people is required to fit a cat enclosure. Ensure the team are competent and well qualified. Team members should wear appropriate personal protective equipment.
4. Plan to install the cat enclosure in suitable weather conditions. Choose a day when the weather is fine. If you are installing after a period of rain, beware of soft or slippery ground. Check that the ground conditions are suitable: leaves, frost and snow create additional hazards.
5. Choose the appropriate tools and ensure that they are in good working order. Have all tools to hand. Use battery-operated tools to reduce trip hazards.

6. In advance of starting the project, clear pet waste from the project area.
7. If using a stepladder, ensure it is in good condition; position it securely between yourself and the project area; avoid stretching or leaning; maintain three points of contact; and have an additional person hold the ladder for stability. Avoid overreaching when using scissors at height.
8. If your cat enclosure is near any fall from height risk, for example, a retaining wall, consult with a 'working at height' qualified professional to undertake the project.
9. Handle all components with care. Store them safely to avoid trip risks. Some components, such as gates and posts, are long and heavy and require two people to lift them into position. Ensure component fixtures are safely stored in a suitable container.
10. Be cautious when unrolling mesh, as it may spring back unexpectedly and cause injury.
11. Ensure gates are supported whilst the Postcrete sets to avoid the gate unintentionally falling over. Only cut the cable ties after positioning the gate so the door doesn't open while it is being located. Following these precautions will contribute to a safe and efficient installation. No garden is the same so other risks may need to be planned for and mitigated accordingly.

FR

Informations de sécurité importantes

Installer une clôture pour chat peut être dangereux. Veuillez lire attentivement ces instructions et visionner les tutoriels vidéo avant de commencer. Nous recommandons fortement de réaliser une phase de planification après avoir consulté les consignes afin d'assurer une installation réussie et de minimiser les risques potentiels.

1. Avant de commencer, planifiez l'agencement de

vos portails pour chat : ne placez pas les portails près des escaliers afin d'éviter tout risque de trébuchement. Si vous travaillez près d'une sortie de secours, veillez à ce qu'elle reste dégagée et accessible.

2. Lors de la phase de planification, il est essentiel d'identifier les services souterrains (comme le gaz, l'eau et l'électricité) et de planifier l'emplacement des poteaux. En cas de doute, vous devrez engager un professionnel qualifié pour utiliser un détecteur de câbles (CAT scanner). Coupez toute alimentation électrique dans le jardin avant de commencer les travaux.
 3. L'installation d'une clôture pour chat nécessite au minimum deux personnes. Assurez-vous que l'équipe est compétente et bien formée. Les membres de l'équipe doivent porter des équipements de protection individuelle appropriés.
 4. Prévoyez d'installer la clôture pour chat par des conditions météorologiques adéquates. Choisissez un jour où le temps est favorable. Si vous installez après une période de pluie, faites attention au sol mou ou glissant. Vérifiez que les conditions du sol sont appropriées : les feuilles, le gel et la neige créent des risques supplémentaires.
 5. Choisissez des outils appropriés et assurez-vous qu'ils sont en bon état de fonctionnement. Ayez tous les outils à portée de main. Utilisez des outils à batterie pour réduire les risques de trébuchement.
 6. Avant de commencer le projet, nettoyez la zone de travail des déchets d'animaux.
 7. Si vous utilisez un escabeau, assurez-vous qu'il est en bon état ; placez-le solidement entre vous et la zone de travail ; évitez de vous pencher ou de vous étirer ; maintenez trois points de contact et demandez à une autre personne de tenir l'escabeau pour plus de stabilité. Évitez de vous étirer excessivement en utilisant des ciseaux en hauteur.
 8. Si votre clôture pour chat se trouve près d'un risque de chute de hauteur, par exemple un mur de soutènement, consultez un professionnel qualifié pour travailler en hauteur afin d'entreprendre le projet.
 9. Manipulez tous les composants avec soin. Rangez-les en toute sécurité pour éviter les risques de trébuchement. Certains composants, comme les portails et les poteaux, sont longs et lourds et nécessitent deux personnes pour les positionner. Veillez à ce que les fixations des composants soient stockées en toute sécurité dans un récipient adapté.
 10. Soyez prudent lorsque vous déroulez le grillage, car il peut se replier soudainement et causer des blessures.
 11. Assurez-vous que les portails sont maintenus en place pendant que le béton (Postcrete) durcit, afin d'éviter qu'ils ne tombent accidentellement. Ne coupez les attaches de câble qu'après avoir positionné le portail, afin que la porte ne s'ouvre pas pendant son installation.
- En suivant ces précautions, vous contribuerez à une installation sûre et efficace. Chaque jardin étant unique, il peut être nécessaire de planifier et de réduire d'autres risques en conséquence.



DE

Wichtige Sicherheitsinformationen

Das Aufstellen eines Katzengeheges kann gefährlich sein. Bitte lesen Sie diese Anweisungen sorgfältig durch und sehen Sie sich die Video-Tutorials an, bevor Sie mit der Arbeit beginnen. Wir empfehlen dringend, nach Durchsicht der Richtlinien eine Planungsphase durchzuführen, um eine erfolgreiche Installation zu gewährleisten und potenzielle Risiken zu minimieren.

1. Planen Sie vor Beginn der Arbeiten das Layout Ihres Katzengeheges: Platzieren Sie Tore nicht in der Nähe von Treppen, um Stolpergefahren zu vermeiden. Wenn Sie in der Nähe eines Notausgangs arbeiten, stellen Sie sicher, dass dieser frei und ungehindert bleibt.

2. Während der Planungsphase ist es wichtig, alle unterirdischen Versorgungsleitungen (wie Gas, Wasser und Strom) zu identifizieren und die Position der Pfosten zu planen. Bei Unsicherheiten sollten Sie einen qualifizierten Fachmann beauftragen, der ein CAT-Scan-Gerät verwendet. Schalten Sie die Stromversorgung im Garten vor Beginn der Arbeiten ab.

3. Für die Installation eines Katzengeheges sind mindestens zwei Personen erforderlich. Stellen Sie sicher, dass das Team kompetent und gut ausgebildet ist. Die Teammitglieder sollten geeignete persönliche Schutzausrüstung tragen.

4. Planen Sie die Installation des Katzengeheges bei geeigneten Wetterbedingungen. Wählen Sie einen Tag mit gutem Wetter. Wenn Sie nach einer Regenperiode installieren, achten Sie auf weichen oder rutschigen Boden. Überprüfen Sie, ob die Bodenbedingungen geeignet sind: Laub, Frost und Schnee können zusätzliche Gefahren darstellen.

5. Wählen Sie die richtigen Werkzeuge und stellen Sie sicher, dass sie sich in einwandfreiem Zustand befinden. Halten Sie alle Werkzeuge griffbereit. Verwenden Sie batteriebetriebene Werkzeuge, um Stolperfallen zu vermeiden.

6. Entfernen Sie vor Beginn des Projekts Tierabfälle aus dem Arbeitsbereich.

7. Wenn Sie eine Leiter verwenden, stellen Sie sicher, dass diese in gutem Zustand ist; positionieren Sie sie sicher zwischen sich und dem Arbeitsbereich; vermeiden Sie Strecken oder Lehnen; halten Sie drei Kontaktpunkte und lassen Sie eine weitere Person die Leiter zur Stabilität halten. Vermeiden Sie Überstreckung, wenn Sie eine Schere in der Höhe verwenden.

8. Wenn sich Ihr Katzengehege in der Nähe einer Absturzgefahr befindet, z. B. einer Stützmauer, konsultieren Sie einen qualifizierten Fachmann für Arbeiten in der Höhe, um das Projekt durchzuführen.

9. Gehen Sie mit allen Bauteilen vorsichtig um. Lagern Sie sie sicher, um Stolpergefahren zu vermeiden. Einige Bauteile, wie z. B. Tore und Pfosten, sind lang und schwer und erfordern zwei Personen, um sie zu positionieren. Stellen Sie sicher, dass alle Befestigungselemente sicher in einem geeigneten Behälter aufbewahrt werden.

10. Seien Sie beim Abrollen des Gitters vorsichtig, da es unerwartet zurückschnellen

und Verletzungen verursachen kann.

11. Stellen Sie sicher, dass die Tore gestützt werden, während der Postcrete aushärtet, um ein unbeabsichtigtes Umfallen zu verhindern. Schneiden Sie die Kabelbinder erst ab, nachdem das Tor positioniert wurde, damit sich die Tür während der Installation nicht öffnet.

Das Befolgen dieser Vorsichtsmaßnahmen trägt zu einer sicheren und effizienten Installation bei. Da kein Garten gleich ist, müssen möglicherweise zusätzliche Risiken geplant und entsprechend gemindert werden.

NL

Belangrijke Veiligheidsinformatie

Het installeren van een kattenverblijf kan gevaarlijk zijn. Lees deze instructies zorgvuldig door en bekijk de videotutorials voordat u begint. We raden sterk aan om een planningsfase te doorlopen na het bekijken van de richtlijnen om een succesvolle installatie te garanderen en mogelijke risico's te minimaliseren.

1. Voordat u begint, plant u de indeling van het kattenverblijf: plaats geen poorten in de buurt van trappen om struikelgevaar te voorkomen. Als u werkt in de buurt van een nooduitgang, zorg er dan voor dat deze vrij en onbelemmerd blijft.

2. Tijdens de planningsfase is het belangrijk om eventuele ondergrondse voorzieningen (zoals gas, water en elektriciteit) te identificeren en de positie van de palen te plannen. Als u twijfelt, moet u een gekwalificeerde technicus inschakelen om een CAT-scanner te gebruiken. Schakel eventuele elektrische voeding in de tuin uit voordat u begint.

3. Voor het installeren van een kattenverblijf zijn minimaal twee personen nodig. Zorg ervoor dat het team bekwaam en goed opgeleid is. Teamleden moeten geschikte persoonlijke beschermingsmiddelen dragen.

4. Plan de installatie van het kattenverblijf bij geschikt weer. Kies een dag met goed weer. Als u installeert na een regenperiode, wees dan voorzichtig met zachte of gladde grond. Controleer of de grondcondities geschikt zijn: bladeren, vorst en sneeuw kunnen extra risico's opleveren.

5. Kies het juiste gereedschap en zorg ervoor dat het in goede staat is. Zorg dat alle gereedschappen binnen handbereik zijn. Gebruik gereedschap op batterijen om struikelgevaar te verminderen.

6. Verwijder afval van huiskinderen uit het werkgebied voordat u begint.

7. Als u een trap gebruikt, zorg ervoor dat deze in goede staat verkeert; plaats deze stevig tussen uzelf en het werkgebied; vermijd rekken of leunen; behoud drie contactpunten en laat een extra persoon de trap vasthouden voor stabiliteit. Vermijd overmatig reiken bij het gebruik van een schaar op hoogte.

8. Als het kattenverblijf zich in de buurt van een valgevaar bevindt, bijvoorbeeld een keermuur, raadpleeg dan een gekwalificeerde professional om het project uit te voeren.

9. Behandel alle onderdelen voorzichtig. Berg ze veilig op om struikelgevaar te voorkomen.

Sommige onderdelen, zoals poorten en palen, zijn lang en zwaar en vereisen twee personen om ze op hun plaats te zetten. Zorg ervoor dat alle onderdelen veilig worden opgeborgen in een geschikte container.

10. Wees voorzichtig bij het uitrollen van gaas, omdat het onverwacht terug kan springen en verwondingen kan veroorzaken.

11. Zorg ervoor dat de poorten worden ondersteund terwijl de Postcrete uithardt om te voorkomen dat de poort onbedoeld omvalt. Knip de kabelbinders pas door nadat de poort op de juiste plaats is geplaatst, zodat de deur niet opent tijdens het verplaatsen.

Het volgen van deze voorzorgsmaatregelen draagt bij aan een veilige en efficiënte installatie. Geen enkele tuin is hetzelfde, dus andere risico's moeten mogelijk worden gepland en beperkt.

BG

Важно: Информация за безопасност

Монтирането на ограда за котки може да бъде опасно. Моля, прочетете тези инструкции внимателно и гледайте видео уроците, преди да започнете работата. Настоятелно препоръчваме да проведете фаза на планиране след преглед на указанията, за да осигурите успешно изграждане и да сведете до минимум потенциалните рискове.

1. Преди да започнете работата, планирайте разположението на оградата за котки: не поставяйте врати близо до стълби, за да избегнете опасност от спъване. Ако работите близо до авария изход, уверете се, че той остава чист и свободен от препятствия.

2. По време на планирането е важно да идентифицирате всички подземни услуги (като газ, вода и електричество) и да планирате позицията на стълбовете. Ако не сте сигурни, трябва да наемете квалифициран специалист, който да използва CAT скенер. Изолирайте всякакви електрически ذخарвания в градината преди започване на работата.

3. Необходим е минимум от двама души за монтиране на оградата за котки. Уверете се, че екипът е компетентен и добре квалифициран. Членовете на екипа трябва да носят подходящо лични предпазни средства.

4. Планирайте инсталацията на оградата при подходящи метеорологични условия. Изберете ден с хубаво време. Ако инсталирате след дъждовен период, внимавайте за мека или хлъзгава почва. Уверете се, че почвата е подходяща: листа, слана и сняг могат да създадат допълнителни опасности.

5. Изберете подходящи инструменти и се уверете, че са в добро състояние. Дръжте всички инструменти подръка. Използвайте инструменти с батерии, за да намалите опасността от спъване.

6. Преди да започнете проекта, почистете зоната от отпадъци на домашни любимци.

7. Ако използвате стълба, уверете се, че е в добро състояние; поставете я стабилно между вас и зоната за работа; избягвайте разтягане или накланяне; поддържайте три точки на контакт и осигурете допълнителен човек, който да държи стълбата за стабилност. Избягвайте прекомерно



raztjagane, kogato izpolzivate noziци на височина.

8. Ako ogradata за котки се намира близо до риск от падане от височина, например подпорна стена, консултирайте се с квалифициран специалист за работа на височина.

9. Манипулирайте всички компоненти с внимание. Съхранявайте ги на сигурно място, за да избегнете опасност от спъване. Някои компоненти, като врати и стълбове, са дълги и тежки и изискват двама души за поставянето им. Уверете се, че компонентите са съхранени безопасно в подходящ контейнер.

10. Бъдете внимателни при разгъване на мрежата, тъй като тя може да се върне рязко и да причини наранявания.

11. Уверете се, че вратите са подпрени, докато Посткретът се втвърдява, за да избегнете нежелано падане на вратата. Изрязвайте кабелните връзки само след като сте позиционирали вратата, за да не се отваря, докато я местите.

Спазването на тези предпазни мерки ще допринесе за безопасен и ефективен монтаж. Няма две еднакви градини, така че може да се наложи планиране и смекчаване на допълнителни рискове.

HR

Važne informacije o sigurnosti

Postavljanje ograde за маčke може бити опасно. Molimo pažljivo pročítajte ove upute i pogledajte video vodiče prije početka rada. Preporučujemo provođenje faze planiranja nakon pregleda smjernica kako biste osigurali uspješnu izgradnju i smanjili potencijalne rizike.

1. Prije početka rada isplanirajte raspored ograde за маčke: nemojte postavljati vrata близу stepenica како biste izbjegli опасност od spoticanja. Ako radite близу protupožarnog izlaza, osigurajte да он остане čist i без prepreka.

2. Tijekom faze planiranja važno je identificirati sve podzemne instalacije (kao što su plin, voda i struja) i isplanirati položaj stupova. Ako niste sigurni, angažirajte kvalificiranog stručnjaka koji će koristiti CAT skener. Prije početka rada isključite električne izvore u vrtu.

3. Za postavljanje ograde за маčke потребне су најманје двоје особе. Osigurajte да тим буде струčan i добро osposobljen. Članovi tima trebaju nositi odgovarajuću osobnu zaštitnu opremu.

4. Planirajte postavljanje ograde u povoljnim vremenskim uvjetima. Odaberite dan s lijepim vremenom. Ako postavljate nakon kišnog razdoblja, budite oprezni s mekanim ili skliskim terenom. Provjerite jesu li uvjeti tla prikladni: lišće, mraz i snijeg stvaraju dodatne opasnosti.

5. Odaberite odgovarajuće alate i osigurajte да су u dobrom stanju. Držite sve alate при ruci. Koristite alate на батерије како biste smanjili опасност od spoticanja.

6. Prije početka projekta uklonite otpad kućnih ljubimaca iz područja rada.

7. Ako koristite ljestve, osigurajte да су u dobrom stanju; postavite ih čvrsto između себе i područja rada; izbjegavajte istezanje ili naginjanje; održavajte три тоčke kontakta i нека dodatna osoba дрži ljestve за stabilnost. Izbjegavajte pretjerano istezanje kada koristite

škare на visini.

8. Ako се ограда за маčke налази близу rizika od pada s visine, на примјер, на potpornom zidu, консултирајте се с квалификанним стручњаком за рад на visini.

9. Rukujte svim komponentama pažljivo. Skladištite ih sigurno како biste izbjegli опасност od spoticanja. Neki dijelovi, poput vrata i stupova, dugi су i теški те заhtijevaju двоје особе за njihovo postavljanje. Osigurajte да су сви dijelovi sigurno pohranjeni u odgovarajućem spremniku.

10. Budite oprezni при odmotavanju mreže jer се може neočekivano vratiti i uzrokovati ozljede.

11. Osigurajte да су vrata poduprta dok се Postcrete stvrdnjava како biste spriječili njihovo nenamjerno padanje. Režite plastične vezice тек nakon što vrata budu postavljena како се не би otvorila dok ih premještate.

Poštivanje ovih mjera opreza pridonijet će sigurnoj i učinkovitoj instalaciji. Niti jedan vrt nije isti, stoga je potrebno planirati i ublažiti dodatne rizike prema potrebi.

CS

Důležité bezpečnostní informace

Instalace ohrady pro kočky může být nebezpečná. Před zahájením práce si prosím důkladně přečtěte tyto pokyny a zhlédněte video návody. Důrazně doporučujeme provést fázi plánování po přezkoumání pokynů, aby se zajistila úspěšná instalace a minimalizovala rizika.

1. Než začnete pracovat, naplánujte rozvržení ohrady pro kočky: neumísťujte brány v blízkosti schodů, abyste předešli riziku zakopnutí. Pokud pracujete poblíž požárního východu, zajistěte, aby byl volný a bez překážek.

2. Během plánovací fáze je důležité identifikovat všechny podzemní služby (například plyn, vodu a elektřinu) a naplánuvat umístění sloupků. Pokud si nejste jisti, je třeba zavolat kvalifikovaného odborníka, který použije CAT skener. Před zahájením práce odpojte veškeré elektrické napájení v zahradě.

3. K montáži ohrady pro kočky jsou potřeba minimálně dvě osoby. Ujistěte se, že tým je kompetentní a dobře kvalifikovaný. Členové týmu by měli mít odpovídající osobní ochranné prostředky.

4. Naplánujte instalaci ohrady за vhodných povětrnostních podmínek. Vyberte den s příznivým počasím. Pokud instalujete po dešti, dejte si pozor na měkký nebo kluzký povrch. Ujistěte se, že podmínky na zemi jsou vhodné: listí, námraza a sníh představují další rizika.

5. Zvolte vhodné nástroje a ujistěte se, že jsou v dobrém stavu. Mějte všechny nástroje po ruce. Používejte nástroje на батеріе, abyste snížili riziko zakopnutí.

6. Před zahájením projektu odstraňte z prostoru odpadky po domácích mazlíčcích.

7. Pokud používáte schůdky, ujistěte se, že jsou v dobrém stavu; umístěte je pevně mezi себе a pracovní prostor; vyhněte se natahování nebo naklánění; udržujte tři body kontaktu a zajistěte, aby další osoba schůdky držela pro stabilitu. Vyvarujte se nadměrného natahování při používání nůžek ve výšce.

8. Pokud se ohrada pro kočky nachází v blízkosti rizika pádu z výšky, například opěrné zdi, poradte se s kvalifikovaným odborníkem на práci ve výškách.

9. Manipulujte se všemi komponenty opatrně. Skladujte je bezpečně, aby nedošlo k riziku zakopnutí. Některé součásti, jako jsou brány a sloupky, jsou dlouhé a těžké, a proto je třeba je instalovat ve dvojici. Ujistěte se, že jsou všechny upevňovací prvky bezpečně uloženy v odpovídajícím kontejneru.

10. Buďte opatrní při odvíjení sítě, protože může neočekávaně odskočit a způsobit zranění.

11. Zajistěte, aby byly brány podepřeny, dokud neztvrdne beton Postcrete, aby nedošlo k jejich neúmyslnému pádu. Stahovací pásy odstříhnete až poté, co bude brána správně umístěna, aby se během manipulace neotevřela.

Dodržování těchto bezpečnostních opatření přispěje k bezpečné a efektivní instalaci. Každá zahrada je jiná, a proto může být nutné plánovat a předcházet dalším rizikům.

DA

Vigtig sikkerhedsinformation

Opsætning af en katteindhegning kan være farligt. Læs venligst disse instruktioner grundigt og se videotutorials, før du begynder arbejdet. Vi anbefaler kraftigt at gennemføre en planlægningsfase efter at have gennemgået retningslinjerne for at sikre en vellykket installation og minimere potentielle risici.

1. Før du begynder arbejdet, skal du planlægge indhegningens layout: Placér ikke porte tæt på trapper for at undgå risikoen for at snuble. Hvis du arbejder nær en nødudgang, skal du sørge for, at den holdes fri og uden forhindringer.

2. Under planlægningsfasen er det vigtigt at identificere eventuelle underjordiske installationer (såsom gas, vand og elektricitet) og planlægge placeringen af stolper. Hvis du er i tvivl, skal du hyre en kvalificeret tekniker til at bruge en CAT-scanner. Afbryd enhver elektrisk forsyning i haven, før arbejdet påbegyndes.

3. Der kræves mindst to personer til at opsætte en katteindhegning. Sørg for, at teamet er kompetent og godt kvalificeret. Teammedlemmer skal bære passende personligt beskyttelsesudstyr.

4. Planlæg opsætningen af katteindhegningen under passende vejrforhold. Vælg en dag med godt vejr. Hvis du opsætter efter en regnperiode, skal du være opmærksom på blød eller glat jord. Kontroller, at jordforholdene er passende: blade, frost og sne kan udgøre yderligere risici.

5. Vælg det rette værktøj og sørg for, at det er i god stand. Hav alt værktøj lige ved hånden. Brug batteridrevet værktøj for at reducere risikoen for at snuble.

6. Fjern kæledyrsaffald fra arbejdsområdet, før projektet påbegyndes.

7. Hvis du bruger en stige, skal du sikre, at den er i god stand; placér den sikkert mellem dig selv og arbejdsområdet; undgå at strække dig eller læne dig; hold tre kontaktpunkter, og sørg for, at en ekstra person holder stigen for stabilitet. Undgå at række for langt, når du bruger en saks i højden.

8. Hvis din katteindhegning er tæt på risiko for



fald fra højder, for eksempel en støttemur, skal du rådføre dig med en kvalificeret professionel til at udføre arbejdet.

9. Håndter alle komponenter forsigtigt. Opbevar dem sikkert for at undgå risiko for at snuble. Nogle komponenter, såsom porte og stolper, er lange og tunge og kræver to personer til at placere dem. Sørg for, at komponenterne er opbevaret sikkert i en passende beholder.

10. Vær forsigtig, når du ruller net ud, da det kan springe tilbage uventet og forårsage skader.

11. Sørg for, at portene er understøttet, mens Postcrete hærdter, for at undgå, at porten utilsigtet vælter. Klip kun kabelbindere, efter at porten er placeret, så døren ikke åbner under placeringen.

Overholdelse af disse forholdsregler bidrager til en sikker og effektiv installation. Hver have er unik, så andre risici skal muligvis planlægges og håndteres i overensstemmelse hermed.

EE

Ouline ohutusteave

Kassipuuri paigaldamine võib olla ohtlik. Lugege neid juhiseid hoolikalt ja vaadake videoõpetusi enne töö alustamist. Soovitame tungivald järgida juhiseid ja viia läbi planeerimisfaas, et tagada edukas paigaldus ja minimeerida võimalikke riske.

1. Enne töö alustamist planeerige kassipuuri paigutus: ärge asetage väravaid treppide lähedale, et vältida komistusohu. Kui töötate tuleohutuse väljapääsu lähedal, veenduge, et see on puhas ja takistusteta.

2. Planeerimisfaasis on oluline tuvastada kõik maa-alused kommunikatsioonid (näiteks gaas, vesi ja elekter) ning planeerida postide asukohad. Kui te pole kindel, kutsuge kvalifitseeritud spetsialist, kes kasutab CAT-skannerit. Enne töö alustamist lülitage aiapiirkonnas elekter välja.

3. Kassipuuri paigaldamiseks on vaja vähemalt kahte inimest. Veenduge, et meeskond on pädev ja hästi kvalifitseeritud. Meeskonnaliikmed peavad kandma sobivaid isikukaitsevahendeid.

4. Planeerige kassipuuri paigaldamine sobivates ilmastikutingimustes. Valige päev, mil ilm on hea. Kui paigaldate pärast vihmaperioodi, olge ettevaatlik pehme või libeda pinnase suhtes. Kontrollige, et pinnase tingimused on sobivad: lehed, härmatis ja lumi tekitavad lisaohtusid.

5. Valige sobivad tööriistad ja veenduge, et need on heas korras. Hoidke kõik tööriistad käepärast. Kasutage akutoitega tööriistu, et vähendada komistusohu.

6. Eemaldage enne projekti alustamist lemmikloomade jäätmed tööalalt.

7. Kui kasutate redelit, veenduge, et see on heas korras; paigutage see kindlalt enda ja tööala vahele; vältige sirutamist või kallutamist; hoidke kolme kontaktpunkti ja laske teisel inimesel redelit stabiilsuse tagamiseks hoida. Vältige üleulatust, kui kasutate kääre kõrgusel.

8. Kui teie kassipuuri asub kõrgusest kukkumise ohu lähedal, näiteks tugiseina juures, konsulteerige kvalifitseeritud "töö kõrgustes" spetsialistiga, et projekti läbi viia.

9. Käsitsege kõiki komponente hoolikalt. Hoidke neid turvaliselt, et vältida

komistusohu. Mõned komponendid, nagu väravad ja postid, on pikad ja rasked ning nende paigaldamiseks on vaja kahte inimest. Veenduge, et kõik kinnitusedetailid on ohutult sobivas konteineris hoitud.

10. Võrgusilma lahtikerimisel olge ettevaatlik, kuna see võib ootamatult tagasi pörgata ja põhjustada vigastusi.

11. Veenduge, et väravad oleksid toestatud seni, kuni Postcrete taheneb, et vältida värava ootamatut ümberkukkumist. Lõigake kaablisidemed alles pärast värava paigaldamist, et uks ei avaks ennast positsioneerimise ajal.

Nende ettevaatusabinõude järgimine aitab kaasa ohutule ja tõhusale paigaldamisele. Ükski aed ei ole ühesugune, seega võib vaja minna täiendavate riskide planeerimist ja maandamist vastavalt olukorrale.

FI

Tärkeitä turvallisuustietoja

Kissan aitauxsen asentaminen voi olla vaarallista. Lue nämä ohjeet huolellisesti ja katso opetusvideot ennen työn aloittamista. Suosittelemme suunnitteluvaiheen tekemistä ohjeiden tarkistamisen jälkeen onnistuneen rakentamisen varmistamiseksi ja mahdollisten riskien minimoimiseksi.

1. Suunnittele kissan aitauxsen asettelu ennen työn aloittamista: älä sijoita portteja lähelle portaita välttääksesi kompastumisvaaroja. Jos työskentelet hätäuloskäynnin läheisyydessä, varmista, että se pysyy esteettömänä ja vapaana.

2. Suunnitteluvaiheessa on tärkeää tunnistaa kaikki maanalaiset johdotukset (kuten kaasu-, vesi- ja sähkölinjat) ja suunnitella tolppien sijainnit. Jos olet epävarma, sinun tulee palkata pätevä ammattilainen käyttämään kaapeliskanneria (CAT-skanneria). Kytke pois päältä kaikki puutarhassa oleva sähkönsyöttö ennen työn aloittamista.

3. Kissan aitauxsen asentamiseen tarvitaan vähintään kaksi henkilöä. Varmista, että tiimi on pätevä ja hyvin koulutettu. Tiimin jäsenten tulee käyttää asianmukaisia henkilökohtaisia suojaamia.

4. Suunnittele kissan aitauxsen asennus sopivissa sääolosuhteissa. Valitse päivä, jolloin sää on hyvä. Jos asennat aidan sateisen jakson jälkeen, ole varovainen pehmeän tai liukkaana maaperän kanssa. Tarkista, että maaperä on sopivaa: lehdet, kuura ja lumi voivat aiheuttaa lisävaaroja.

5. Valitse sopivat työkalut ja varmista, että ne ovat hyvässä kunnossa. Pidä kaikki työkalut helposti saatavilla. Käytä akkukäyttöisiä työkaluja vähentääksesi kompastumisriskiä.

6. Poista lemmikkieläinten jätteet työskentelyalueelta ennen työn aloittamista.

7. Jos käytät askeltikkaita, varmista, että ne ovat hyvässä kunnossa; aseta ne tukevasti itsesi ja työalueen väliin; vältä kurkottelua tai kallistumista; pidä kolmea kosketuspistettä ja pyydä toista henkilöä pitämään tikkaat vakaana. Vältä kurottamista, kun käytät saksia korkealla.

8. Jos kissan aitauxs sijaitsee lähellä korkeudesta putoamisen riskiä, esimerkiksi tukimuurin vieressä, ota yhteyttä pätevään korkealla työskentelyä ammattilaiseen projektin toteuttamiseksi.

9. Käsittele kaikkia osia huolellisesti. Säilytä ne turvallisesti kompastumisvaaran välttämiseksi. Jotkut osat, kuten portit ja tolpat, ovat pitkiä ja painavia, ja niiden nostamiseen paikoilleen tarvitaan kaksi henkilöä. Varmista, että kaikki kiinnitysosat säilytetään turvallisesti sopivassa säilytysastiasa.

10. Ole varovainen verkkoa rullatessasi, sillä se voi ponnahtaa odottamatta takaisin ja aiheuttaa vammoja.

11. Varmista, että portit ovat tukevasti paikoillaan, kunnes Postcrete kovettuu, jotta portti ei kaadu vahingossa. Leikkaa kaapelisiteet vasta, kun portti on paikoillaan, jotta ovi ei avaudu asennuksen aikana.

Näiden varotoimien noudattaminen edistää turvallista ja tehokasta asennusta. Yksikään puutarha ei ole samanlainen, joten muita riskejä voi olla tarpeen suunnitella ja minimoida vastaavasti.

EL

Σημαντικές Πληροφορίες Ασφαλείας

Η εγκατάσταση περιφράγματος για γάτες μπορεί να είναι επικίνδυνη. Παρακαλούμε διαβάστε προσεκτικά αυτές τις οδηγίες και παρακολουθήστε τα εκπαιδευτικά βίντεο πριν ξεκινήσετε οποιαδήποτε εργασία. Συνιστούμε ανεπιφύλακτα να πραγματοποιήσετε μια φάση σχεδιασμού αφού μελετήσετε τις οδηγίες, για να εξασφαλίσετε μια επιτυχημένη εγκατάσταση και να ελαχιστοποιήσετε πιθανούς κινδύνους.

1. Πριν ξεκινήσετε την εργασία, σχεδιάστε τη διάταξη του περιφράγματος για γάτες: μην τοποθετείτε πύλες κοντά σε σκαλοπάτια για να αποφεύγετε κινδύνους πτώσης. Αν εργάζεστε κοντά σε έξοδο κινδύνου, βεβαιωθείτε ότι παραμένει καθαρή και χωρίς εμπόδια.

2. Κατά τη φάση του σχεδιασμού, είναι σημαντικό να εντοπίσετε τυχόν υπόγεια δίκτυα (όπως φυσικό αέριο, νερό και ηλεκτρικό ρεύμα) και να σχεδιάσετε τη θέση των στύλων. Αν δεν είστε σίγουροι, θα χρειαστεί να αναθέσετε σε ειδικευμένα επαγγελματίες να χρησιμοποιήσει σαρωτή CAT. Απομονώστε την παροχή ηλεκτρικού ρεύματος στον κήπο πριν ξεκινήσετε την εργασία.

3. Απαιτούνται τουλάχιστον δύο άτομα για την εγκατάσταση περιφράγματος για γάτες. Βεβαιωθείτε ότι η ομάδα είναι ικανή και καλά εκπαιδευμένη. Τα μέλη της ομάδας πρέπει να φορούν κατάλληλο ατομικό προστατευτικό εξοπλισμό.

4. Προγραμματίστε την εγκατάσταση του περιφράγματος σε κατάλληλες καιρικές συνθήκες. Επιλέξτε μια μέρα με καλό καιρό. Αν εγκαθιστάτε μετά από περίοδο βροχών, προσέξτε το μαλακό ή ολισθηρό έδαφος. Ελέγξτε ότι οι συνθήκες του εδάφους είναι κατάλληλες: φύλλα, πάγος και χιόνι δημιουργούν επιπλέον κινδύνους.

5. Επιλέξτε τα κατάλληλα εργαλεία και βεβαιωθείτε ότι είναι σε καλή κατάσταση. Έχετε όλα τα εργαλεία σε ετοιμότητα. Χρησιμοποιήστε εργαλεία με μπαταρία για να μειώσετε τον κίνδυνο πτώσης.

6. Πριν ξεκινήσετε το έργο, καθαρίστε τα απορρίμματα κατοικίδιων ζώων από την περιοχή του έργου.

7. Αν χρησιμοποιείτε σκάλα, βεβαιωθείτε ότι είναι σε καλή κατάσταση. Τοποθετήστε τη σταθερά ανάμεσα σε εσάς και την περιοχή εργασίας. Αποφεύγετε να τεντώνετε ή να γέρνετε, διατηρήστε τρία σημεία επαφής και ζητήστε από ένα ακόμα άτομο να κρατάει τη σκάλα για σταθερότητα. Αποφεύγετε την υπερέκταση όταν χρησιμοποιείτε ψαλίδι σε ύψος.

8. Αν το περίφραγμα για γάτες βρίσκεται κοντά σε κίνδυνο πτώσης από ύψος, όπως ένας τοίχος συγκράτησης, συμβουλευτείτε έναν επαγγελματία εξειδικευμένο σε εργασία σε ύψος για την ολοκλήρωση του έργου.



9. Χειριστείτε όλα τα εξαρτήματα με προσοχή. Αποθηκεύστε τα με ασφάλεια για να αποφεύγετε κινδύνους πτώσης. Ορισμένα εξαρτήματα, όπως πύλες και στύλοι, είναι μακριά και βαριά και απαιτούν δύο άτομα για την τοποθέτησή τους. Βεβαιωθείτε ότι τα εξαρτήματα είναι αποθηκευμένα με ασφάλεια σε κατάλληλο δοχείο.

10. Να είστε προσεκτικοί κατά την ξετύλιξη του πλέγματος, καθώς μπορεί να επιστρέψει απότομα και να προκαλέσει τραυματισμούς.

11. Βεβαιωθείτε ότι οι πύλες υποστηρίζονται σωστά μέχρι να στερεοποιηθεί το Postcrete, για να αποφύγετε την ακούσια πτώση της πύλης. Κόψτε τους δεσμούς καλωδίων μόνο αφού η πύλη έχει τοποθετηθεί, ώστε η πόρτα να μην ανοίξει κατά τη διαδικασία.

Η τήρηση αυτών των προφυλάξεων θα συμβάλει σε μια ασφαλή και αποτελεσματική εγκατάσταση. Κανένας κήπος δεν είναι ο ιδιος, επομένως ενδέχεται να απαιτηθεί σχεδιασμός και μετριάσιμος άλλων κινδύνων ανάλογα με την περίπτωση.

HU

Fontos biztonsági tudnivalók

A macskaketrec telepítése veszélyes lehet. Kérjük, olvassa el figyelmesen ezeket az utasításokat, és nézze meg az oktatóvideókat a munkálatok megkezdése előtt. Nyomatékosan javasoljuk egy tervezési fázis végrehajtását az útmutatók áttekintése után a sikeres telepítés biztosítása és a lehetséges kockázatok minimalizálása érdekében.

1. A munka megkezdése előtt tervezze meg a macskaketrec elrendezését: ne helyezze a kapukat lépcsők közelébe, hogy elkerülje a botlásveszélyt. Ha vésszékijárat közelében dolgozik, ügyeljen arra, hogy az szabadon maradjon és akadálymentes legyen.
2. A tervezési szakaszban elengedhetetlen a föld alatti vezetékek (például gáz-, víz- és elektromos vezetékek) azonosítása, valamint az oszlopok elhelyezésének megtervezése. Ha bizonytalan, kérjen fel egy képesített szakembert, aki CAT-szennert használ. Mielőtt a munkálatokhoz kezdene, kapcsolja le a kertben lévő áramellátást.
3. A macskaketrec felszereléséhez legalább két ember szükséges. Győződjön meg róla, hogy a csapat szakképzett és hozzáértő. A csapattagok viseljenek megfelelő egyéni védőfelszerelést.
4. Tervezze meg a macskaketrec telepítését megfelelő időjárási körülmények között. Válasszon olyan napot, amikor az időjárás kedvező. Ha esős időszak után telepít, legyen óvatos a puha vagy csúszós talajjal. Ellenőrizze, hogy a talajviszonyok megfelelőek-e: a lehullott levelek, fagy és hó további veszélyeket jelenthetnek.
5. Válassza ki a megfelelő szerszámokat, és győződjön meg róla, hogy jó állapotban vannak. Tartsa az összes szerszámot kéznél. Használjon akkumulátoros szerszámokat, hogy csökkentse a botlásveszélyt.
6. A projekt megkezdése előtt távolítsa el a háziállatok hulladékát a munkaterületről.
7. Ha létrát használ, győződjön meg arról, hogy az jó állapotban van; helyezze azt biztonságosan maga és a munkaterület közé; kerülje a nyújtózkodást vagy hajlást; tartson három érintkezési pontot, és kérje meg egy másik személyt, hogy tartsa a létrát a stabilitás érdekében. Kerülje az túlnyúlást, amikor ollót használ magasan.

8. Ha a macskaketrec egy magasságból való leesés veszélye mellett helyezkedik el, például egy támfalnál, konzultáljon egy képesített magassági munkákra szakosodott szakemberrel a projekt végrehajtása érdekében.

9. Az alkatrészeket kezelje óvatosan. Tárolja őket biztonságos helyen, hogy elkerülje a botlásveszélyt. Egyes alkatrészek, például a kapuk és oszlopok hosszúságú és nehezek, és két ember szükséges a helyükre emelésükhöz. Ügyeljen arra, hogy az alkatrészek rögzítőelemei megfelelő tárolóedényben legyenek biztonságosan elhelyezve.

10. Legyen óvatos a háló kigurítása közben, mert az váratlanul visszapattanhat, és sérüléseket okozhat.

11. Győződjön meg arról, hogy a kapuk alátámasztva vannak, amíg a Postcrete meg nem köt, hogy elkerülje a kapu véletlenszerű eldőlését. Csak azután vágja el a kábelkötegeket, hogy a kapu a helyére került, hogy az ajtó ne nyíljon ki a helyzetbe állítás közben.

Ezeknek az óvintézkedéseknek a betartása hozzájárul a biztonságos és hatékony telepítéshez. Mivel egyetlen kert sem egyforma, ezért szükség lehet további kockázatok megtervezésére és enyhítésére.

IE

Eolas Tábachtach faoi Shábháilteacht

D'fhéadfadh sé a bheith contúirteach clós cat a chur le chéile. Léigh na treoracha seo go cúramach agus féach ar na físeáin teagaisc sula dtosaíonn tú ar aon obair. Moltar go mór céim phleanála a dhéanamh tar éis na treoirínte a athbhreithniú chun tógáil rathúil a chinntiú agus chun rioscaí féideartha a laghdú.

1. Sula dtosaíonn tú ag obair, pleanáil leagan amach do chlós cat: ná cuir geataí gar do chéimeanna chun guaiseacha tuisle a sheachaint. Má tá tú ag obair gar do dhoras éalaithe tine, cinntigh go bhfuil sé soiléir agus saor ó bhacainní.
2. Le linn na céime pleanála, tá sé ríachtanach aon sheirbhísi faoi thalamh (cosúil le gás, uisce, agus leictreachas) a aithint agus suíomh na bpostanna a phleanáil. Mura bhfuil tú cinnte, beidh ort speisialtóir cáilithe a fhostú chun scanóir CAT a úsáid. Dícheangail aon soláthar leictreach sa ghairdín roimh thús an oibre.
3. Teastaíonn ar a laghad beirt chun clós cat a chur suas. Cinntigh go bhfuil an fhoireann inniúil agus cáilithe go maith. Ba chóir go gcaitheann baill foirne trealamh cosanta pearsanta oiriúnach.
4. Pleanáil an clós cat a shuiteáil faoi choinníollacha aimsire oiriúnacha. Roghnaigh lá le haimsir mhaith. Má tá tú ag suiteáil tar éis tréimhse báistí, bí cúramach le talamh bog nó sleamhain. Seiceáil go bhfuil coinníollacha na talún oiriúnach: cruthaíonn duilleoga, sioc agus sneachta guaiseacha breise.
5. Roghnaigh na huirlisí cuí agus cinntigh go bhfuil siad i riocht maith oibre. Coinnigh na huirlisí ar fad in aice láimhe. Úsáid uirlisí oibriúcháin ar cheallraí chun guaiseacha tuisle a laghdú.
6. Glan dramhaíl peataí as an gceantar

tionscadail roimh thús an tionscadail.

7. Má úsáideann tú dréimire céime, cinntigh go bhfuil sé i riocht maith; cuir é go daingean idir tú féin agus an limistéar tionscadail; seachain síneadh nó claonadh; coinneigh trí phointe teagmhála agus iarr ar dhuine eile an dréimire a choinneáil le haghaidh cobhsaíochta. Seachain róshinte nuair a bhíonn tú ag úsáid siosúr ag airde.

8. Má tá an clós cat suite in aice le haon riosca titim ó airde, mar shampla balla tacaíochta, téigh i gcomhairle le speisialtóir cáilithe chun an tionscadal a dhéanamh.

9. Láimhseáil gach comhpháirt go cúramach. Stóráil iad go sábháilte chun guaiseacha tuisle a sheachaint. Tá roinnt comhpháirteanna, cosúil le geataí agus poist, fada agus trom agus teastaíonn beirt chun iad a chur ina n-áit. Cinntigh go bhfuil feistis na gcomhpháirteanna stóráilte go sábháilte i gcoimeádán oiriúnach.

10. Bí cúramach agus an mogalra á rolladh amach agat, mar d'fhéadfadh sé teacht ar ais go tobann agus gortú a dhéanamh.

11. Cinntigh go bhfuil na geataí tacaíochta le linn dó an Postcrete a shocrú chun titim thaisme an gheata a sheachaint. Gearr na ceangail chábla ach amháin tar éis don gheata a bheith suiteáilte ionas nach n-oscloídh an doras agus é á chur ina áit.

Cuirfidh cloí leis na réamhchúraimí seo le suiteáil shábháilte agus éifeachtach. Ní hionann gairdín ar bith, mar sin b'fhéidir go mbeidh gá le rioscaí eile a phleanáil agus a mhaolú dá réir.

IT

Informazioni importanti sulla sicurezza

Installare un recinto per gatti può essere pericoloso. Si prega di leggere attentamente queste istruzioni e di guardare i tutorial video prima di iniziare qualsiasi lavoro. Si consiglia vivamente di eseguire una fase di pianificazione dopo aver esaminato le linee guida per garantire un'installazione di successo e ridurre al minimo i rischi potenziali.

1. Prima di iniziare, pianifica la disposizione del recinto per gatti: non posizionare i cancelli vicino a scale per evitare rischi di inciampo. Se lavori vicino a un'uscita di emergenza, assicurati che rimanga libera e non ostruita.
2. Durante la fase di pianificazione, è essenziale identificare eventuali servizi sotterranei (come gas, acqua ed elettricità) e pianificare la posizione dei pali. In caso di dubbi, è necessario affidarsi a un professionista qualificato per l'uso di uno scanner CAT. Isolare qualsiasi alimentazione elettrica nel giardino prima di iniziare i lavori.
3. Sono necessarie almeno due persone per installare un recinto per gatti. Assicurati che il team sia competente e ben qualificato. I membri del team devono indossare dispositivi di protezione individuale adeguati.
4. Pianifica di installare il recinto per gatti in condizioni meteorologiche adeguate. Scegli una giornata con tempo favorevole. Se installi dopo un periodo di pioggia, fai attenzione al terreno morbido o scivoloso. Verifica che le condizioni del terreno siano adeguate: foglie, gelo e neve possono creare rischi aggiuntivi.
5. Scegli gli strumenti appropriati e assicurati che siano in buone condizioni di funzionamento. Tieni tutti gli strumenti a



portata di mano. Usa strumenti a batteria per ridurre i rischi di inciampo.

6. Prima di iniziare il progetto, pulisci l'area di lavoro dai rifiuti degli animali domestici.

7. Se usi una scala, assicurati che sia in buone condizioni; posizionala saldamente tra te e l'area di lavoro; evita di allungarti o inclinarsi; mantieni tre punti di contatto e fai in modo che un'altra persona tenga la scala per stabilità. Evitare di allungarsi troppo quando si utilizzano forbici in altezza.

8. Se il recinto per gatti si trova vicino a un rischio di caduta dall'alto, ad esempio un muro di contenimento, consulta un professionista qualificato per lavori in altezza per eseguire il progetto.

9. Maneggia tutti i componenti con cura. Conservali in modo sicuro per evitare rischi di inciampo. Alcuni componenti, come cancelli e pali, sono lunghi e pesanti e richiedono due persone per posizionarli. Assicurati che gli accessori siano conservati in modo sicuro in un contenitore adeguato.

10. Presta attenzione quando srotoli la rete, poiché potrebbe tornare indietro improvvisamente e causare lesioni.

11. Assicurati che i cancelli siano supportati mentre il Postcrete si solidifica, per evitare che il cancello cada accidentalmente. Taglia le fascette solo dopo aver posizionato il cancello, in modo che la porta non si apra durante il posizionamento.

Seguire queste precauzioni contribuirà a un'installazione sicura ed efficiente. Ogni giardino è diverso, quindi potrebbe essere necessario pianificare e mitigare altri rischi di conseguenza.

LV

Svarīga drošības informācija

Kaķu iezogojuma uzstādīšana var būt bīstama. Lūdzu, uzmanīgi izlasiet šos norādījumus un noskatieties video pamācības pirms darba sākšanas. Mēs stingri iesakām veikt plānošanas posmu pēc vadlīniju pārskatīšanas, lai nodrošinātu veiksmīgu uzstādīšanu un samazinātu iespējamus riskus.

1. Pirms darba sākšanas plānojiet kaķu iezogojuma izkārtojumu: nenovietojiet vārtus netālu no kāpnēm, lai izvairītos no pakļūšanas riska. Ja strādājat tuvu ugunsdzēsības izejai, pārliecinieties, ka tā ir brīva un neaizsegta.

2. Plānošanas posmā ir svarīgi identificēt visas pazemes komunikācijas (piemēram, gāzi, ūdeni un elektrību) un plānot stabu novietojumu. Ja neesat pārliecināts, jums būs nepieciešams pieaicināt kvalificētu speciālistu, kas izmantos CAT skeneri. Pirms darba uzsākšanas atslēdziet dārza elektroapgādi.

3. Kaķu iezogojuma uzstādīšanai ir nepieciešami vismaz divi cilvēki. Pārliecinieties, ka komanda ir kompetenta un labi kvalificēta. Komandas dalībniekiem jāvalkā piemērotus individuālais aizsargaprīkojumus.

4. Plānojiet kaķu iezogojuma uzstādīšanu piemērotos laikapstākļos. Izvēlieties dienu ar labu laiku. Ja veicat uzstādīšanu pēc lietainā perioda, uzmanieties no mīkstas vai slidenas zemes. Pārliecinieties, ka zemes apstākļi ir piemēroti: lapas, sals un sniegs rada papildu riskus.

5. Izvēlieties piemērotus instrumentus un pārliecinieties, ka tie ir labā darba kārtībā.

Glabājiet visus instrumentus pa rokai.

Izmantojiet ar baterijām darbināmus instrumentus, lai samazinātu pakļūšanas risku.

6. Pirms projekta sākšanas notīriet no darba zonas mājdzīvnieku atkritumus.

7. Ja izmantojat kāpnis, pārliecinieties, ka tās ir labā stāvoklī; novietojiet tās droši starp sevi un darba zonu; izvairieties no stiepšanās vai slīpuma; saglabājiet trīs kontaktpunktus un lūdziet papildu cilvēku turēt kāpnis stabilitātei. Izvairieties no pārmērīgas stiepšanās, lietojot šķēres augstumā.

8. Ja jūsu kaķu iezogojums atrodas tuvu kritiena no augstuma riskam, piemēram, pie balsta sienas, konsultējieties ar kvalificētu speciālistu darbam augstumā, lai veiktu šo projektu.

9. Rīkojieties ar visām sastāvdaļām uzmanīgi.

Glabājiet tās drošā vietā, lai izvairītos no pakļūšanas riska. Dažas sastāvdaļas, piemēram, vārti un stabi, ir garas un smagas, un to novietošanai nepieciešami divi cilvēki.

Pārliecinieties, ka visu komponentu stiprinājumi ir droši uzglabāti piemērotā konteinerā.

10. Esiet piesardzīgs, atverot tiklu, jo tas var pēkšņi atsperties un radīt traumas.

11. Pārliecinieties, ka vārti tiek balstīti, kamēr Postcrete sacietē, lai novērstu vārtu nejaušu krišanu. Kabeļu saites grieziet tikai pēc tam, kad vārti ir novietoti, lai durvis neatvērtos, kamēr tās tiek novietotas.

Šo piesardzības pasākumu ievērošana palīdzēs droši un efektīvi veikt uzstādīšanu. Neviens dārzs nav vienāds, tādēļ var būt nepieciešams plānot un mazināt citus riskus atbilstoši situācijai.

LT

Svarbi saugos informacija

Katēs aptvaro montavimas gali būti pavojingas. Prieš pradėdami darbą, atidžiai perskaitykite šias instrukcijas ir peržiūrėkite vaizdo pamokas. Pritygtinai rekomenduojame atlikti planavimo etapą, peržiūrėjus gaires, kad užtikrintumėte sėkmingą įrengimą ir sumažintumėte galimą riziką.

1. Prieš pradėdami darbą, suplanuokite katės aptvaro išdėstymą: neįrenginėkite vartelių arti laiptų, kad išvengtumėte pavojų suklypti. Jei dirbate šalia avarinio išėjimo, įsitinkinkite, kad jis yra švarus ir neužtvertas.

2. Planavimo etape būtina nustatyti visas požemines komunikacijas (pavyzdžiui, dujas, vandenį ar elektrą) ir suplanuoti stulpų vietas. Jei abejojate, turėtumėte pasamdyti kvalifikuotą specialistą, kuris naudos CAT skaitytuvą. Prieš pradėdami darbą, atjunkite sodo elektros tiekimą.

3. Katės aptvaro montavimui reikalingi mažiausiai du žmonės. Įsitinkinkite, kad komanda yra kompetentinga ir gerai apmokyta. Komandos nariai turėtų dėvėti tinkamas asmenines apsaugos priemones.

4. Planuokite katės aptvaro montavimą tinkamomis oro sąlygomis. Pasirinkite dieną, kai oras yra geras. Jei montuojate po lietingo laikotarpio, būkite atsargūs su minkšta arba slidaus paviršiaus žeme. Patikrinkite, ar žemės sąlygos yra tinkamos: lapai, šaltis ir sniegas gali kelti papildomų pavojų.

5. Pasirinkite tinkamus įrankius ir įsitinkinkite,

kad jie yra geros būklės. Laikykite visus įrankius po ranka. Naudokite baterijomis maitinamus įrankius, kad sumažintumėte pavojų užkliūti.

6. Prieš pradėdami projektą, išvalykite augintinių atliekas iš darbo zonas.

7. Jei naudojate kopėčias, įsitinkinkite, kad jos yra geros būklės; pastatykite jas tvirtai tarp savęs ir darbo zonas; venkite pasiekti ar lenktis; išlaikykite tris sąlyčio taškus, o stabilumui užtikrinti paprašykite kito asmens laikyti kopėčias. Venkite per daug išsitiesti, kai naudojate žirkles aukštyje.

8. Jei jūsų katės aptvaras yra netoli kritimo iš aukščio rizikos, pavyzdžiui, prie atraminės sienos, pasitarkite su kvalifikuotu specialistu, dirbančiu aukštyje, kad projektas būtų saugiai įgyvendintas.

9. Visas dalis tvarkykite atsargiai. Laikykite jas saugiai, kad išvengtumėte pavojų užkliūti. Kai kurios dalys, tokios kaip varteliai ir stulpai, yra ilgos ir sunkios, todėl jų montavimui reikalingi du žmonės. Įsitinkinkite, kad visi tvirtinimo elementai yra saugiai laikomi tinkamame konteineriye.

10. Būkite atsargūs išvyniodami tinklą, nes jis gali netikėtai atšokti ir sužeisti.

11. Užtikrinkite, kad varteliai būtų paremti, kol „Postcrete“ sukietės, kad būtų išvengta netyčinio vartų nuvirtimo. Kabelių raiščius nukirpkite tik tada, kai varteliai yra vietoje, kad durys nesidarintų montavimo metu.

Šių atsargumo priemonių laikymasis padės užtikrinti saugų ir efektyvų montavimą. Kiekviena sodas yra skirtingas, todėl gali prireikti suplanuoti ir sumažinti kitus rizikos veiksnius pagal situaciją.

MT

Informazzjoni Importanti dwar is-Sigurtà

L-installazzjoni ta' gaġġ għall-qtates tista' tkun perikoluza. Jekk jogħġbok aqra dawn l-istruzzjonijiet bir-reqqa u ara t-tutorials tal-vidjow qabel tibda xi xogħol. Nirrakkomandaw bil-qawwa li twettaq fazi ta' ppjanar wara li tirrevedi l-linji gwida biex tiżgura installazzjoni ta' suċċess u tnaqqas ir-riskji potenzjali.

1. Qabel tibda x-xogħol, ippjana l-arranġament tal-gaġġa tal-qtates tiegħek: tpoġġix bibien hdejn taraġ biex tevita riskji ta' tfixkil. Jekk qed taħdem hdejn bieb tal-hruġ f'emergenza, kun żgur li jinżamm ċar u bla xkiel.

2. Matul il-faži tal-ippjanar, huwa essenzjali li jiġu identifikati servizzi taħt l-art (bħal gass, ilma u elettriku) u li jiġi ppjanat il-pożizzjonament tal-arbli. Jekk m'intix ċert, ser ikollok tqabbad speċjalista kwalifikat biex juża scanner CAT. Qabel tibda x-xogħol, iddiżattiva kwalunkwe provvista elettrika fil-ġnien.

3. Għall-installazzjoni tal-gaġġa tal-qtates, huma meħtieġa mill-inqas żewġ persuni. Kun żgur li t-tim huwa kompetenti u kwalifikat tajjeb. Il-membri tat-tim għandhom jilbsu tagħmir protettiv personali xieraq.

4. Ippjana li tinstalla l-gaġġa tal-qtates f'kundizzjonijiet tat-temp xierqa. Aghżel ġurnata fejn it-temp ikun tajjeb. Jekk qed tinstalla wara perjodu ta' xita, oġġhod attent għal art ratba jew maqluba. Iċċekkja li l-kundizzjonijiet tal-art huma adegwati: il-weraq, il-friza u s-silġ joħolqu perikli addizzjonali.

5. Aghżel l-għodda xierqa u kun żgur li jkunu



f'kondizzjoni tajba. Żomm l-ghodda kollha qrib. Uża għodda li taħdem bil-batterija biex tnaqqas ir-riskji ta' tfixkil.

6. Qabel tibda l-proġett, neħhi l-hmieġ tal-annimali mill-qasam tax-xogħol.

7. Jekk qed tuża sellum, kun żgur li huwa f'kondizzjoni tajba; poġġih b'mod sikur bejn lilek u ż-żona tal-proġett; evita li tgħawweġ jew tinxtehet; żomm tliet punti ta' kuntatt u stieden persuna oħra biex iżżomm is-sellum għal aktar stabbiltà. Evita li timtedd iżżejjed meta tuża sissors f'għoli.

8. Jekk il-gaġġa tal-qtates tiegħek tinsab qrib riskju ta' waqgħa minn għoli, pereżempju, hajt ta' appoġġ, ikkonsulta ma' professjonist kwalifikat biex iwettaq ix-xogħol.

9. Maniġġja l-komponenti kollha b'attenzjoni. Aħzinhom b'mod sikur biex tevita perikli ta' tfixkil. Xi komponenti, bħall-biben u l-arbli, huma twal u tqal u jeħtieġu żewġ persuni biex jitqiegħdu fil-post. Kun żgur li l-aċċessorji tal-komponenti jkunu maħżuna b'mod sikur f'kontenitur xieraq.

10. Oqgħod attent meta tħall il-malja, peress li tista' tingħibed lura f'daqqa u tikkawża korrimenti.

11. Kun żgur li l-biben ikunu appoġġjati waqt li l-Postcrete jibbies biex tevita li jaqgħu b'mod mhux intenzjonat. Aqta' l-irbit tal-kejbil biss wara li poġġejt il-bieb biex il-bieb ma jinfetaħ waqt li qed tiġi pożizzjonata.

L-osservanza ta' dawn il-prekawzjonijiet tikkontribwixxi għal installazzjoni sikura u effiċjenti. L-ebda ġnien mhu l-istess, għalhekk riskji oħra jistgħu jkunu jeħtieġu ppjanar u mitigazzjoni skont il-każ.

PL

Ważne informacje dotyczące bezpieczeństwa

Montaż wybiegu dla kotów może być niebezpieczny. Proszę uważnie przeczytać te instrukcje i obejrzeć filmy instrukcyjne przed rozpoczęciem pracy. Zdecydowanie zalecamy przeprowadzenie etapu planowania po zapoznaniu się z wytycznymi, aby zapewnić pomyślną instalację i zminimalizować potencjalne ryzyko.

1. Przed rozpoczęciem pracy zaplanuj układ wybiegu dla kotów: nie umieszczaj bramek w pobliżu schodów, aby uniknąć ryzyka potknięcia. Jeśli pracujesz w pobliżu wyjścia awaryjnego, upewnij się, że jest ono wolne i niezastłonięte.

2. Podczas etapu planowania ważne jest zidentyfikowanie wszystkich instalacji podziemnych (takich jak gaz, woda i elektryczność) oraz zaplanowanie lokalizacji słupków. W razie wątpliwości należy zatrudnić wykwalifikowanego specjalistę do użycia skanera CAT. Przed rozpoczęciem pracy odłącz zasilanie elektryczne w ogrodzie.

3. Do montażu wybiegu dla kotów potrzebne są co najmniej dwie osoby. Upewnij się, że zespół jest kompetentny i odpowiednio przeszkolony. Członkowie zespołu powinni nosić odpowiedni sprzęt ochrony osobistej.

4. Zaplanuj instalację wybiegu dla kotów w odpowiednich warunkach pogodowych. Wybierz dzień z dobrą pogodą. Jeśli montaż odbywa się po okresie deszczowym, uważaj na miękkie lub śliskie podłoże. Sprawdź, czy warunki podłoża są odpowiednie: liście, mroz i śnieg mogą powodować dodatkowe

zagrożenia.

5. Wybierz odpowiednie narzędzia i upewnij się, że są w dobrym stanie. Miej wszystkie narzędzia pod ręką. Używaj narzędzi zasilanych bateryjnie, aby zmniejszyć ryzyko potknięcia.

6. Przed rozpoczęciem projektu usuń odpady zwierzęce z obszaru roboczego.

7. Jeśli używasz drabiny, upewnij się, że jest w dobrym stanie; ustaw ją stabilnie między sobą a obszarem roboczym; unikaj rozciągania się lub pochylania; zachowaj trzy punkty kontaktu i poproś inną osobę o podtrzymywanie drabiny dla stabilności. Unikaj nadmiernego wychylania się podczas używania nożyczek na wysokości.

8. Jeśli wybieg dla kotów znajduje się w pobliżu ryzyka upadku z wysokości, na przykład przy ścianie oporowej, skonsultuj się z wykwalifikowanym specjalistą ds. pracy na wysokości w celu realizacji projektu.

9. Wszystkie elementy traktuj ostrożnie. Przechowuj je w bezpiecznym miejscu, aby uniknąć ryzyka potknięcia. Niektóre elementy, takie jak bramki i słupki, są długie i ciężkie, dlatego ich montaż wymaga dwóch osób. Upewnij się, że wszystkie akcesoria montażowe są przechowywane w odpowiednim pojemniku.

10. Zachowaj ostrożność przy rozwijaniu siatki, ponieważ może ona niespodziewanie odskoczyć i spowodować obrażenia.

11. Upewnij się, że bramki są podparte podczas wiązania Postcrete, aby uniknąć ich przypadkowego przewrócenia. Odetnij opaski kablowe dopiero po ustawieniu bramki, aby zapobiec otwarciu drzwi podczas montażu.

Przestrzeganie tych środków ostrożności przyczyni się do bezpiecznej i efektywnej instalacji. Każdy ogród jest inny, dlatego konieczne może być zaplanowanie i ograniczenie innych potencjalnych zagrożeń zgodnie z sytuacją.

PT

Informações importantes de segurança

A instalação de um cercado para gatos pode ser perigosa. Leia estas instruções com atenção e assista aos tutoriais em vídeo antes de iniciar qualquer trabalho. Recomendamos fortemente que realize uma fase de planejamento após revisar as diretrizes para garantir uma instalação bem-sucedida e minimizar os riscos potenciais.

1. Antes de começar, planeje o layout do cercado para gatos: não posicione os portões próximos a escadas para evitar riscos de tropeço. Se estiver trabalhando perto de uma saída de emergência, certifique-se de que ela esteja livre e desobstruída.

2. Durante a fase de planejamento, é essencial identificar quaisquer serviços subterrâneos (como gás, água e eletricidade) e planejar a posição dos postes. Em caso de dúvida, será necessário contratar um técnico qualificado para usar um scanner CAT. Desconecte qualquer fonte de energia elétrica no jardim antes de começar o trabalho.

3. É necessário um mínimo de duas pessoas para instalar o cercado para gatos. Certifique-se de que a equipe seja competente e bem treinada. Os membros da equipe devem usar equipamentos de

proteção individual adequados.

4. Planeje a instalação do cercado em condições climáticas adequadas. Escolha um dia com clima favorável. Se for instalar após um período de chuva, tome cuidado com terrenos macios ou escorregadios. Verifique se as condições do solo são adequadas: folhas, gelo e neve podem criar riscos adicionais.

5. Escolha as ferramentas apropriadas e certifique-se de que estão em bom estado de funcionamento. Tenha todas as ferramentas à mão. Use ferramentas movidas a bateria para reduzir o risco de tropeços.

6. Antes de iniciar o projeto, remova os resíduos de animais da área de trabalho.

7. Se usar uma escada de degraus, certifique-se de que ela está em boas condições; posicione-a firmemente entre você e a área de trabalho; evite se esticar ou inclinar; mantenha três pontos de contato e peça a outra pessoa para segurar a escada, garantindo estabilidade. Evite alcançar demais ao usar tesouras em altura.

8. Se o cercado para gatos estiver próximo a um risco de queda de altura, como um muro de contenção, consulte um profissional qualificado em trabalho em altura para realizar o projeto.

9. Manuseie todos os componentes com cuidado. Armazene-os em segurança para evitar riscos de tropeço. Alguns componentes, como portões e postes, são longos e pesados, exigindo duas pessoas para posicioná-los. Certifique-se de que todos os acessórios estejam armazenados em um recipiente apropriado.

10. Tenha cuidado ao desenrolar a malha, pois ela pode voltar de forma inesperada e causar ferimentos.

11. Certifique-se de que os portões estejam apoiados enquanto o Postcrete endurece para evitar quedas acidentais. Corte as abraçadeiras somente após posicionarem o portão, garantindo que a porta não se abra durante o processo. Seguir essas precauções contribuirá para uma instalação segura e eficiente. Cada jardim é único, então outros riscos podem precisar ser planejados e mitigados conforme necessário.

RO

Informații importante de siguranță

Instalarea unui țarc pentru pisici poate fi periculoasă. Vă rugăm să citiți cu atenție aceste instrucțiuni și să urmăriți tutorialele video înainte de a începe orice lucrare. Vă recomandăm cu insistență să efectuați o etapă de planificare după ce ați revizuit ghidurile pentru a asigura o instalare reușită și pentru a minimiza riscurile potențiale.

1. Înainte de a începe lucrul, planificați dispunerea țarcului pentru pisici: nu amplasați porțile lângă scări pentru a evita riscul de împiedicare. Dacă lucrați în apropierea unei ieșiri de urgență, asigurați-vă că aceasta rămâne liberă și neobstrucționată.

2. În etapa de planificare, este esențial să identificați serviciile subterane (cum ar fi gazul, apa și electricitatea) și să planificați poziționarea stâlpilor. Dacă nu sunteți sigur, trebuie să angajați un specialist calificat pentru a utiliza un scanner CAT. Deconectați alimentarea electrică din grădina înainte de a începe lucrările.

3. Pentru instalarea țarcului pentru pisici sunt



necesare cel puțin două persoane. Asigurați-vă că echipa este competentă și bine pregătită. Membrii echipei trebuie să poarte echipament individual de protecție adecvat.

4. Planificați instalarea țarcului pentru pisici în condiții meteorologice adecvate. Alegeți o zi cu vreme bună. Dacă instalați după o perioadă ploioasă, fiți atenți la solul moale sau alunecos. Verificați dacă condițiile solului sunt adecvate: frunzele, înghetul și zăpada pot crea riscuri suplimentare.

5. Alegeți unelte potrivite și asigurați-vă că sunt în stare bună de funcționare. Țineți toate uneltele la îndemână. Utilizați unelte alimentate cu baterii pentru a reduce riscul de împiedicare.

6. Înainte de a începe proiectul, curățați zona de lucru de orice deșeuri lăsate de animale.

7. Dacă utilizați o scară, asigurați-vă că este în stare bună; poziționați-o ferm între dumneavoastră și zona de lucru; evitați întinderea sau aplecarea; mențineți trei puncte de contact și rugați o altă persoană să susțină scara pentru stabilitate. Evitați să vă întindeți excesiv atunci când utilizați foarfeca la înălțime.

8. Dacă țarcul pentru pisici se află în apropierea unui risc de cădere de la înălțime, cum ar fi un zid de sprijin, consultați un specialist calificat în lucrul la înălțime pentru a realiza proiectul.

9. Manipulați toate componentele cu grijă. Depozitați-le în siguranță pentru a evita riscurile de împiedicare. Unele componente, precum porțile și stâlpii, sunt lungi și grele și necesită două persoane pentru poziționare. Asigurați-vă că toate elementele de fixare sunt depozitate în siguranță într-un recipient adecvat.

10. Fiți atenți când desfășurați plasa, deoarece aceasta poate reveni brusc și poate provoca răni.

11. Asigurați-vă că porțile sunt susținute pe durata întăririi materialului Postcrete, pentru a evita răsturnarea accidentală a acestora. Taiati colierele de cablu doar după ce poziționați poarta, astfel încât ușa să nu se deschidă în timpul montării.

Respectarea acestor măsuri de precauție va contribui la o instalare sigură și eficientă. Nicio grădină nu este la fel, așa că ar putea fi necesar să planificați și să reduceți alte riscuri, în funcție de situație.

SK

Dôležité bezpečnostné informácie

Inštalácia ohrádky pre mačky môže byť nebezpečná. Pred začatím akejkoľvek práce si prosím pozorne prečítajte tieto pokyny a pozrite si video návody. Dôrazne odporúčame vykonať fázu plánovania po preštudovaní pokynov, aby ste zabezpečili úspešnú inštaláciu a minimalizovali potenciálne riziká.

1. Pred začiatkom práce si naplánujte rozloženie ohrádky pre mačky: neumiestňujte brány v blízkosti schodov, aby ste predišli riziku zakopnutia. Ak pracujete v blízkosti núdzového východu, uistite sa, že zostáva voľný a bez prekážok.

2. Počas fázy plánovania je dôležité identifikovať akékoľvek podzemné služby (ako napríklad plyn, vodu a elektrinu) a naplánuvať umiestnenie stĺpkov. Ak si nie ste istí, bude potrebné kontaktovať kvalifikovaného

odborníka, ktorý použije CAT skener. Pred začatím práce odpojte akékoľvek elektrické napájanie v záhrade.

3. Na inštaláciu ohrádky pre mačky sú potrebné minimálne dve osoby. Uistite sa, že tím je kompetentný a dobre kvalifikovaný. Členovia tímu by mali nosiť vhodné osobné ochranné pomôcky.

4. Naplánujte inštaláciu ohrádky pre mačky za vhodných poveternostných podmienok. Vyberte si deň s priaznivým počasím. Ak inštalujete po daždivom období, dávajte pozor na mäkký alebo šmyklavý povrch. Skontrolujte, či sú podmienky na zemi vhodné: lístie, námraza a sneh môžu vytvárať ďalšie riziká.

5. Vyberte si vhodné náradie a uistite sa, že je v dobrom stave. Majte všetko náradie poruke. Používajte náradie na batérie, aby ste znížili riziko zakopnutia.

6. Pred začatím projektu odstráňte z oblasti prác všetky výkaly domácich zvierat.

7. Ak používate rebrík, uistite sa, že je v dobrom stave; umiestnite ho pevne medzi vás a pracovnú oblasť; vyhnite sa natahovániu alebo nakláňaniu; zachovajte tri kontaktné body a požiadajte ďalšiu osobu, aby rebrík držala pre stabilitu. Vyhnite sa nadmernému natahovániu pri používaní nožnic vo výške.

8. Ak je vaša ohrádka pre mačky umiestnená blízko rizika pádu z výšky, napríklad pri opornom múre, konzultujte projekt s kvalifikovaným odborníkom na prácu vo výškach.

9. Všetky komponenty manipulujte opatrne. Ukladajte ich na bezpečné miesto, aby ste predišli riziku zakopnutia. Niektoré komponenty, ako sú brány a stĺpiky, sú dlhé a ťažké, a preto ich umiestnenie vyžaduje dve osoby. Uistite sa, že všetky upevňovacie prvky sú bezpečne uložené v vhodnom kontajneri.

10. Pri rozvinutí sieťoviny buďte opatrní, pretože sa môže náhle vrátiť späť a spôsobiť zranenia.

11. Uistite sa, že brány sú podopreté, kým Postcrete stvrdne, aby nedošlo k ich nechcenému pádu. Káblové spony odstrihnite až po umiestnení brány, aby sa dvere počas montáže neotvorili.

Dodržiavanie týchto bezpečnostných opatrení prispieje k bezpečnej a efektívnej inštalácii. Každá záhrada je iná, preto môže byť potrebné naplánuvať a minimalizovať ďalšie riziká podľa potreby.

SI

Pomembne varnostne informacije

Namestitev ograde za mačke je lahko nevarna. Pred začetkom dela natančno preberite te navodila in si oglejte video vadnice. Priporočamo, da po pregledu smernic izvedete fazo načrtovanja, da zagotovite uspešno namestitev in zmanjšate morebitna tveganja.

1. Pred začetkom dela načrtujte postavitev ograde za mačke: ne nameščajte vrat v bližini stopnic, da bi se izognili nevarnosti spotikanja. Če delate v bližini zasilnega izhoda, poskrbite, da bo ta ostal čist in neoviran.

2. Med fazo načrtovanja je ključnega pomena prepoznati vse podzemne napeljave (npr. plin, voda, elektrika) in načrtovati postavitev stebrov. Če niste prepričani, morate najeti

usposobljenega strokovnjaka, ki bo uporabil CAT skener. Pred začetkom dela izklopite napajanje električne energije na vrtu.

3. Za namestitev ograde za mačke sta potrebni vsaj dve osebi. Poskrbite, da bo ekipa kompetentna in dobro usposobljena. Člani ekipe naj nosijo ustrezno osebno zaščitno opremo.

4. Načrtujte namestitev ograde za mačke v ustreznih vremenskih razmerah. Izberite dan z ugodnim vremenom. Če nameščate po deževnem obdobju, bodite pozorni na mehko ali spolzko podlago. Preverite, ali so razmere na tleh ustrezne: listje, zmrazla in sneg lahko predstavljajo dodatna tveganja.

5. Izberite ustrezna orodja in poskrbite, da bodo v dobrem stanju. Vsa orodja imejte pri roki. Uporablajte baterijska orodja, da zmanjšate tveganje spotikanja.

6. Pred začetkom projekta očistite območje dela od odpadkov hišnih ljubljencev.

7. Če uporabljate lestev, se prepričajte, da je v dobrem stanju; varno jo postavite med sebe in delovno območje; izogibajte se iztegovanju ali nagibanju; vzdržujte tri kontaktne točke in prosite dodatno osebo, naj drži lestev za stabilnost. Izogibajte se prekomernemu seganju, ko uporabljate škarje na višini.

8. Če se ograda za mačke nahaja v bližini nevarnosti padca z višine, na primer pri podporni steni, se posvetujte s strokovnjakom za delo na višini za izvedbo projekta.

9. Vse komponente ravnajte previdno. Shranjujte jih na varnem, da se izognete tveganju spotikanja. Nekateré komponente, kot so vrata in stebri, so dolge in težke, zato sta za njihovo namestitev potrebni dve osebi. Poskrbite, da bodo vsi pritrilni elementi varno shranjeni v ustrezni posodi.

10. Pri raztezanju mreže bodite previdni, saj se lahko nenadoma vrne nazaj in povzroči poškodbe.

11. Poskrbite, da bodo vrata podprta, dokler se Postcrete ne strdi, da preprečite nenamerno prevrnitev vrat. Kabelske vezi prerežite šele po namestitvi vrat, da se vrata med postavljanjem ne odprejo.

S spoštovanjem teh previdnostnih ukrepov boste prispevali k varni in učinkoviti namestitvi. Ker ni vsak vrt enak, bo morda treba načrtovati in ublažiti tudi druga tveganja glede na situacijo.

ES

Información importante sobre seguridad

La instalación de un cercado para gatos puede ser peligrosa. Por favor, lea estas instrucciones con atención y mire los tutoriales en video antes de comenzar cualquier trabajo. Recomendamos encarecidamente realizar una fase de planificación tras revisar las directrices para garantizar una instalación exitosa y minimizar los posibles riesgos.

1. Antes de comenzar, planifique el diseño de su cercado para gatos: no coloque puertas cerca de escaleras para evitar riesgos de tropiezos. Si trabaja cerca de una salida de emergencia, asegúrese de que esté despejada y sin obstrucciones.

2. Durante la fase de planificación, es esencial identificar cualquier servicio subterráneo (como gas, agua y electricidad) y planificar la ubicación de los postes. Si tiene dudas, deberá contratar a un técnico cualificado para usar un



escáner CAT. Desconecte cualquier suministro eléctrico en el jardín antes de comenzar a trabajar.

3. Se requieren al menos dos personas para instalar un cercado para gatos. Asegúrese de que el equipo sea competente y esté bien capacitado. Los miembros del equipo deben usar el equipo de protección personal adecuado.

4. Planifique instalar el cercado para gatos en condiciones climáticas favorables. Elija un día con buen clima. Si instala después de un período de lluvia, tenga cuidado con el suelo blando o resbaladizo. Verifique que las condiciones del suelo sean adecuadas: las hojas, la escarcha y la nieve pueden crear riesgos adicionales.

5. Elija las herramientas adecuadas y asegúrese de que estén en buen estado de funcionamiento. Tenga todas las herramientas a mano. Utilice herramientas con batería para reducir los riesgos de tropiezos.

6. Antes de comenzar el proyecto, limpie los desechos de mascotas del área de trabajo.

7. Si utiliza una escalera de mano, asegúrese de que esté en buen estado; colóquela de manera segura entre usted y el área de trabajo; evite estirarse o inclinarse; mantenga tres puntos de contacto y pida a otra persona que sostenga la escalera para mayor estabilidad. Evite estirarse demasiado al usar tijeras en altura.

8. Si su cercado para gatos está cerca de un riesgo de caída desde altura, como un muro de contención, consulte con un profesional cualificado en trabajos en altura para realizar el proyecto.

9. Maneje todos los componentes con cuidado. Almacénelos de manera segura para evitar riesgos de tropiezos. Algunos componentes, como puertas y postes, son largos y pesados, y requieren dos personas para colocarlos en su lugar. Asegúrese de que todos los accesorios estén almacenados de manera segura en un recipiente adecuado.

10. Tenga cuidado al desenrollar la malla, ya que podría regresar inesperadamente y causar lesiones.

11. Asegúrese de que las puertas estén soportadas mientras el Postcrete se fija para evitar que se caigan accidentalmente. Corte las bridas solo después de haber colocado las puertas para evitar que se abran durante el posicionamiento.

Seguir estas precauciones contribuirá a una instalación segura y eficiente. Cada jardín es único, por lo que puede ser necesario planificar y mitigar otros riesgos según corresponda.

SE

Viktig säkerhetsinformation

Att installera en kattinhägnad kan vara farligt. Läs dessa instruktioner noggrant och titta på videoguiderna innan du börjar något arbete. Vi rekommenderar starkt att genomföra en planeringsfas efter att ha gått igenom riktlinjerna för att säkerställa en lyckad installation och minimera potentiella risker.

1. Innan du börjar, planera utformningen av din kattinhägnad: placera inte grindar nära trappor för att undvika snubbelrisk. Om du arbetar nära en nödutgång, se till att den är fri och inte blockerad.

2. Under planeringsfasen är det viktigt att identifiera eventuella underjordiska installationer (som gas, vatten och el) och planera placeringen av stolparna. Om du är osäker bör du anlita en kvalificerad tekniker som använder en CAT-skanner. Koppla bort eventuell elförsörjning i trädgården innan arbetet påbörjas.

3. Minst två personer krävs för att installera en kattinhägnad. Se till att teamet är kompetent och välutbildat. Teammedlemmarna bör bära lämplig personlig skyddsutrustning.

4. Planera att installera kattinhägnaden under lämpliga väderförhållanden. Välj en dag med bra väder. Om du installerar efter en regnperiod, var försiktig med mjuk eller hal mark. Kontrollera att markförhållandena är lämpliga: löv, frost och snö kan skapa ytterligare risker.

5. Välj lämpliga verktyg och se till att de är i gott skick. Ha alla verktyg nära till hands. Använd batteridrivna verktyg för att minska risken för snubbling.

6. Rensa bort djuravfall från arbetsområdet innan du påbörjar projektet.

7. Om du använder en stege, se till att den är i gott skick; placera den stadigt mellan dig och arbetsområdet; undvik att sträcka dig eller luta dig; behåll tre kontaktpunkter och låt en extra person hålla stegen för stabilitet. Undvik att sträcka dig för långt när du använder sax på höjd.

8. Om kattinhägnaden är nära en fallrisk, till exempel en stödmur, konsultera en kvalificerad specialist för arbete på höjd för att utföra projektet.

9. Hantera alla komponenter varsamt. Förvara dem säkert för att undvika snubbelrisker. Vissa komponenter, som grindar och stolpar, är långa och tunga och kräver två personer för att placeras. Se till att alla fästansordningar förvaras säkert i en lämplig behållare.

10. Var försiktig när du rullar ut nätet, eftersom det kan slå tillbaka oväntat och orsaka skador.

11. Se till att grindarna stöds medan Postcrete härdar, för att förhindra att grinden faller omkull av misstag. Klipp bort buntbanden först efter att grinden är placerad, så att dörren inte öppnas under installationen.

Att följa dessa försiktighetsåtgärder bidrar till en säker och effektiv installation. Eftersom ingen trädgård är den andra lik kan andra risker behöva planeras och hanteras därefter.



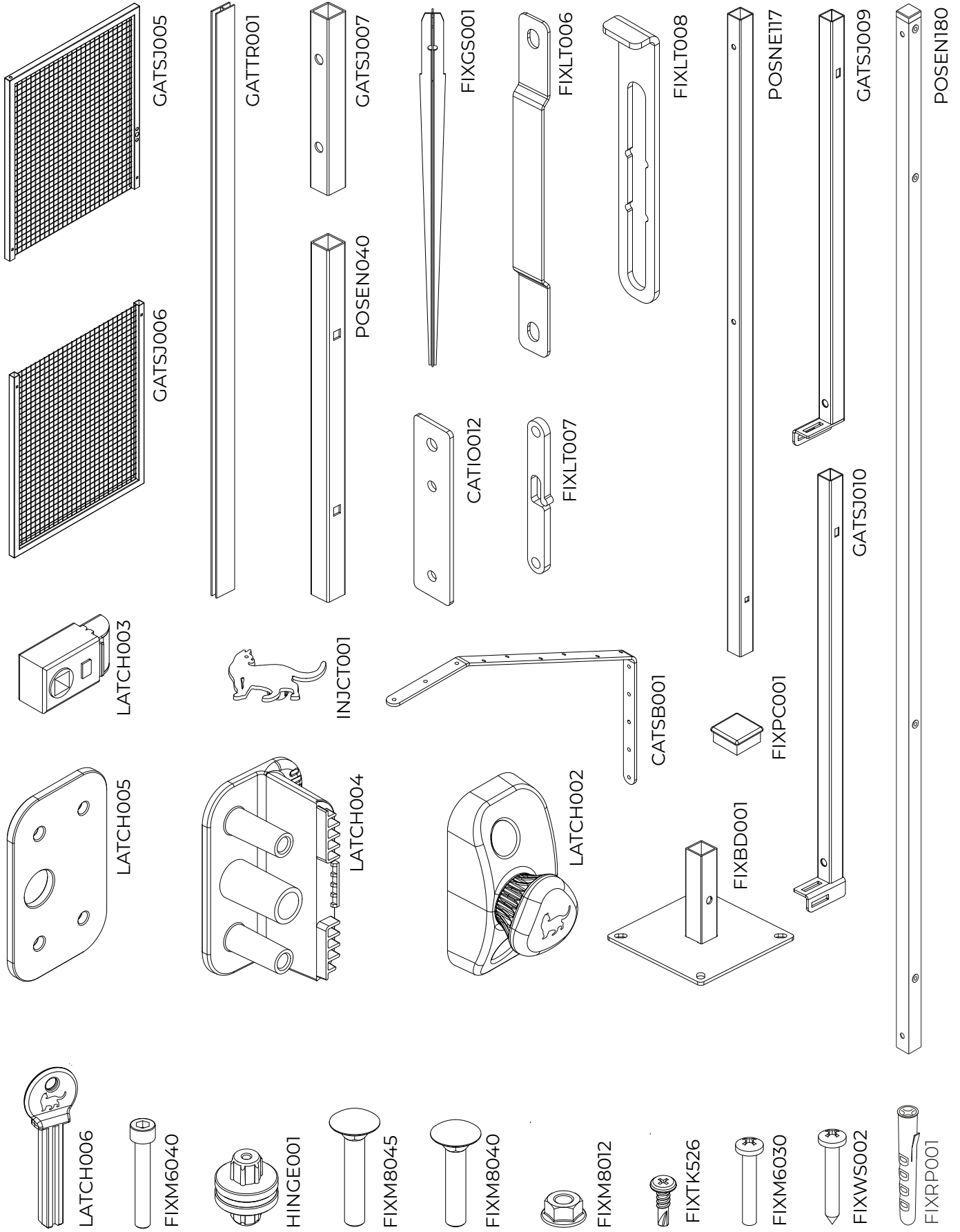

1.

x2

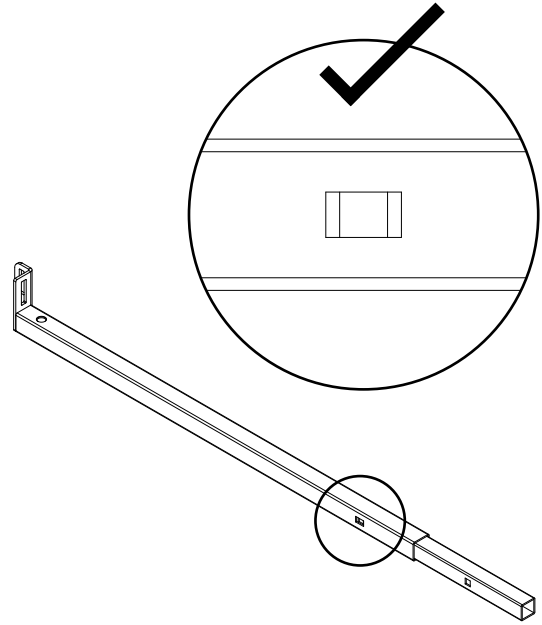
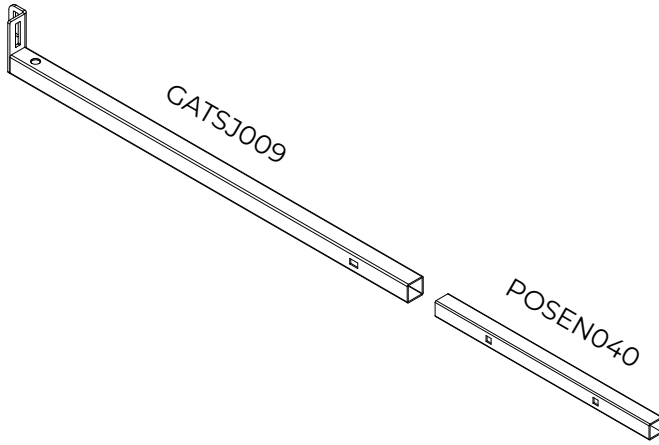

2.

x2

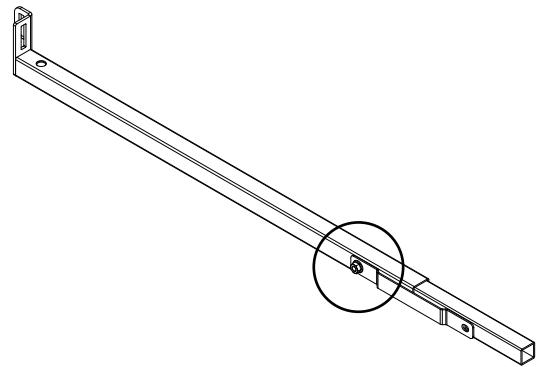
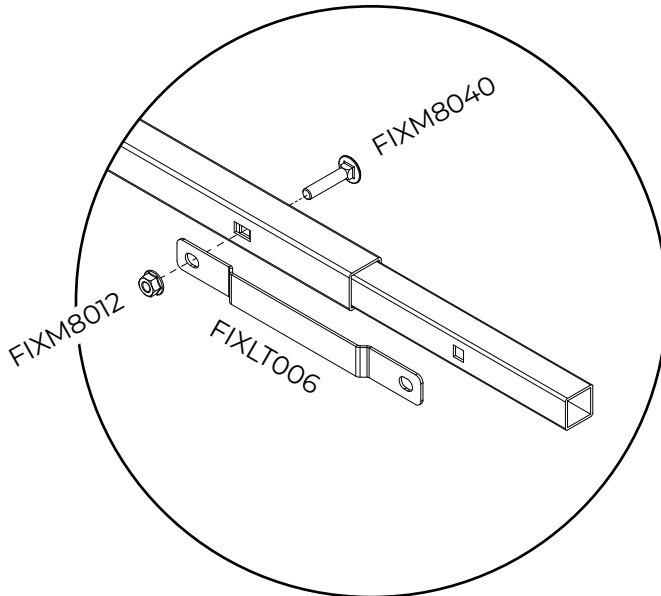

3.

x2

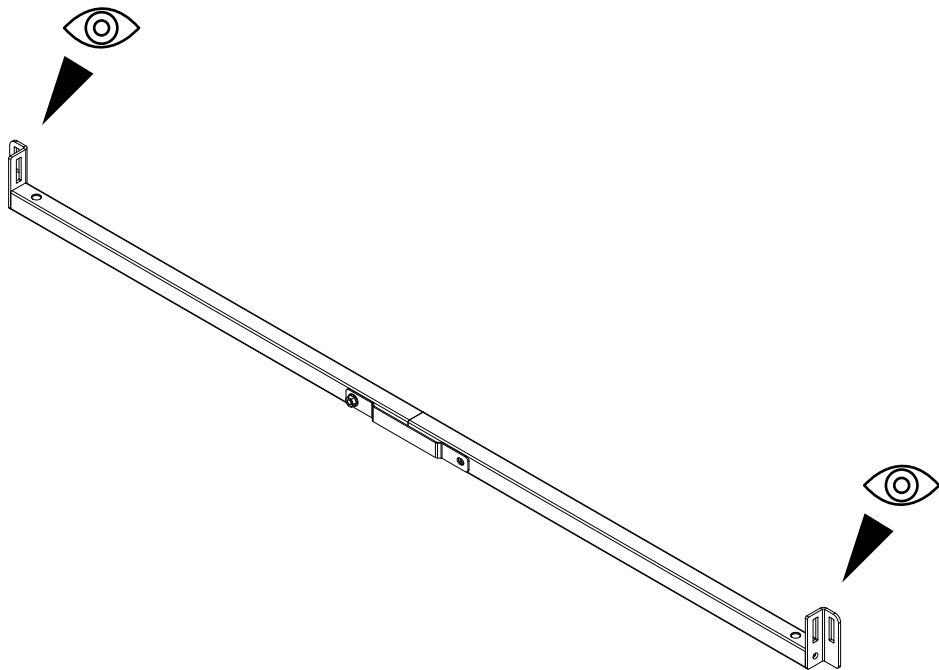
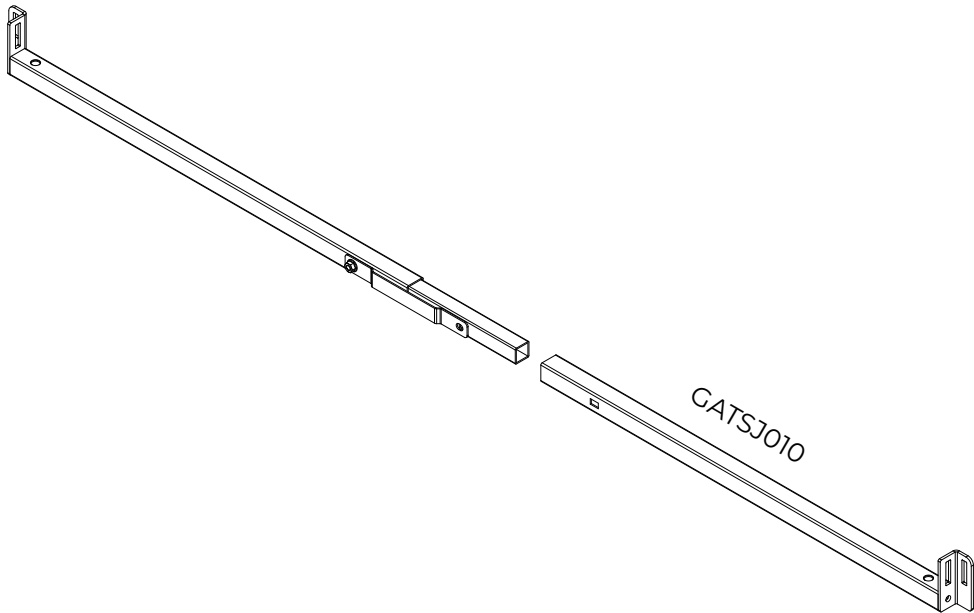

4.

x2

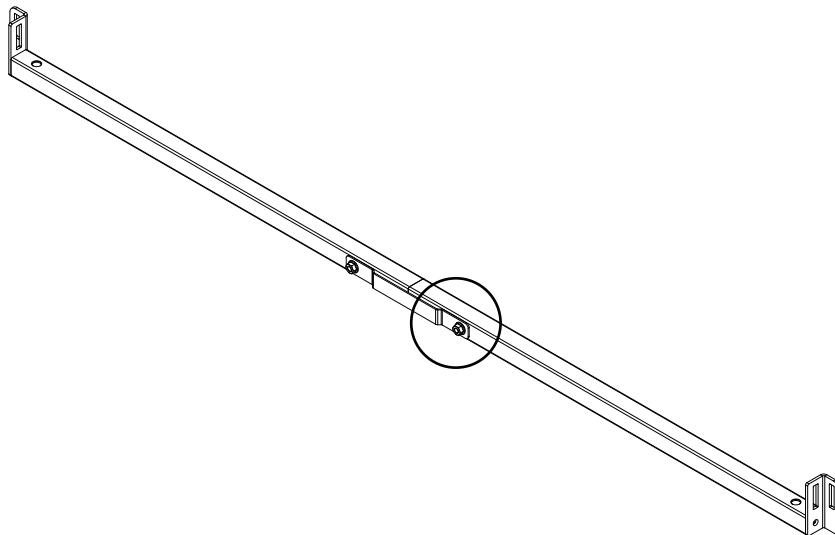
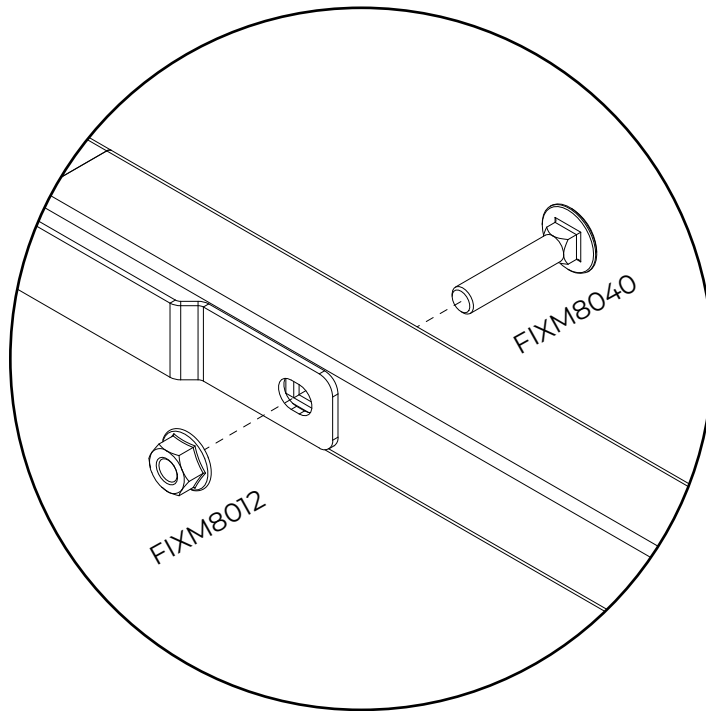

5. **x2**

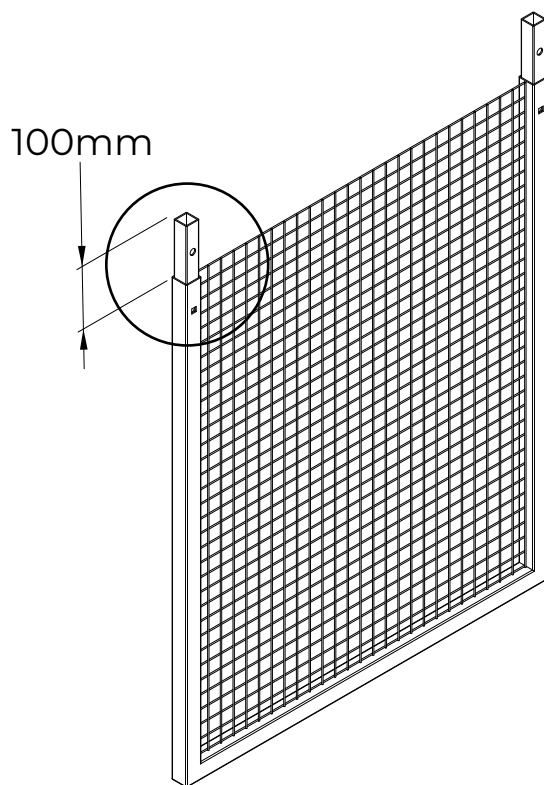
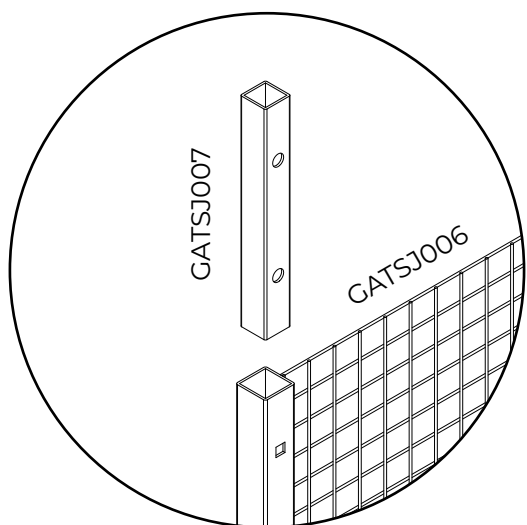
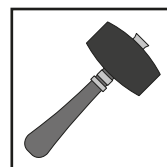

6. **x2**

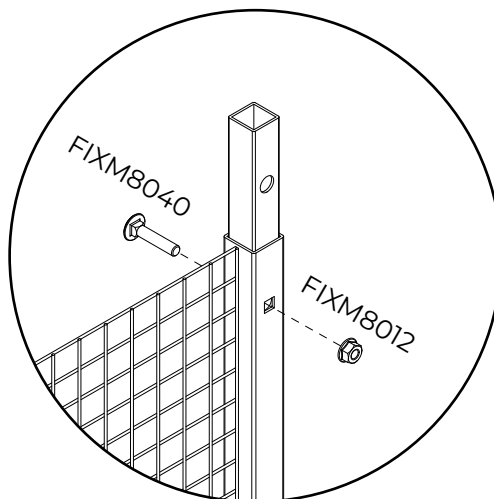
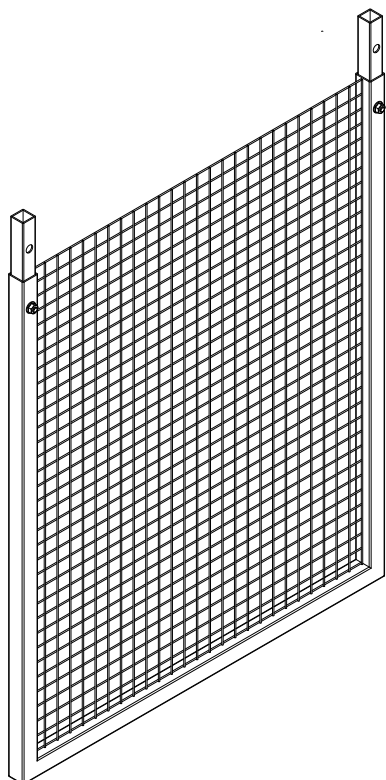
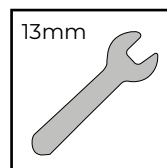

7.

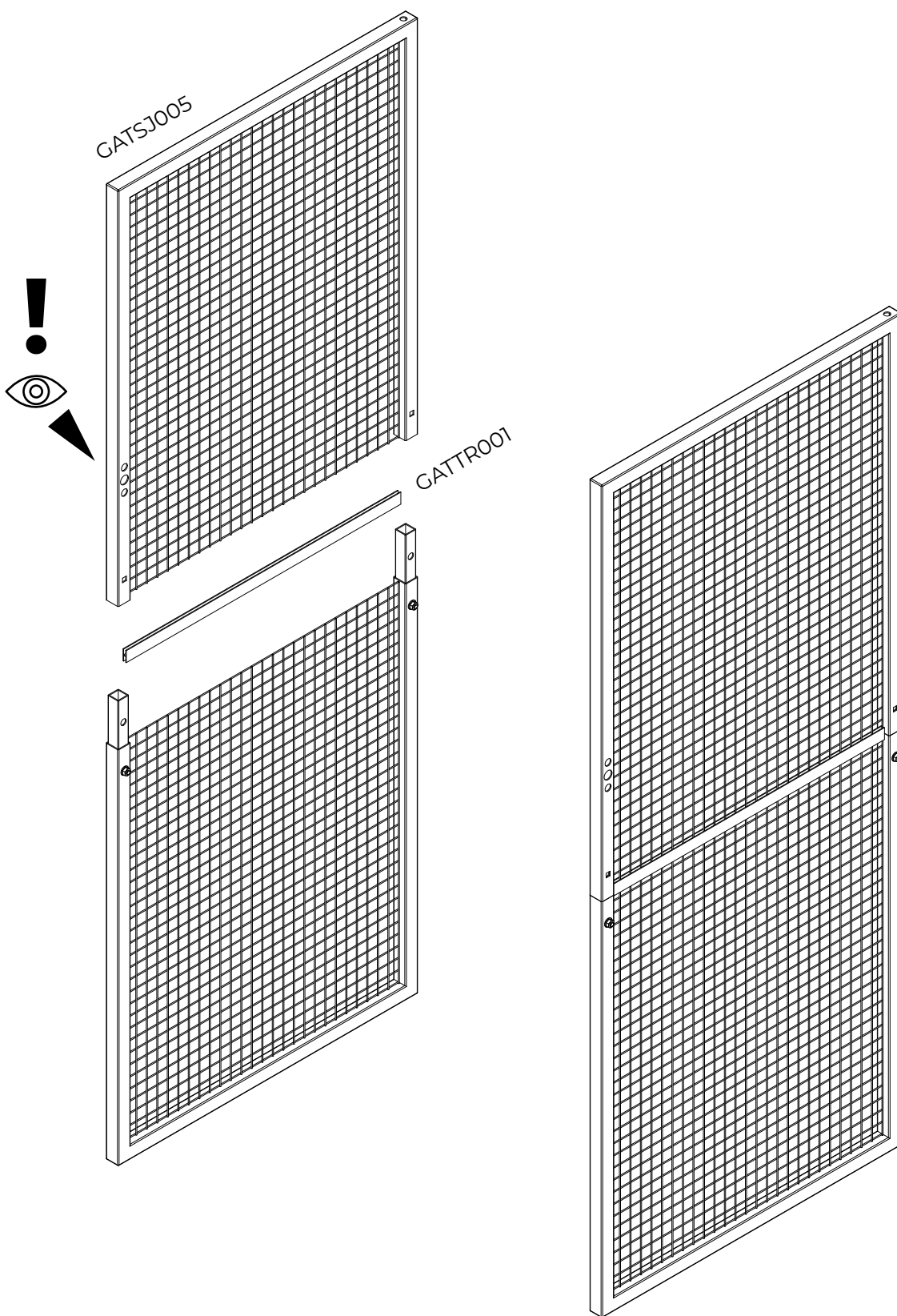
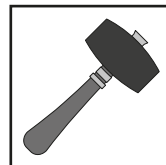

8.

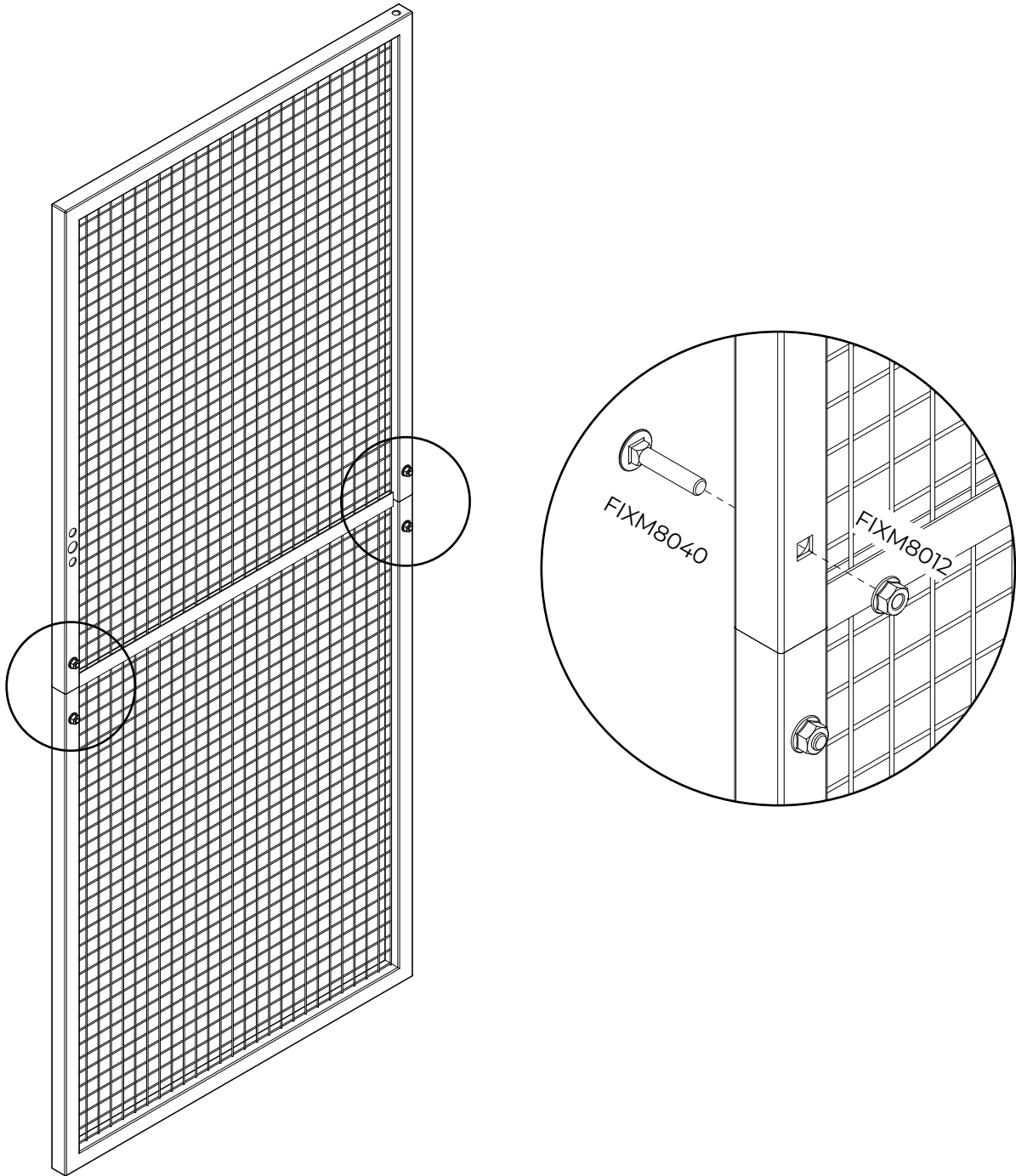
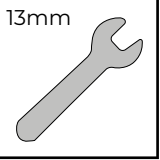

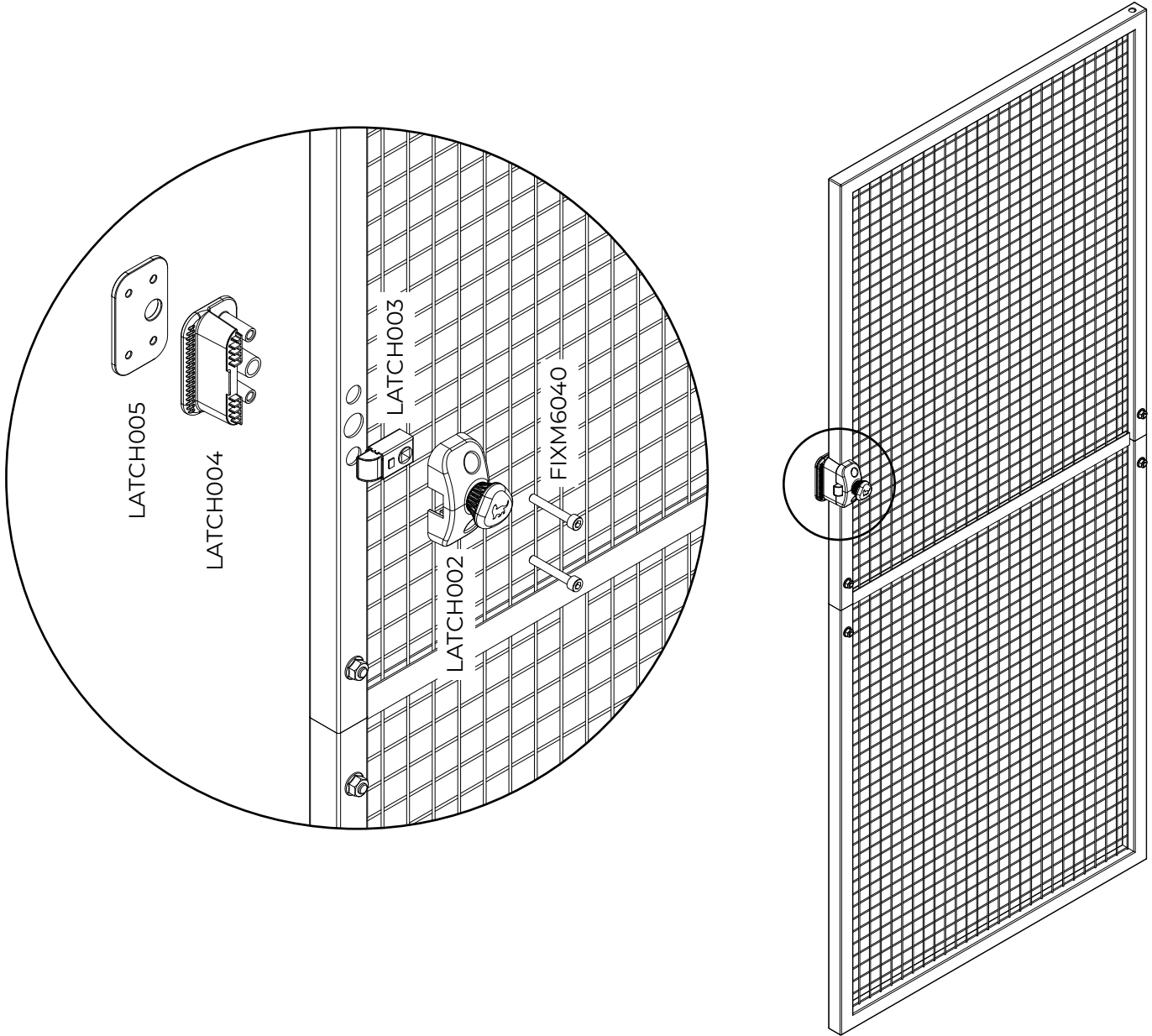
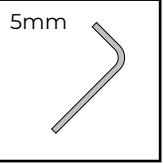

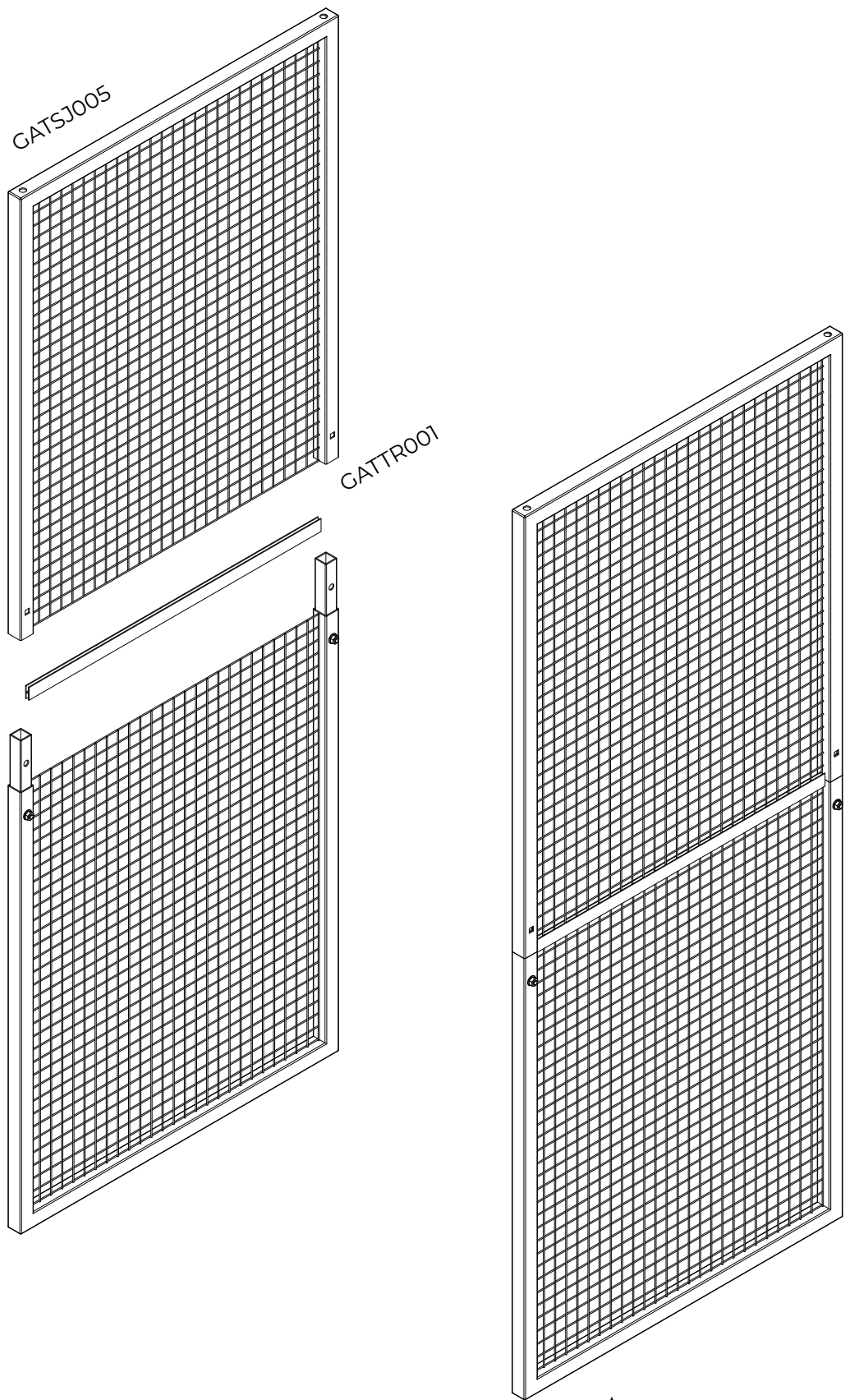
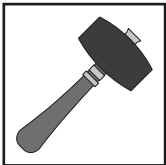

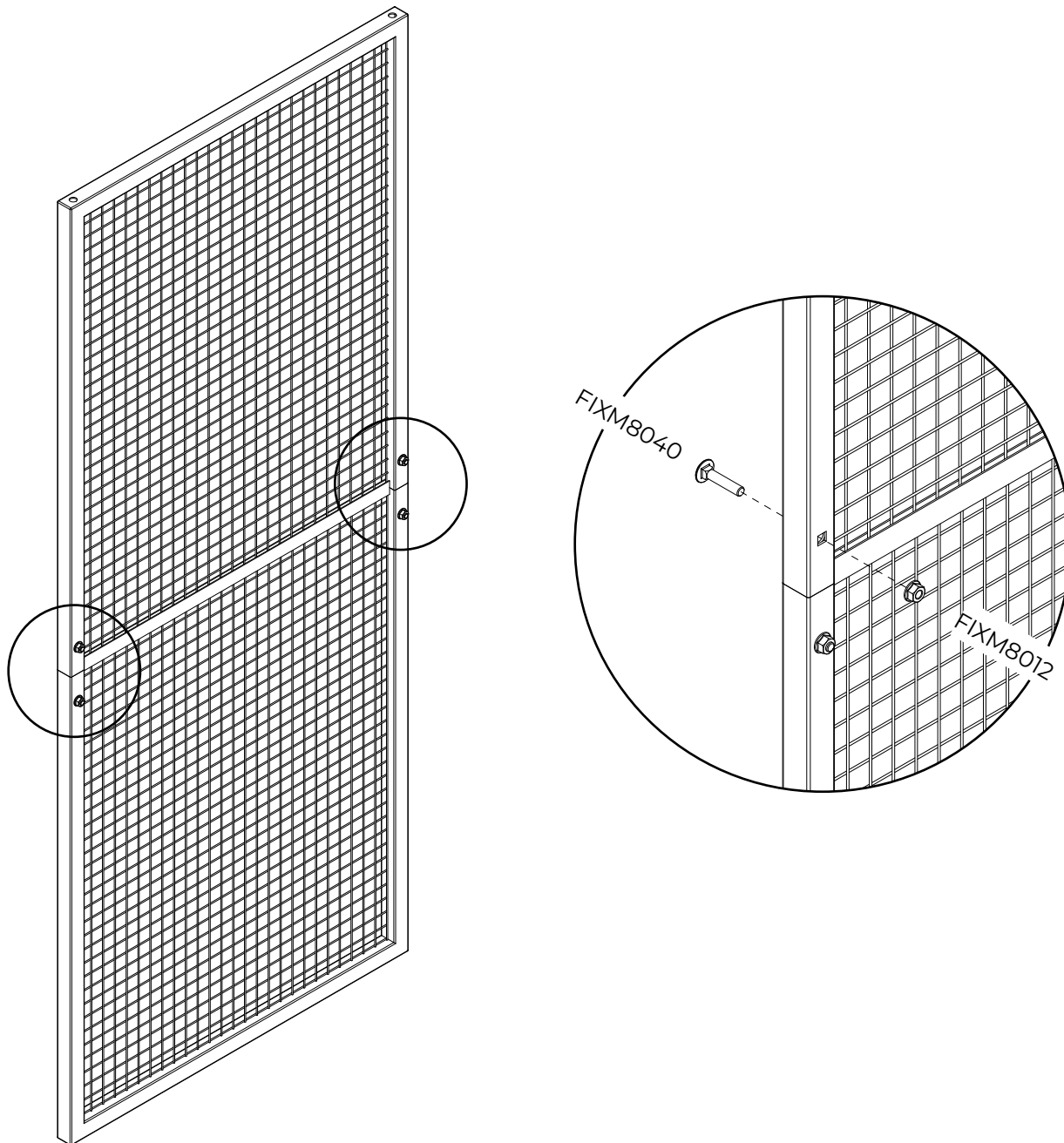
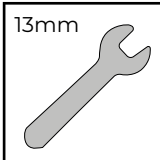

12.

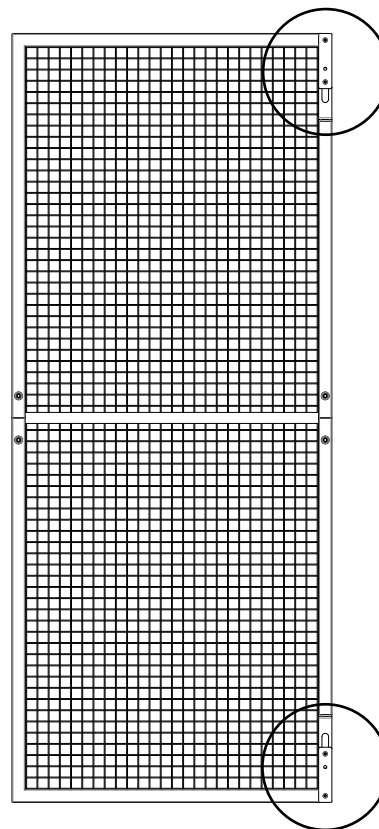
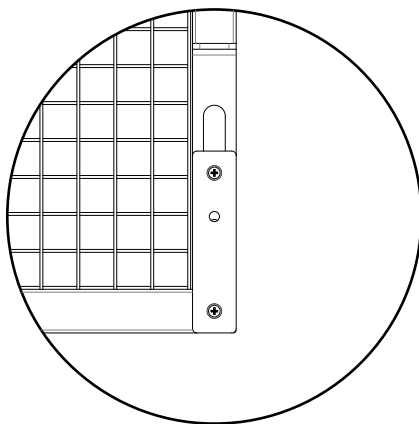
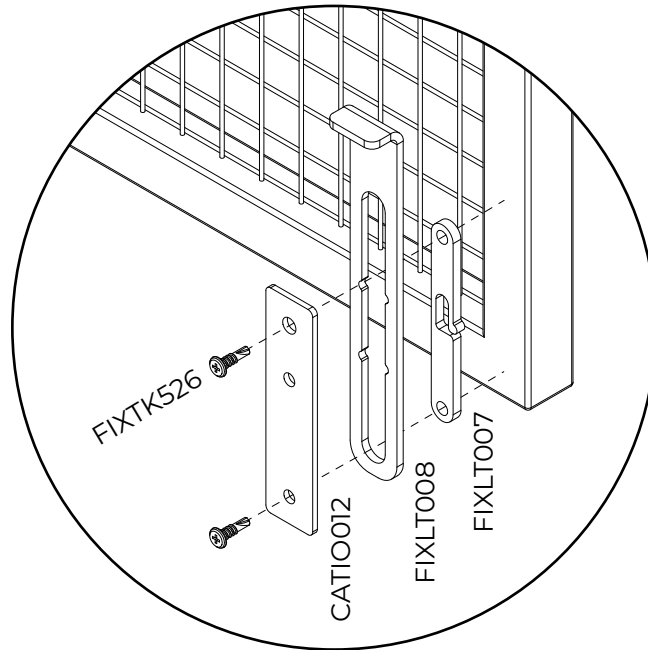
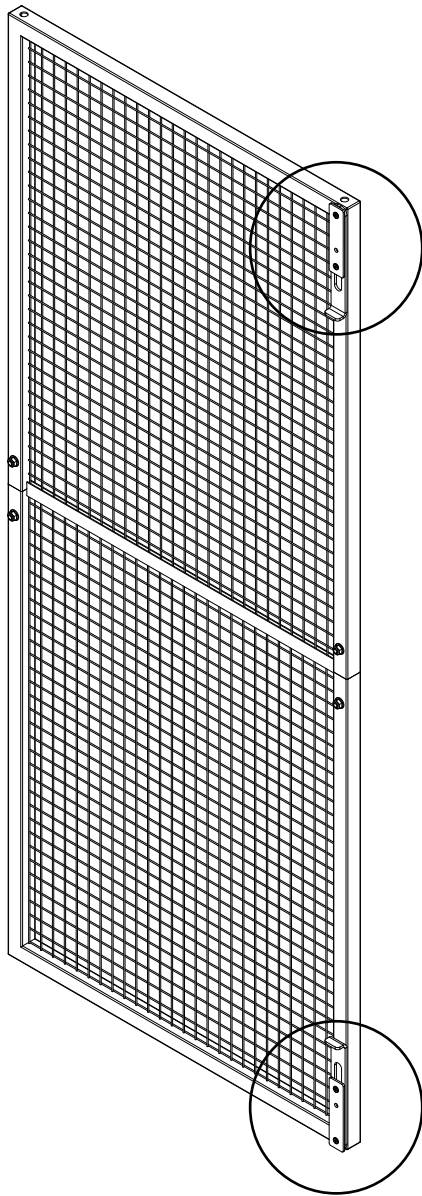
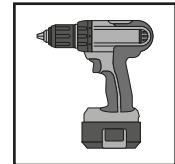
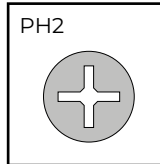

13.

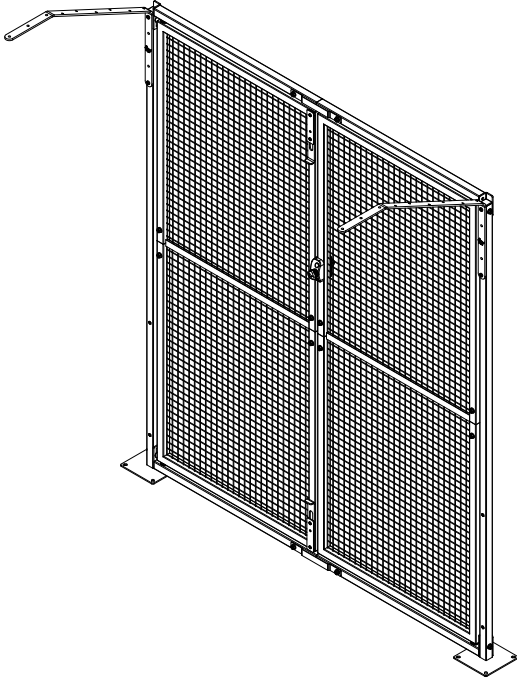

→14.

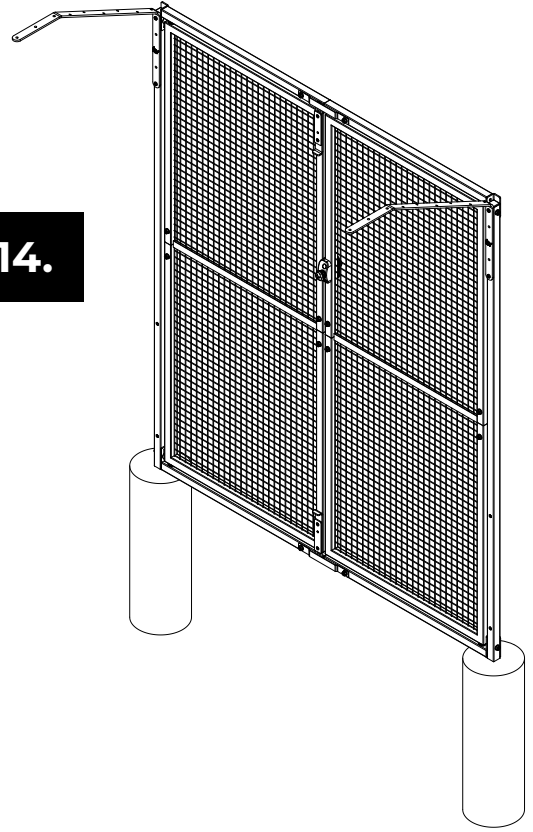

→23.

→32.

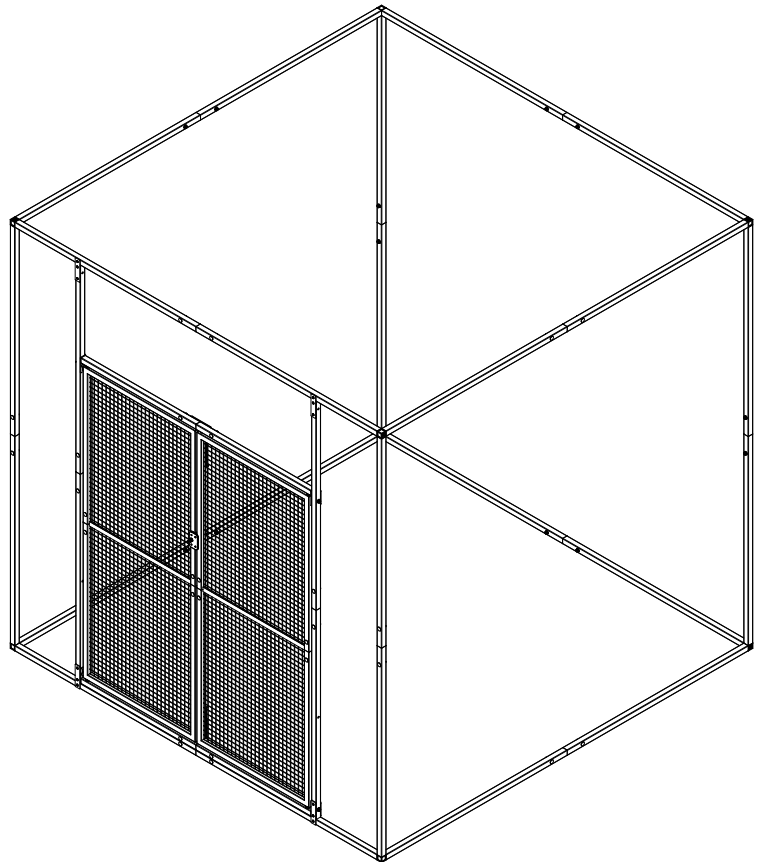

ProtectaPet[®]
HABINATURAL SPACES FOR PETS

GATDB002 GATDB003 GATDB004 | 24

14.

x2

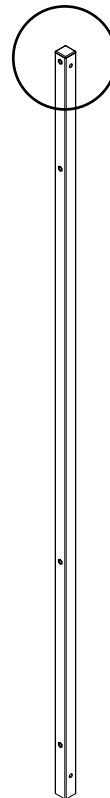
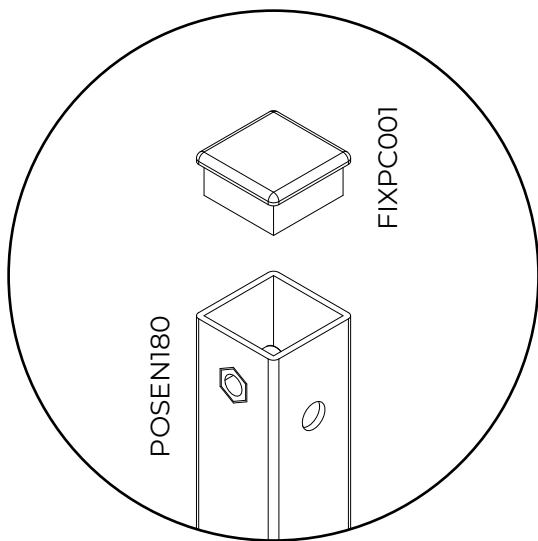

15.

x2

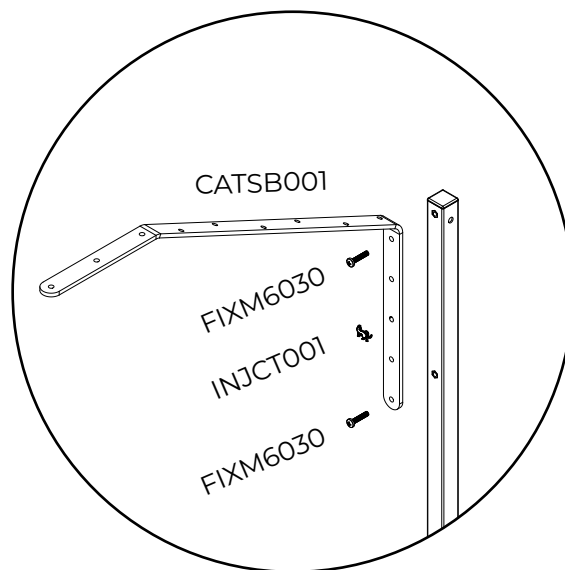
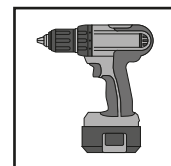
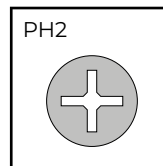
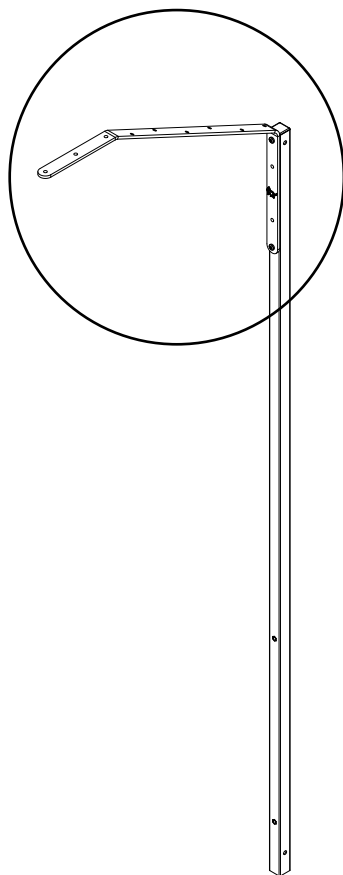

16.

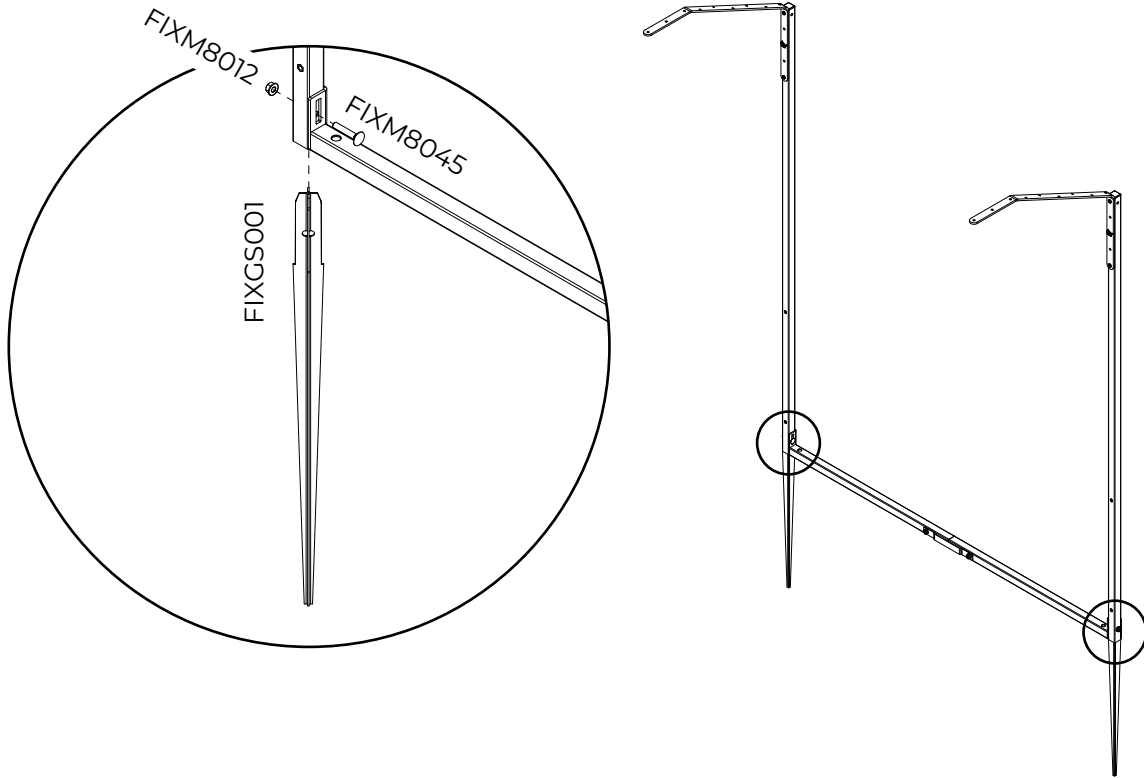
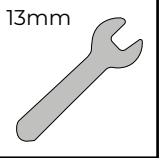

17.

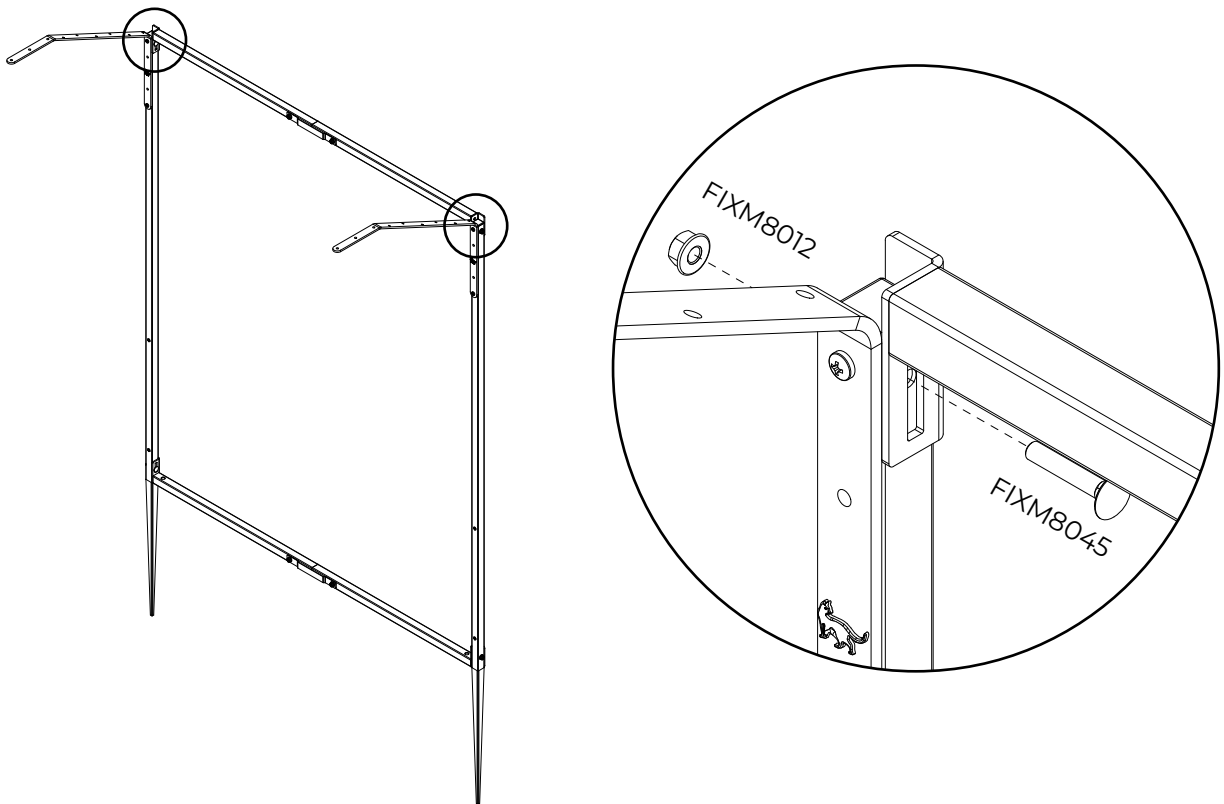

18.

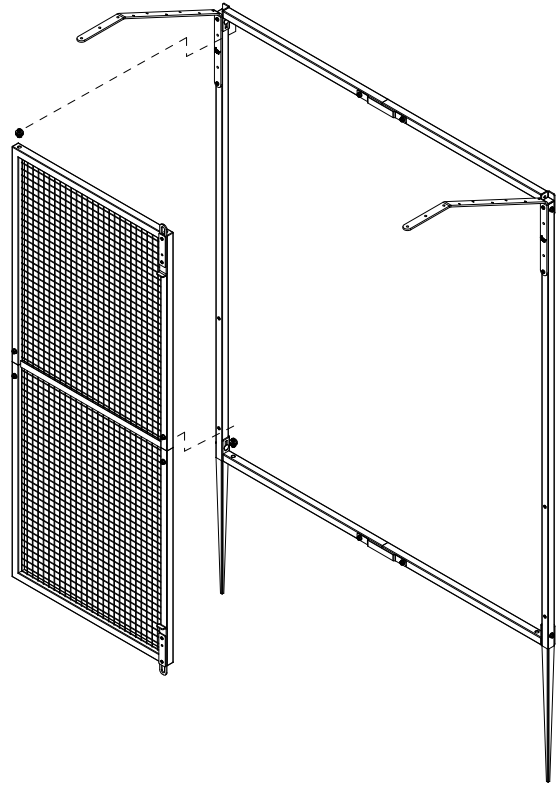
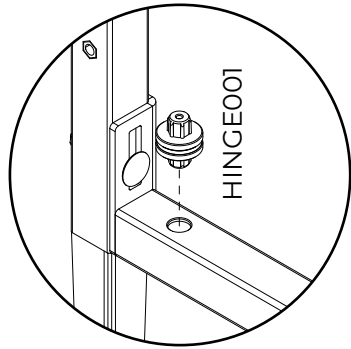
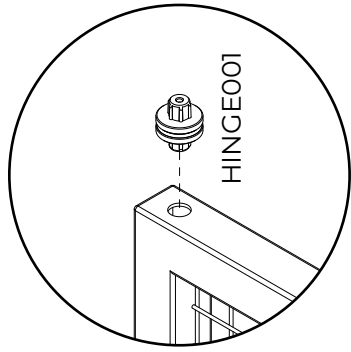

19.

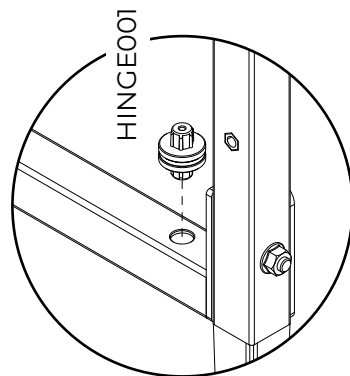
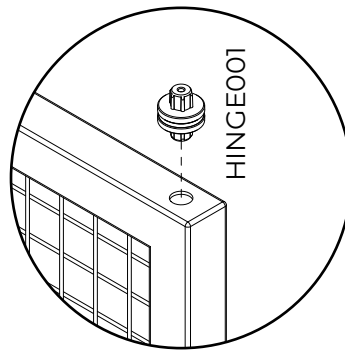
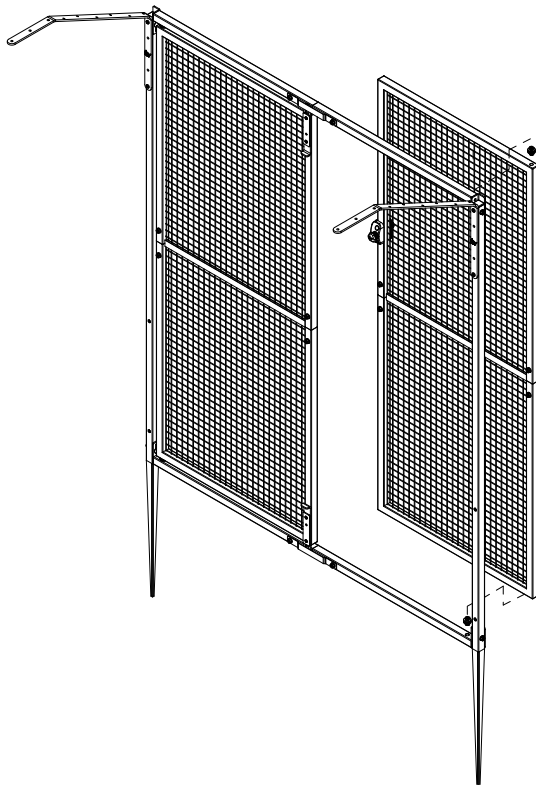

20.

A.

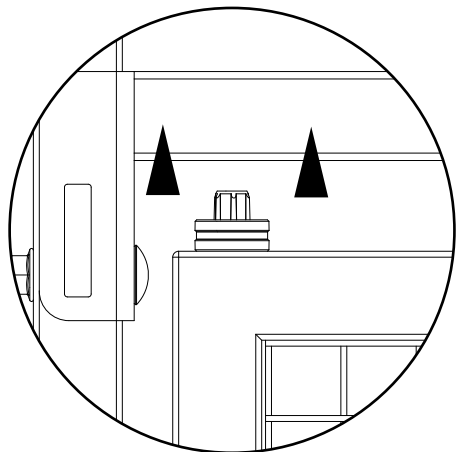

B.

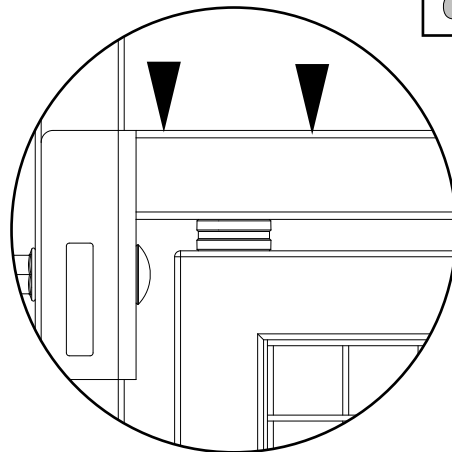

13mm

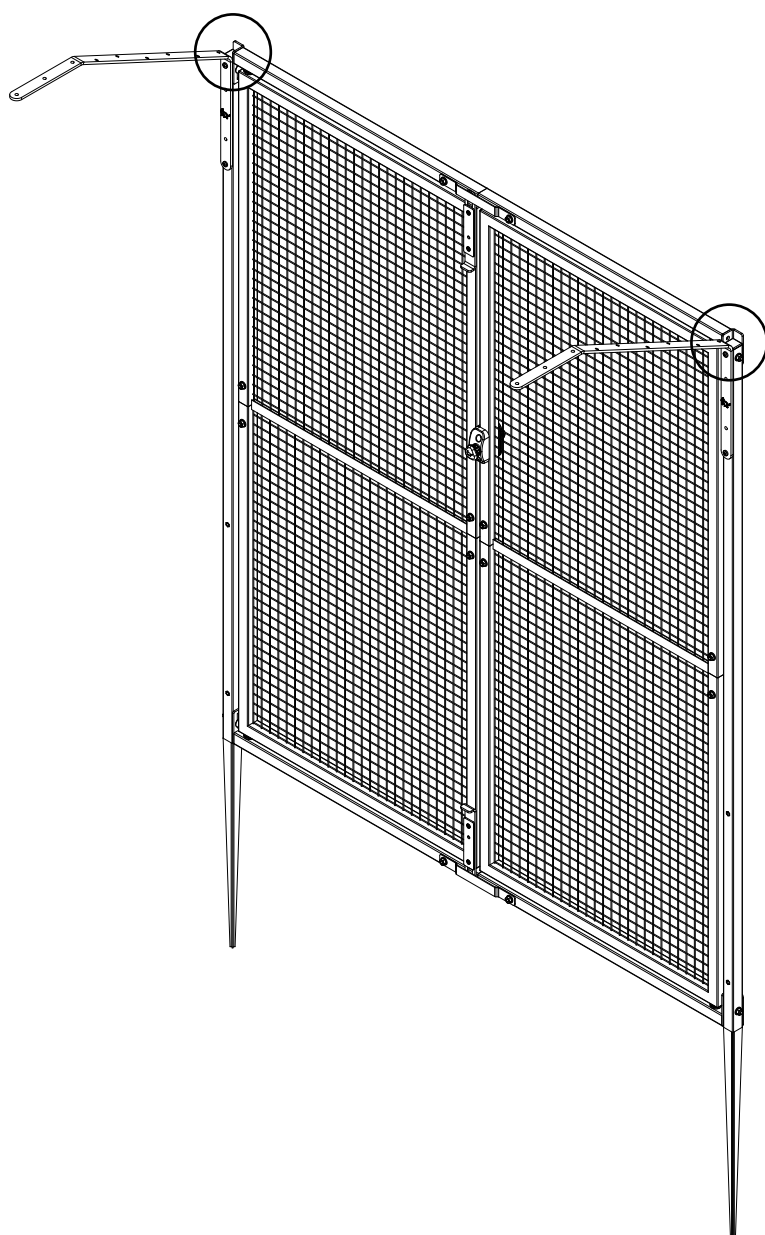

ProtectaPet[®]
HABINATURAL SPACES FOR PETS

GATDB002 GATDB003 GATDB004 | 28

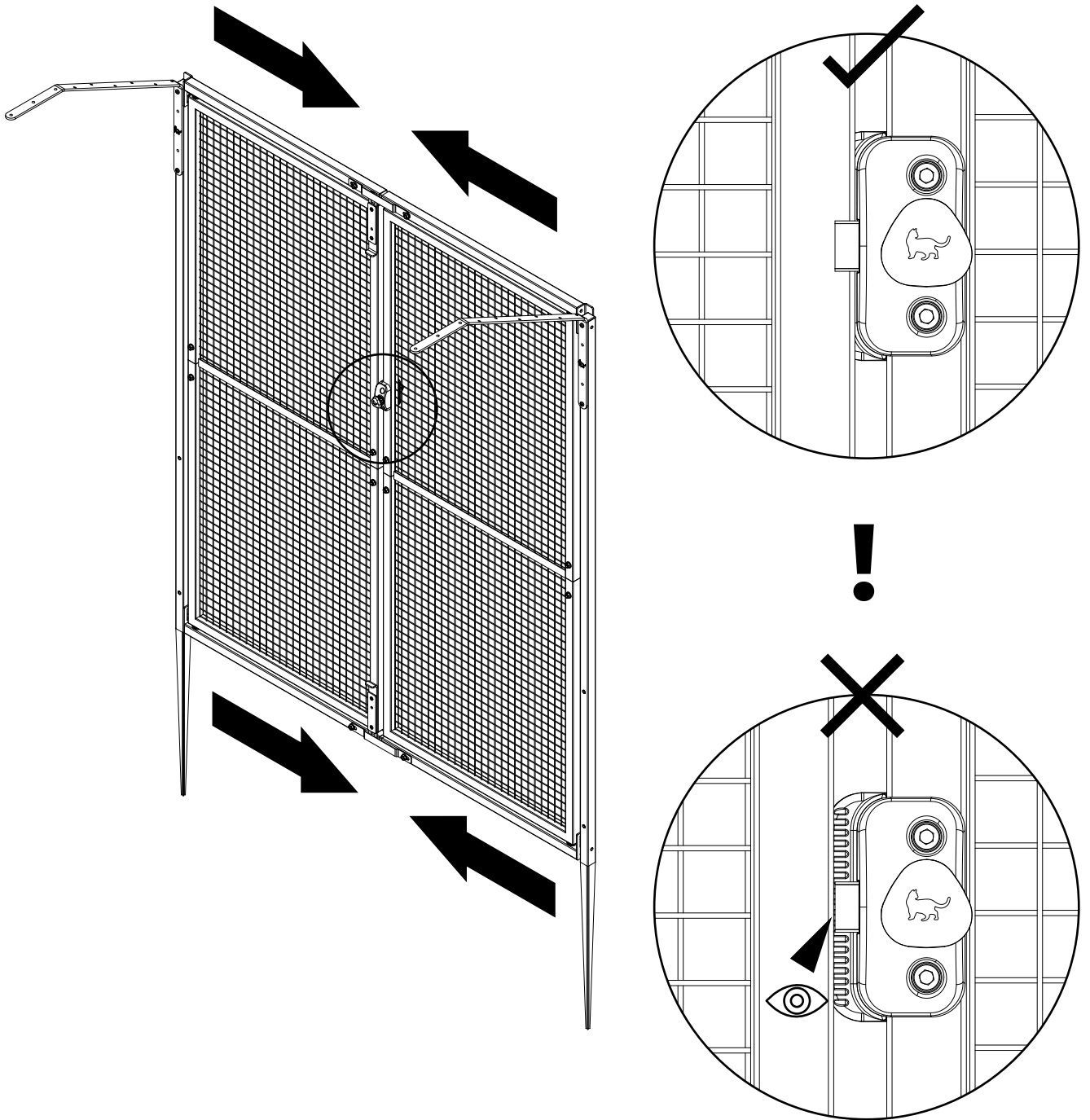

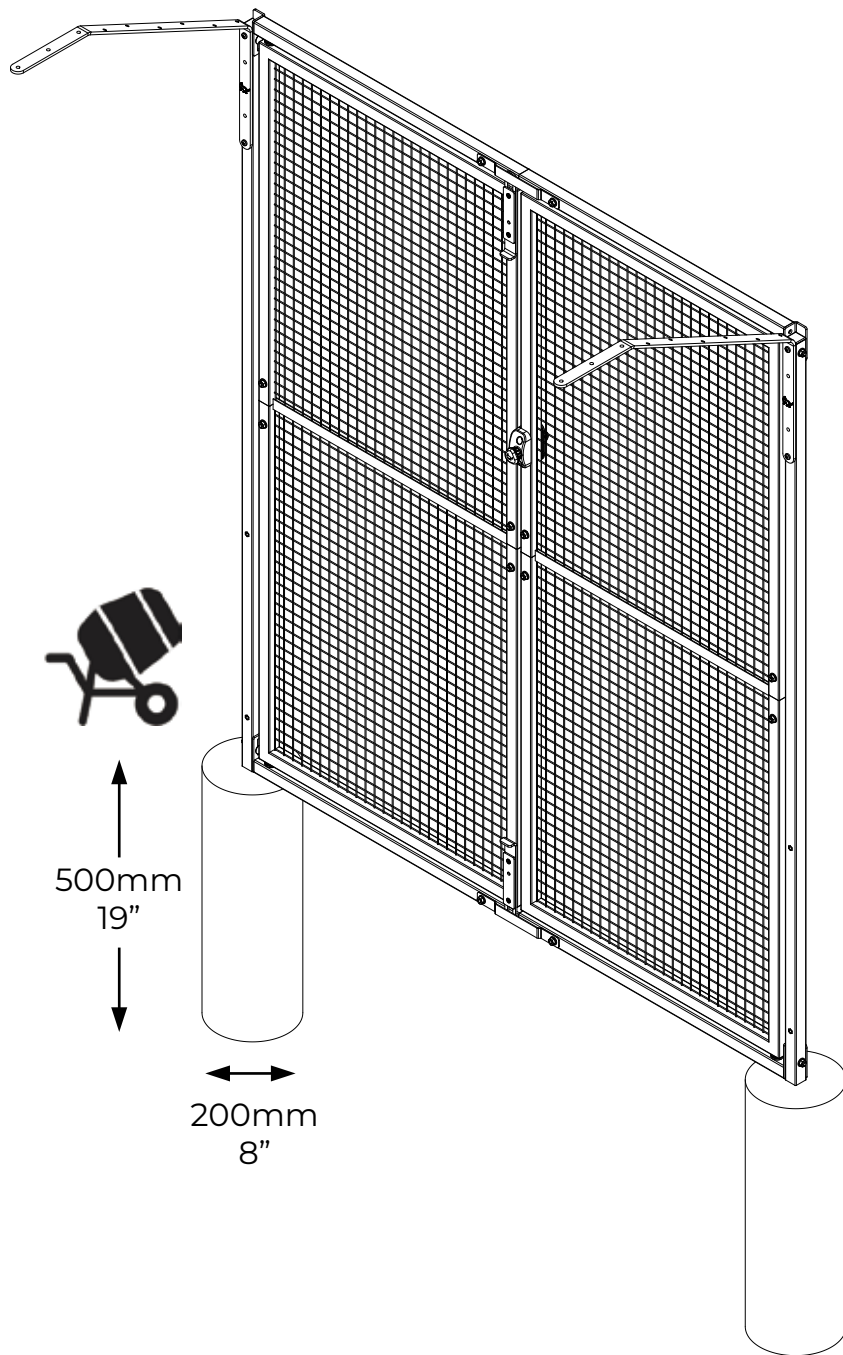

23.

x2

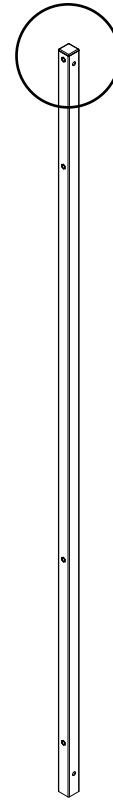
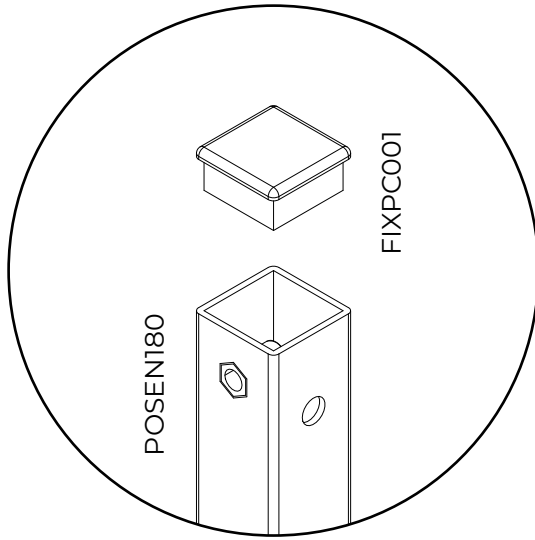

24.

x2

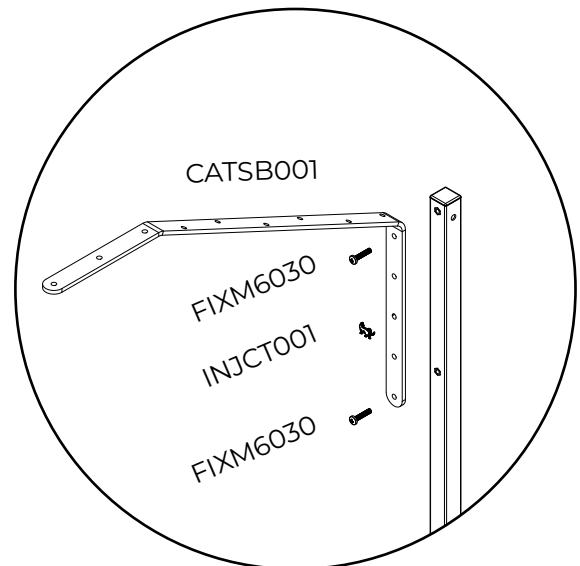
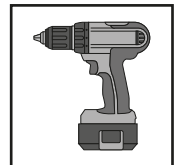
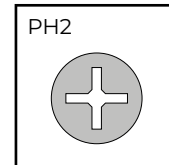
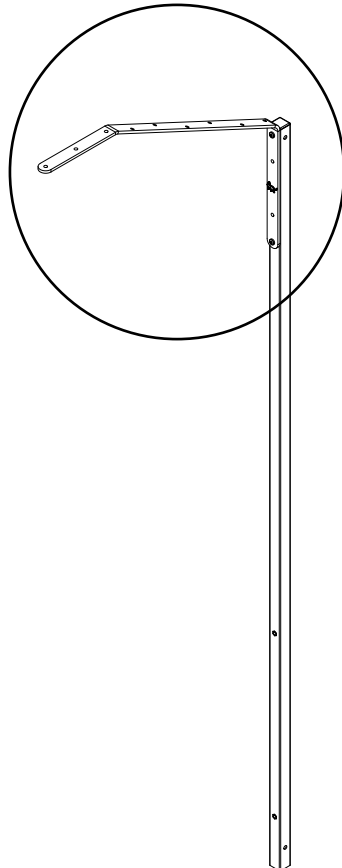

25.

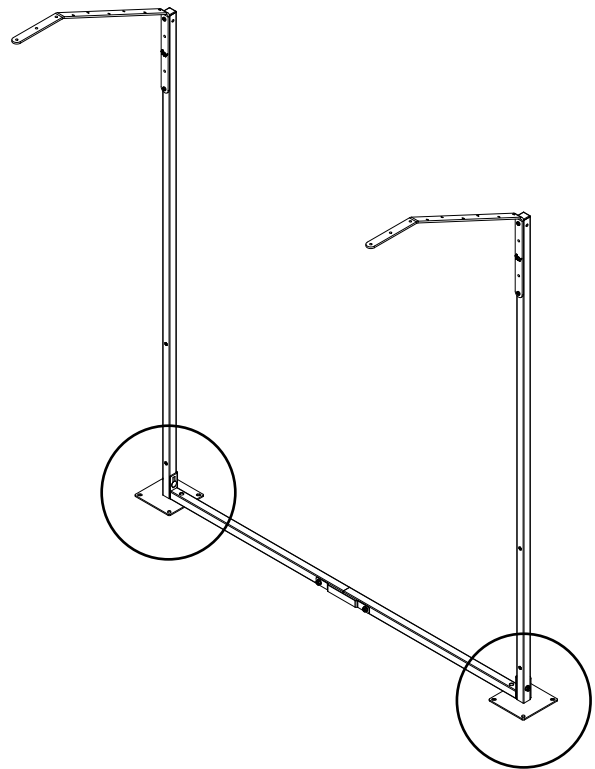
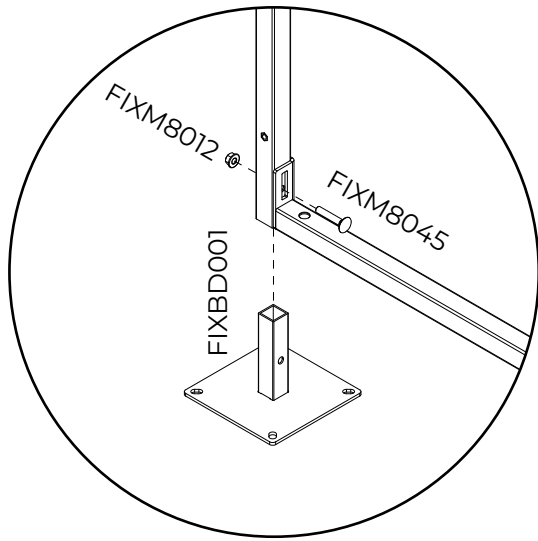
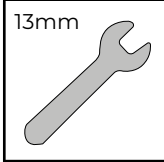

26.

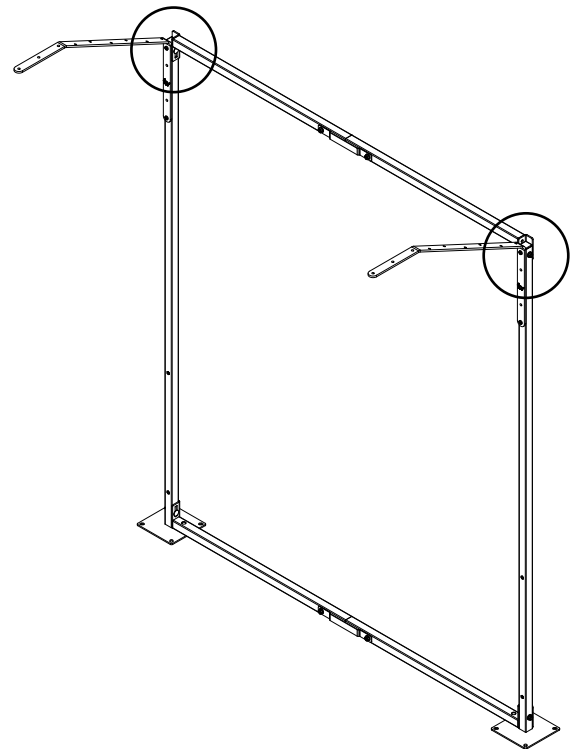
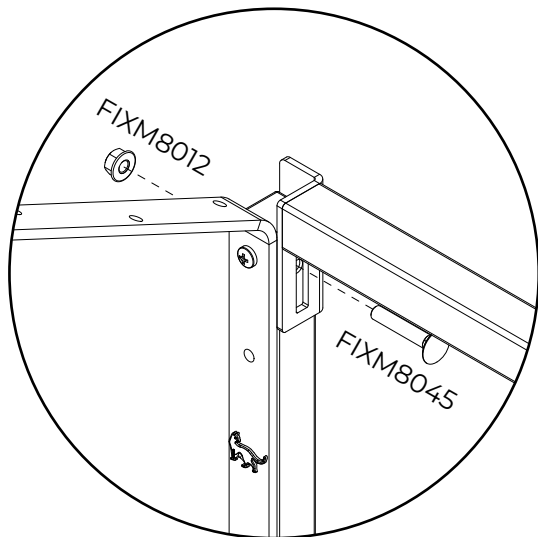

27.

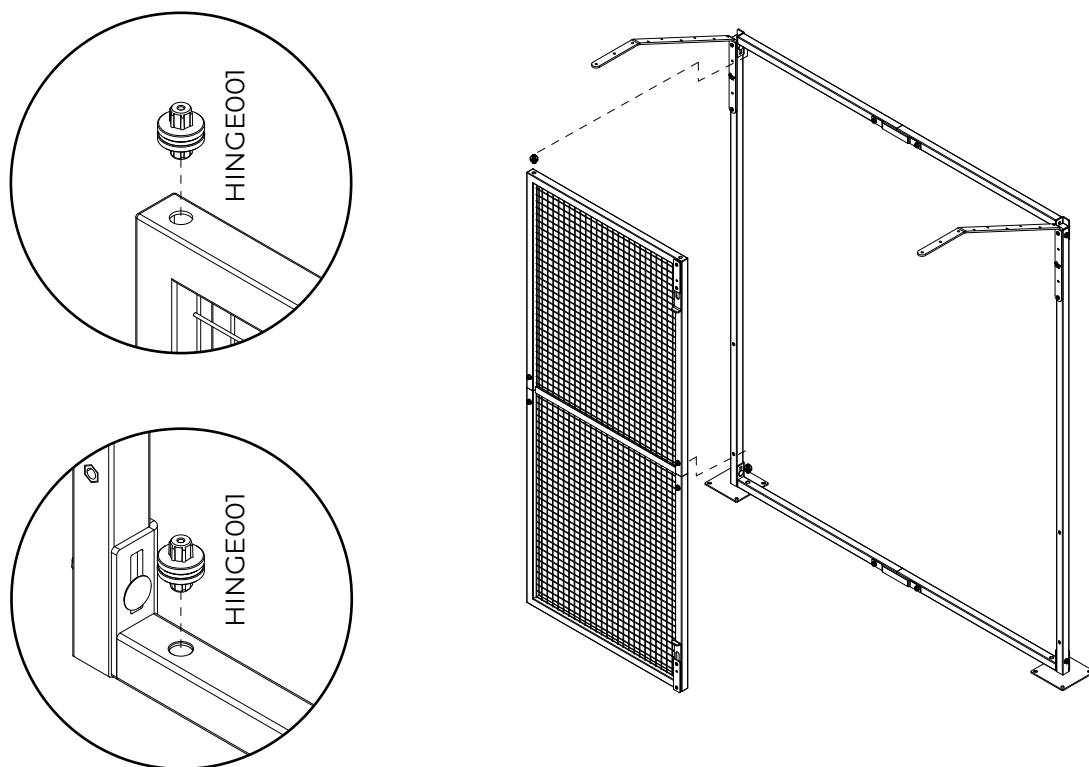

28.

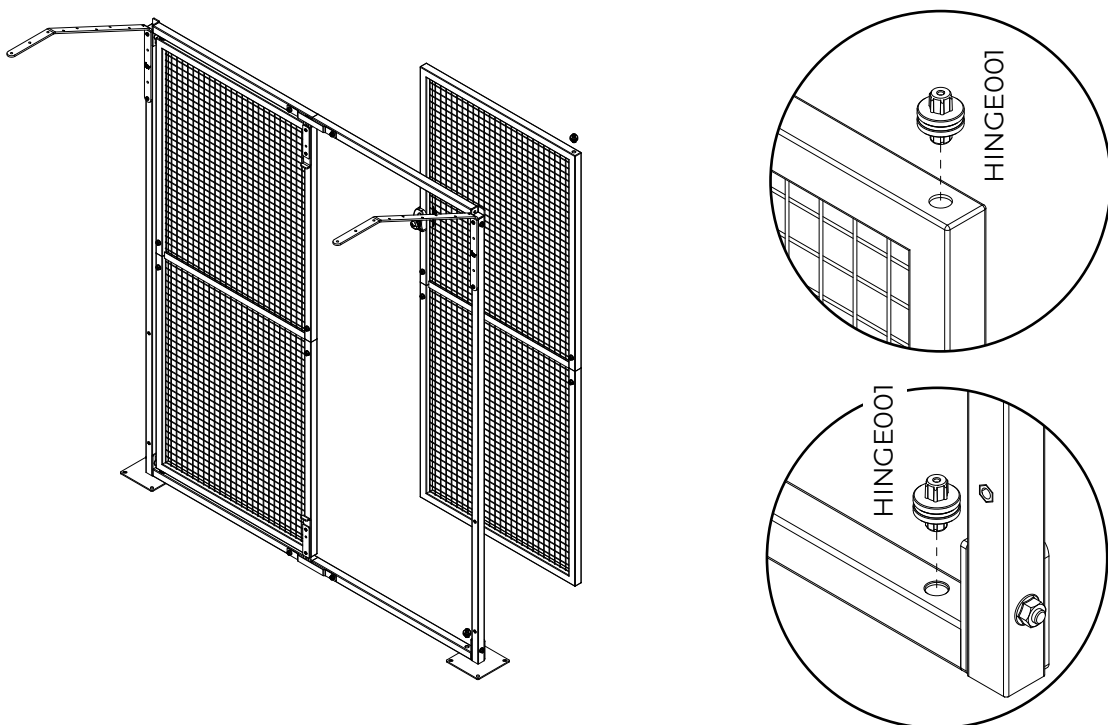

A.

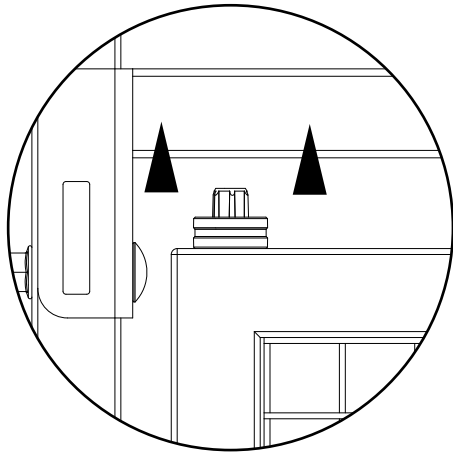

B.

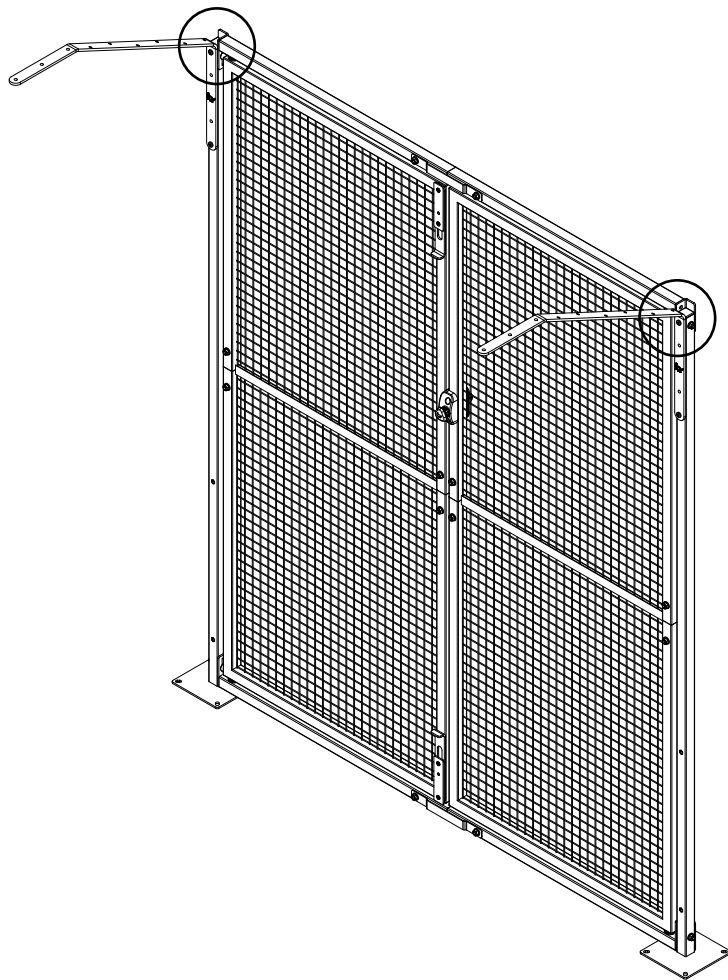
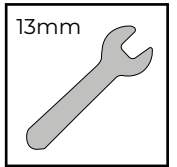
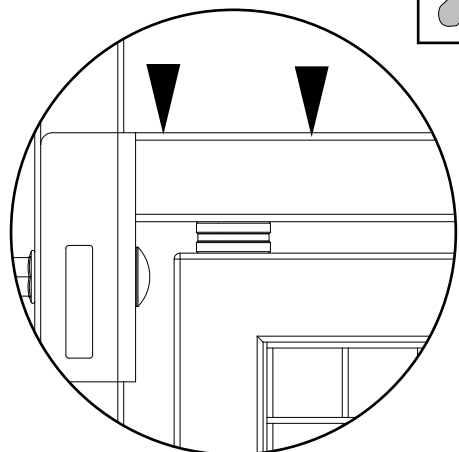

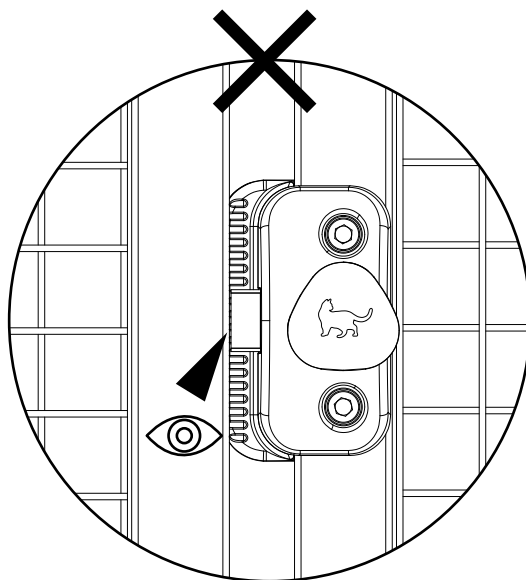
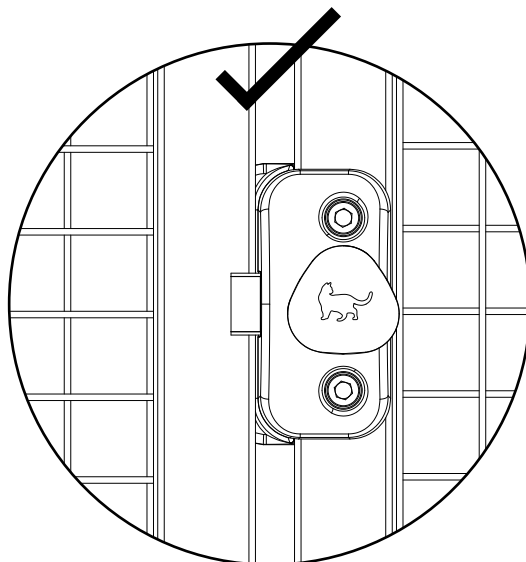
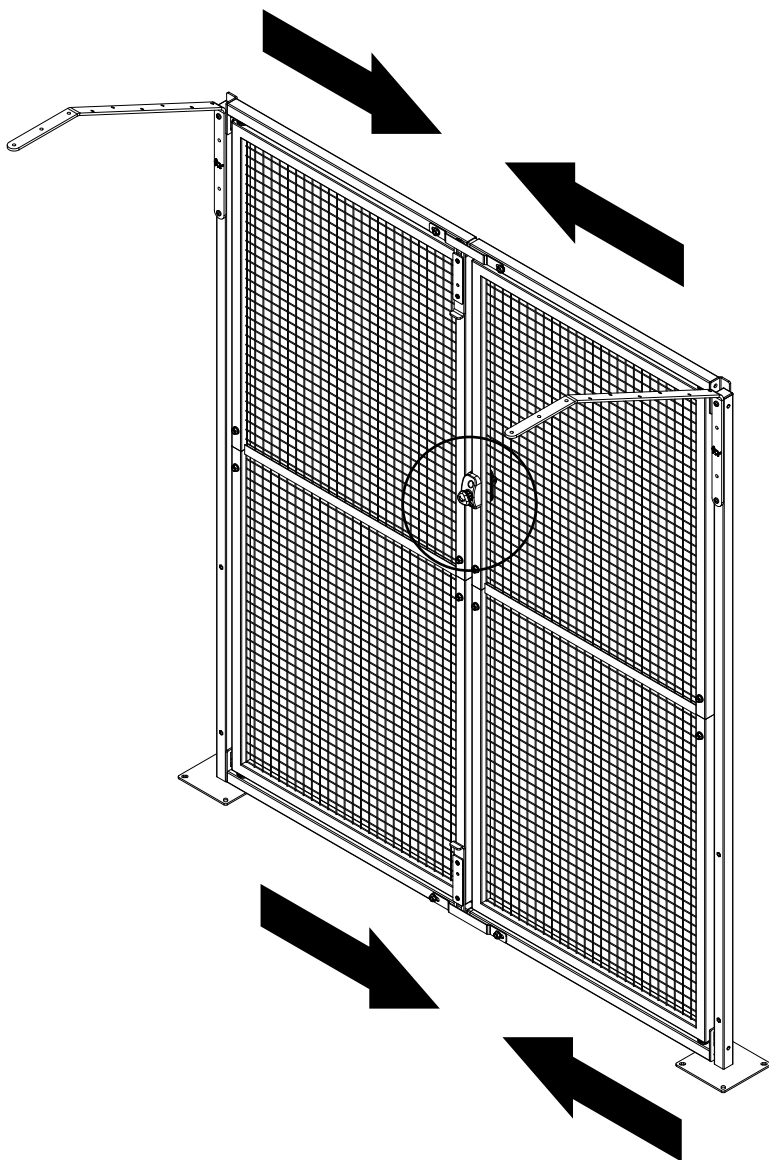
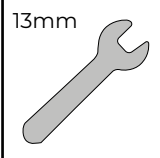

31.

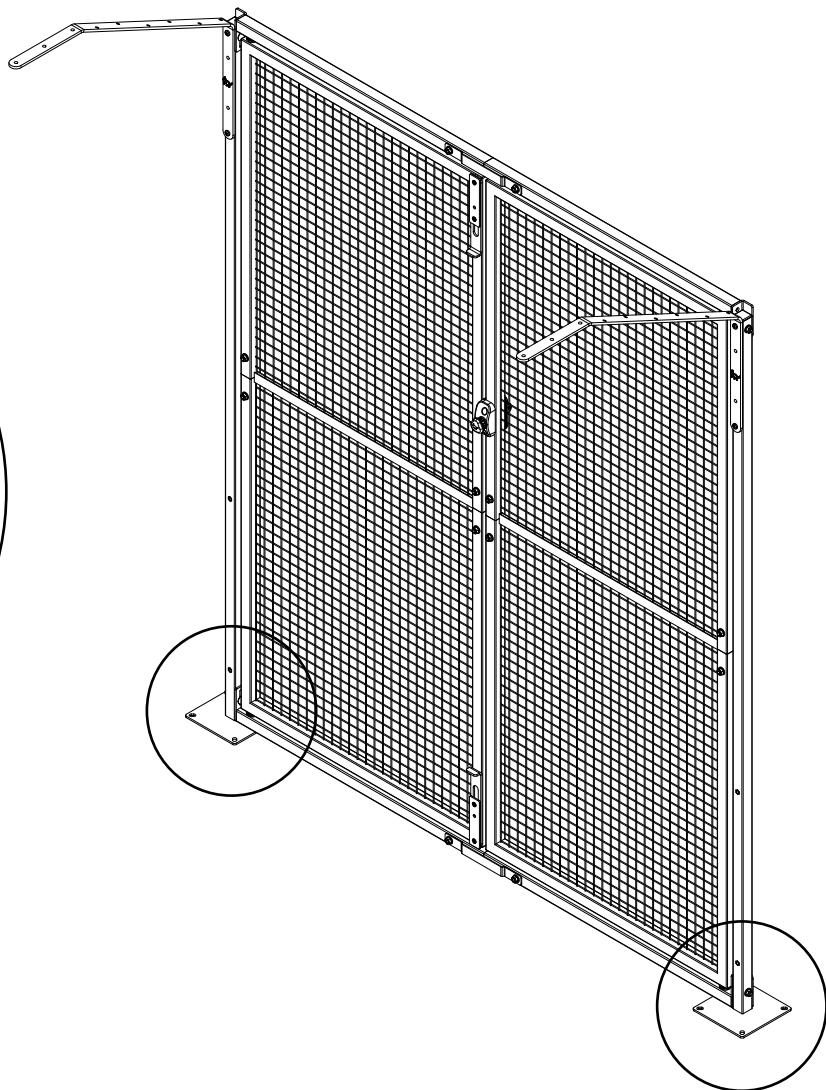
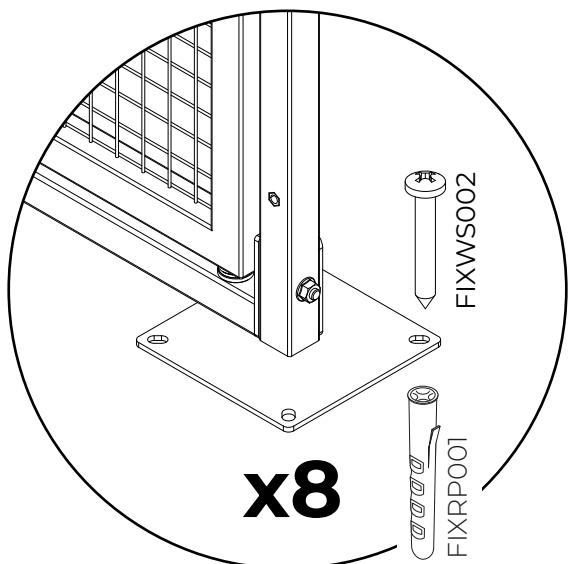
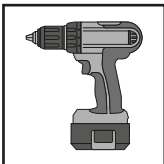

32.

x2

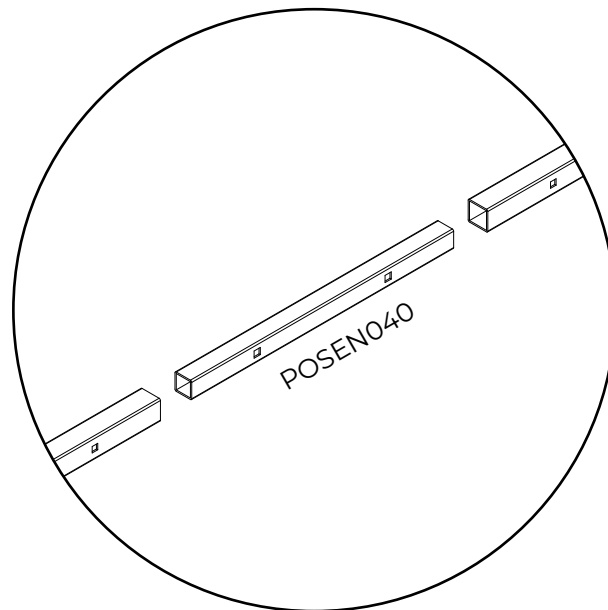
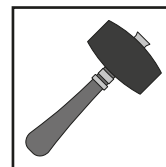
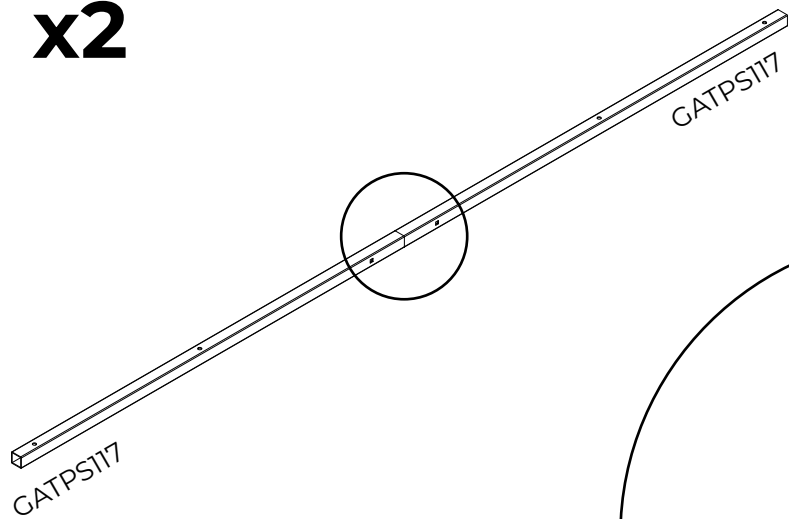

33.

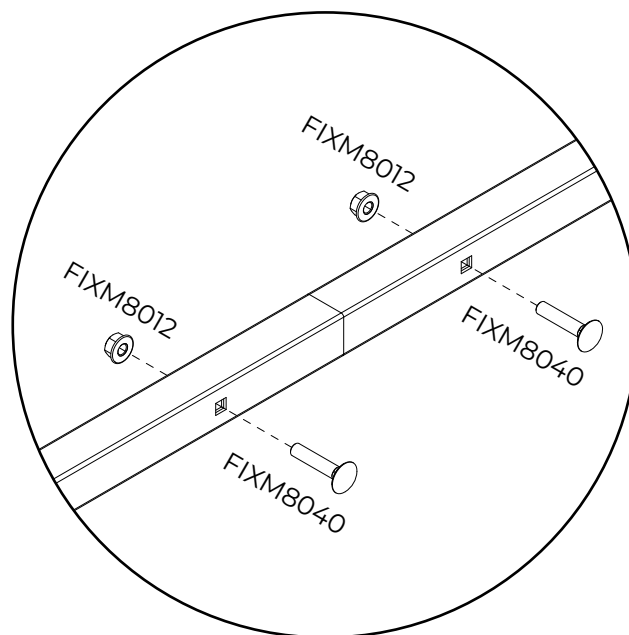
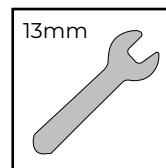
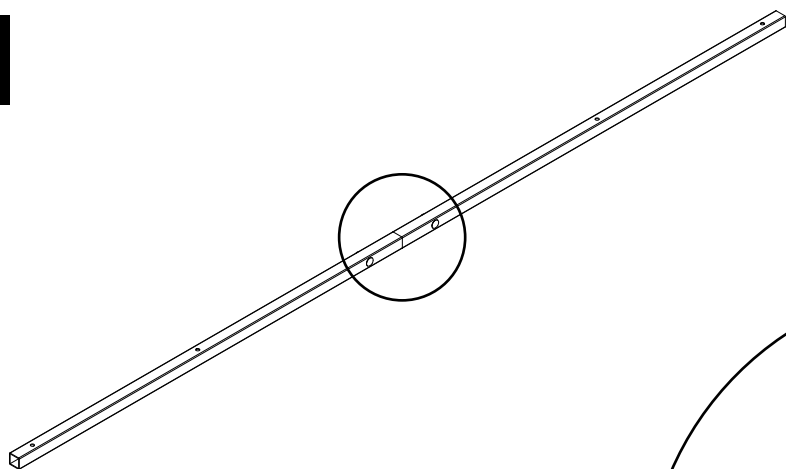

34.

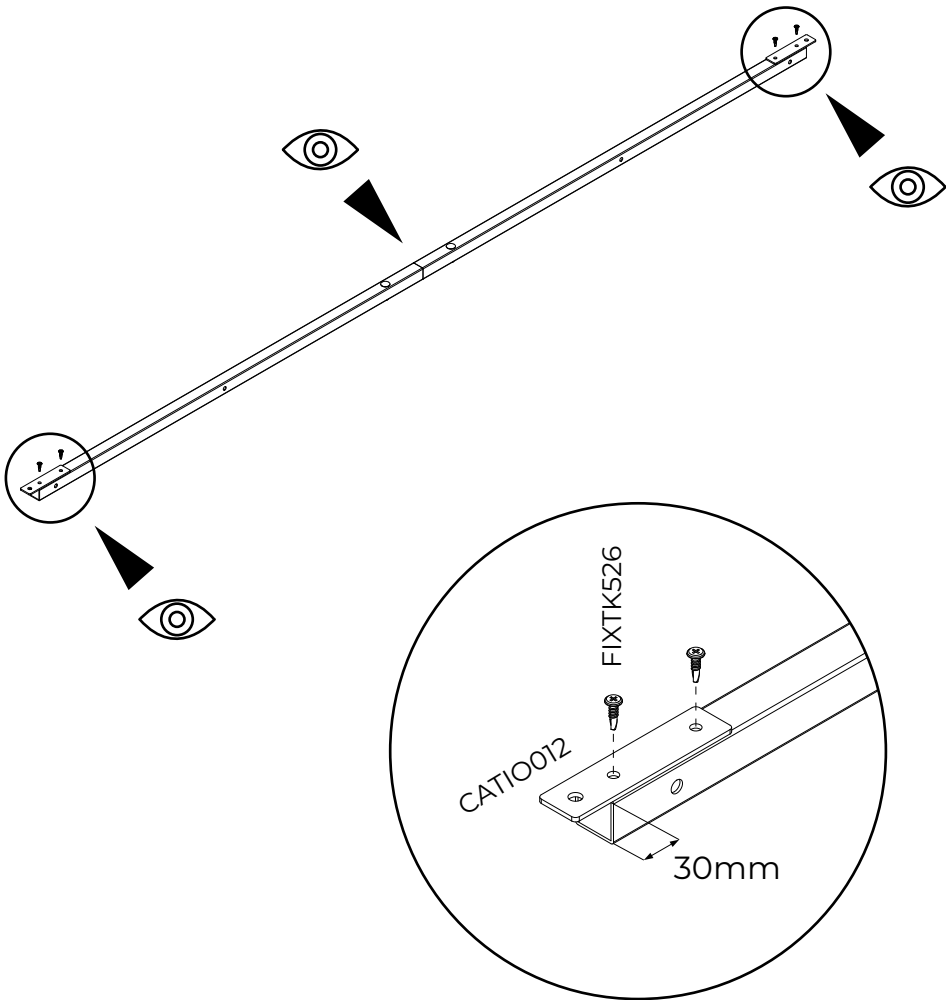
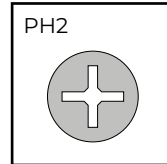

35.

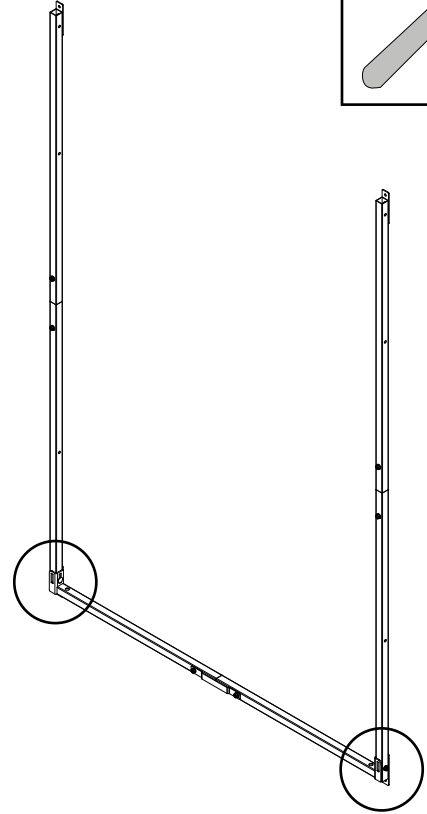
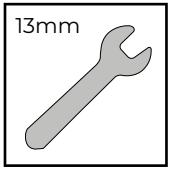
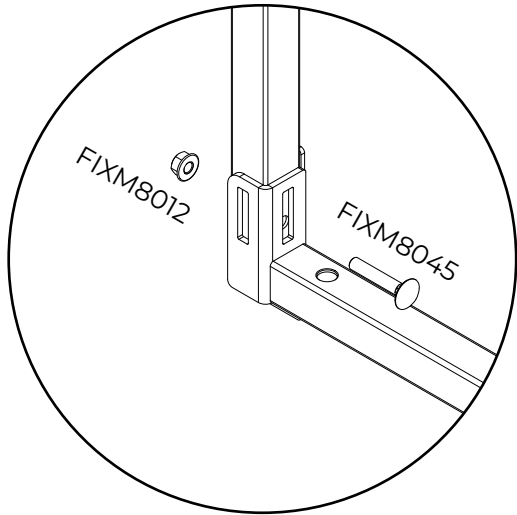

36.

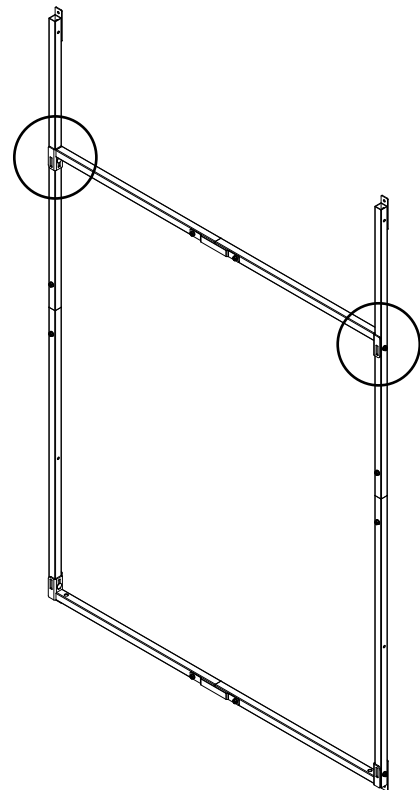
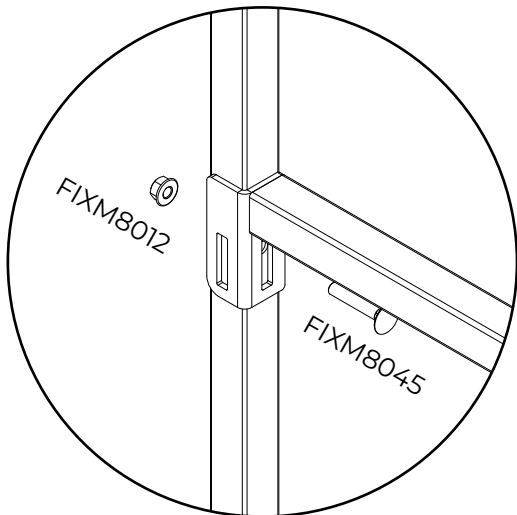

37.

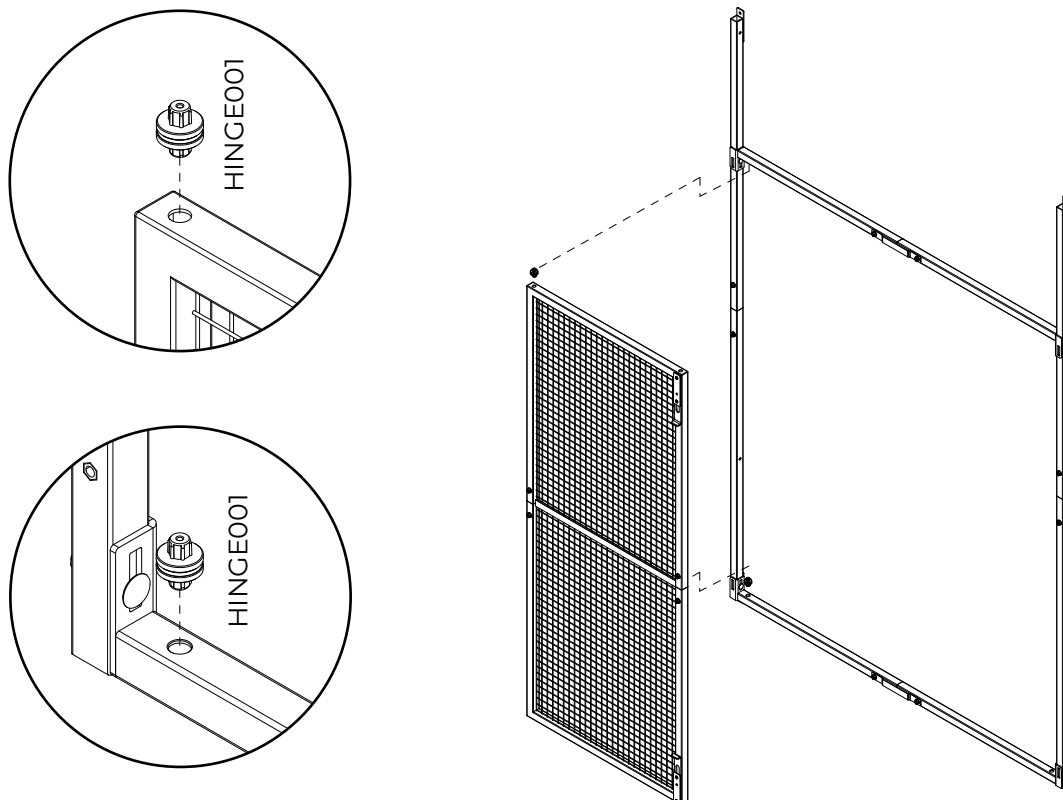

38.

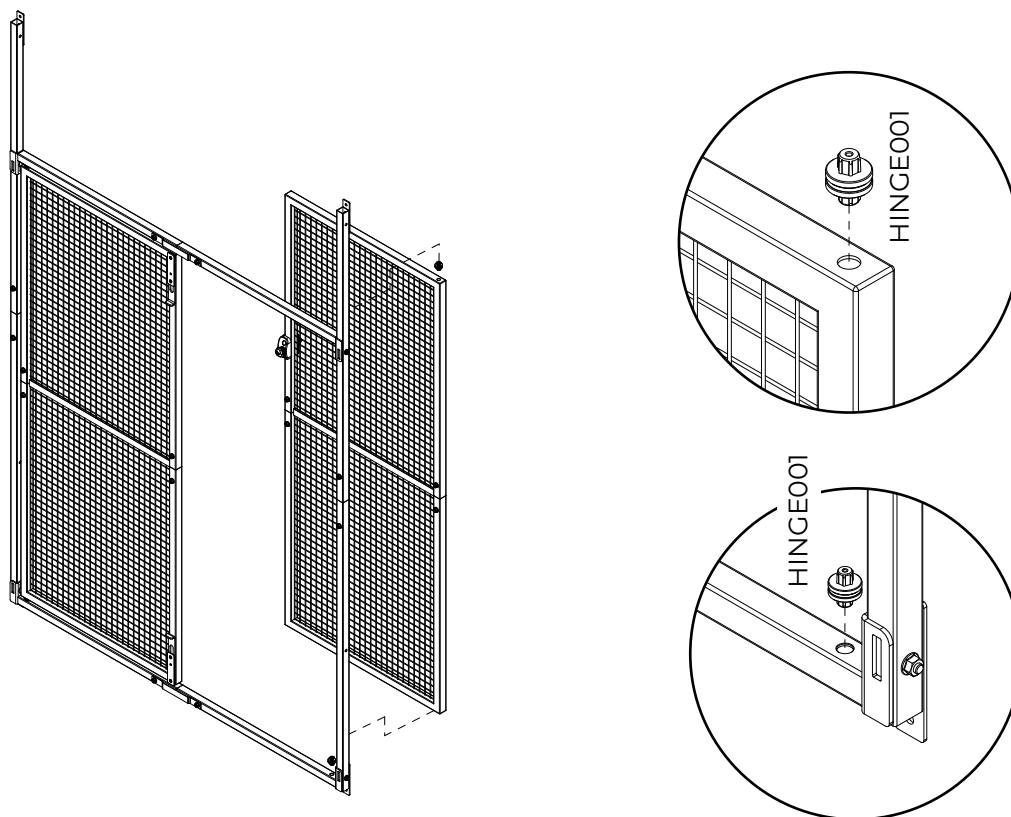

39.

A.

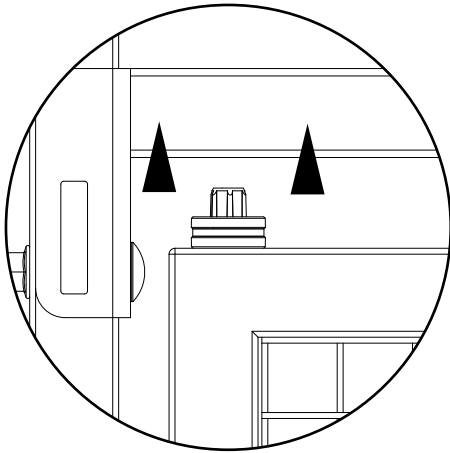

B.

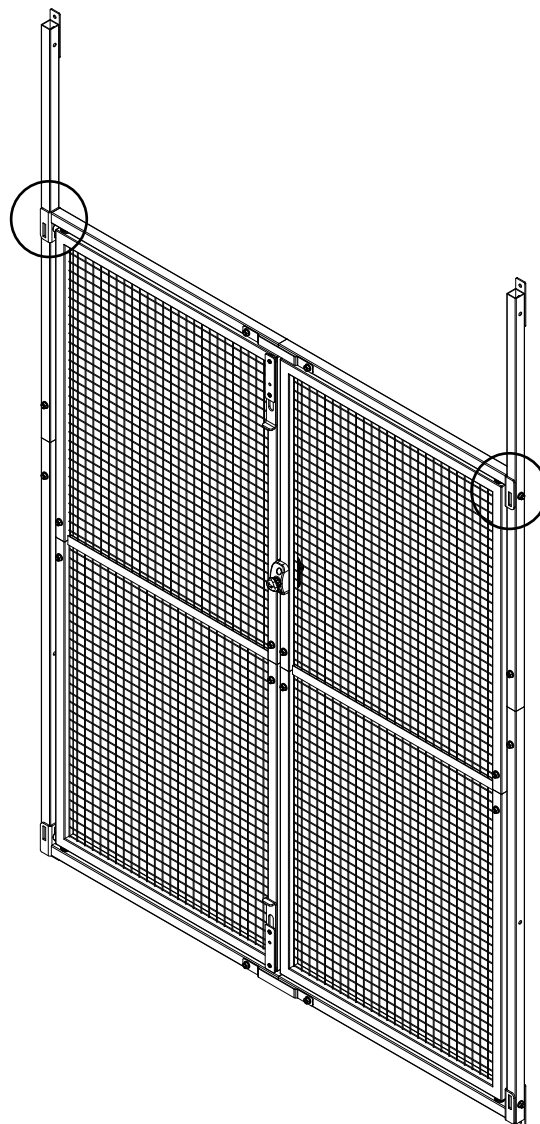
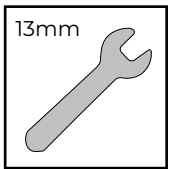
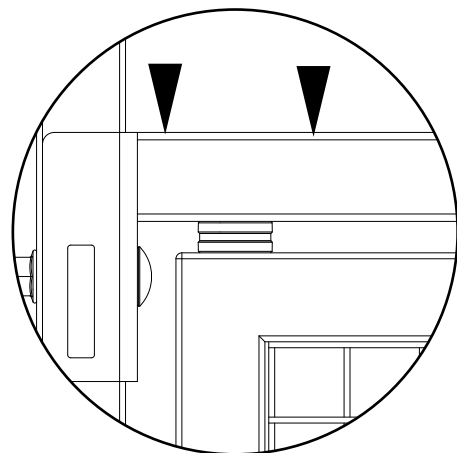

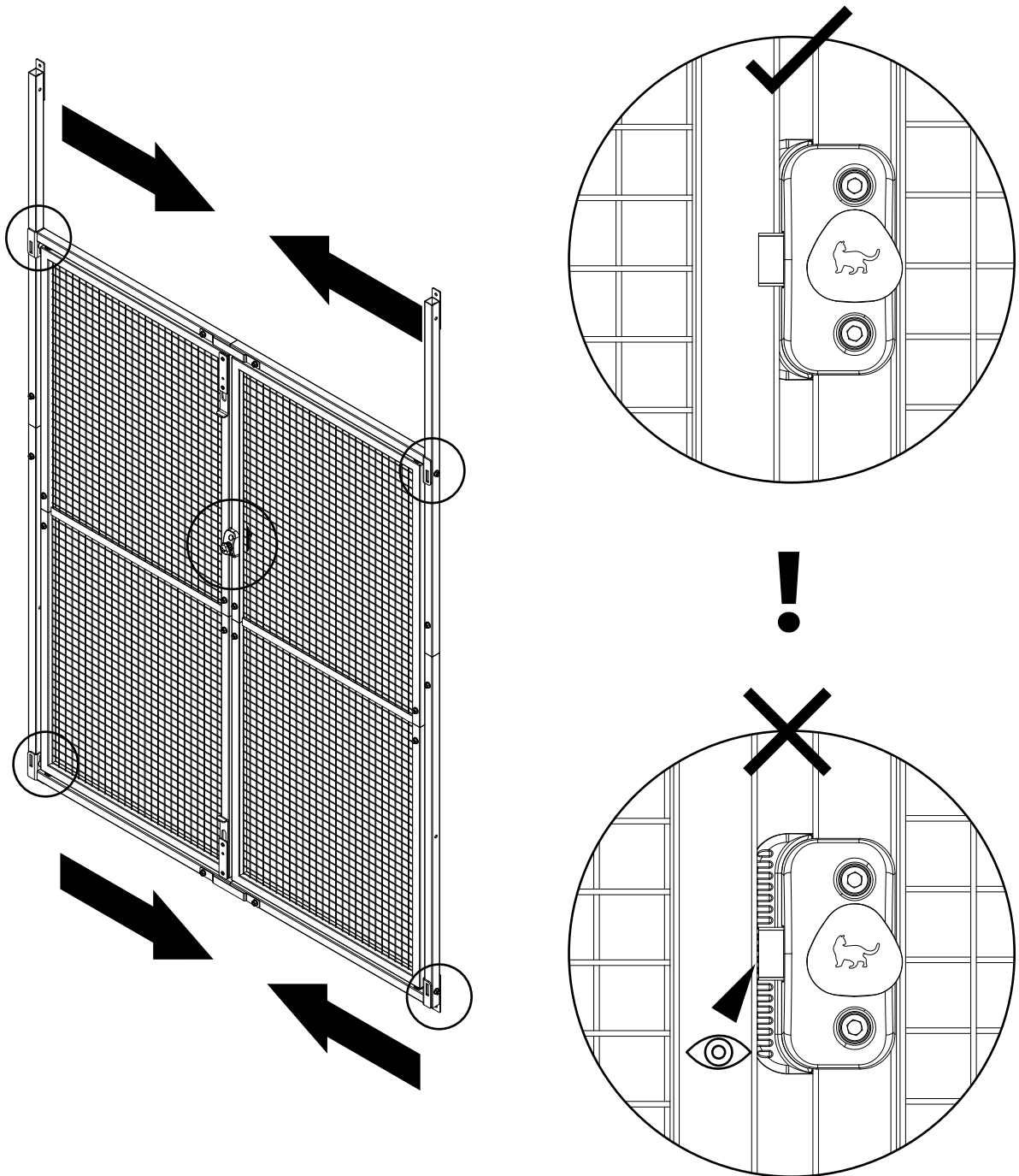
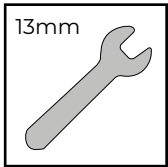

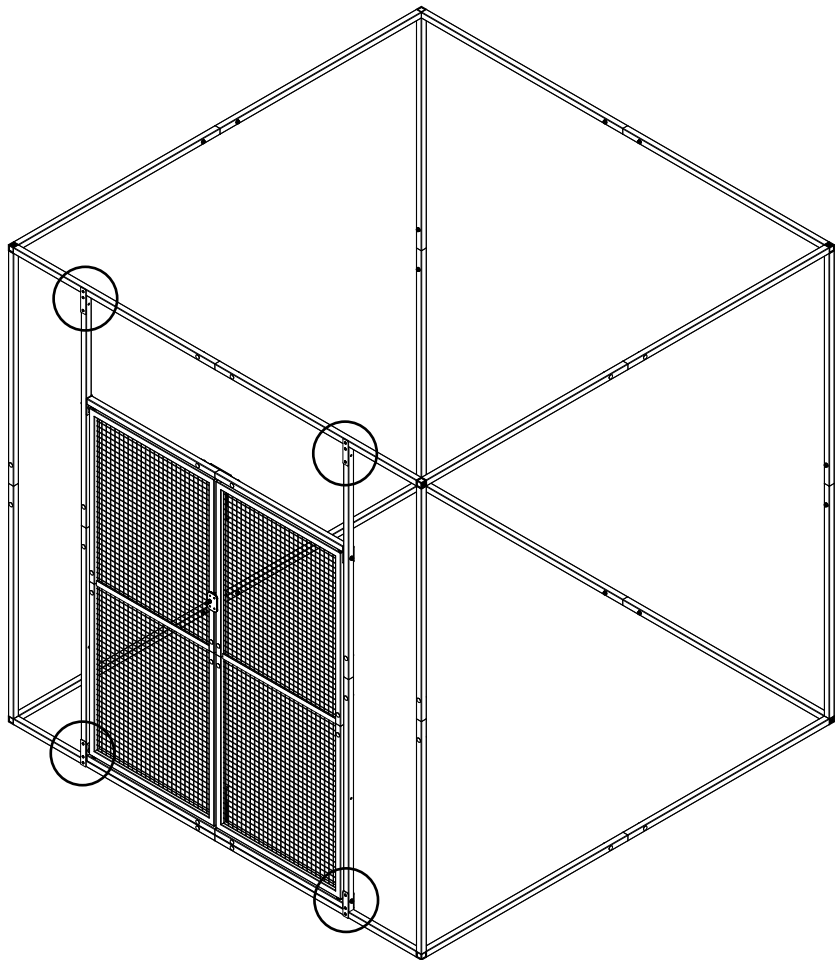
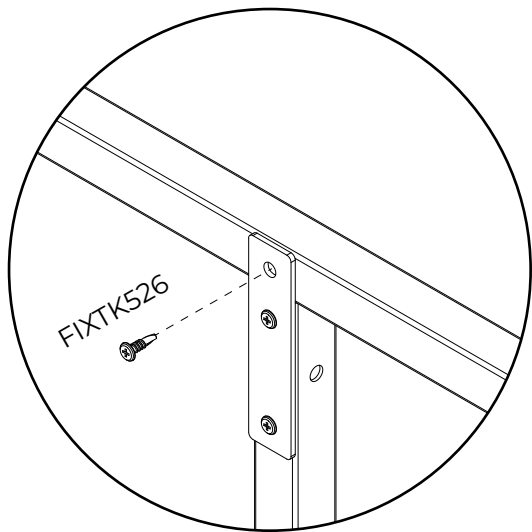
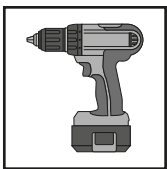
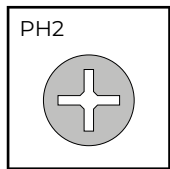



www.protectapet.com T: **0800 999 4008**

info@protectapet.com

