

LOOKT001

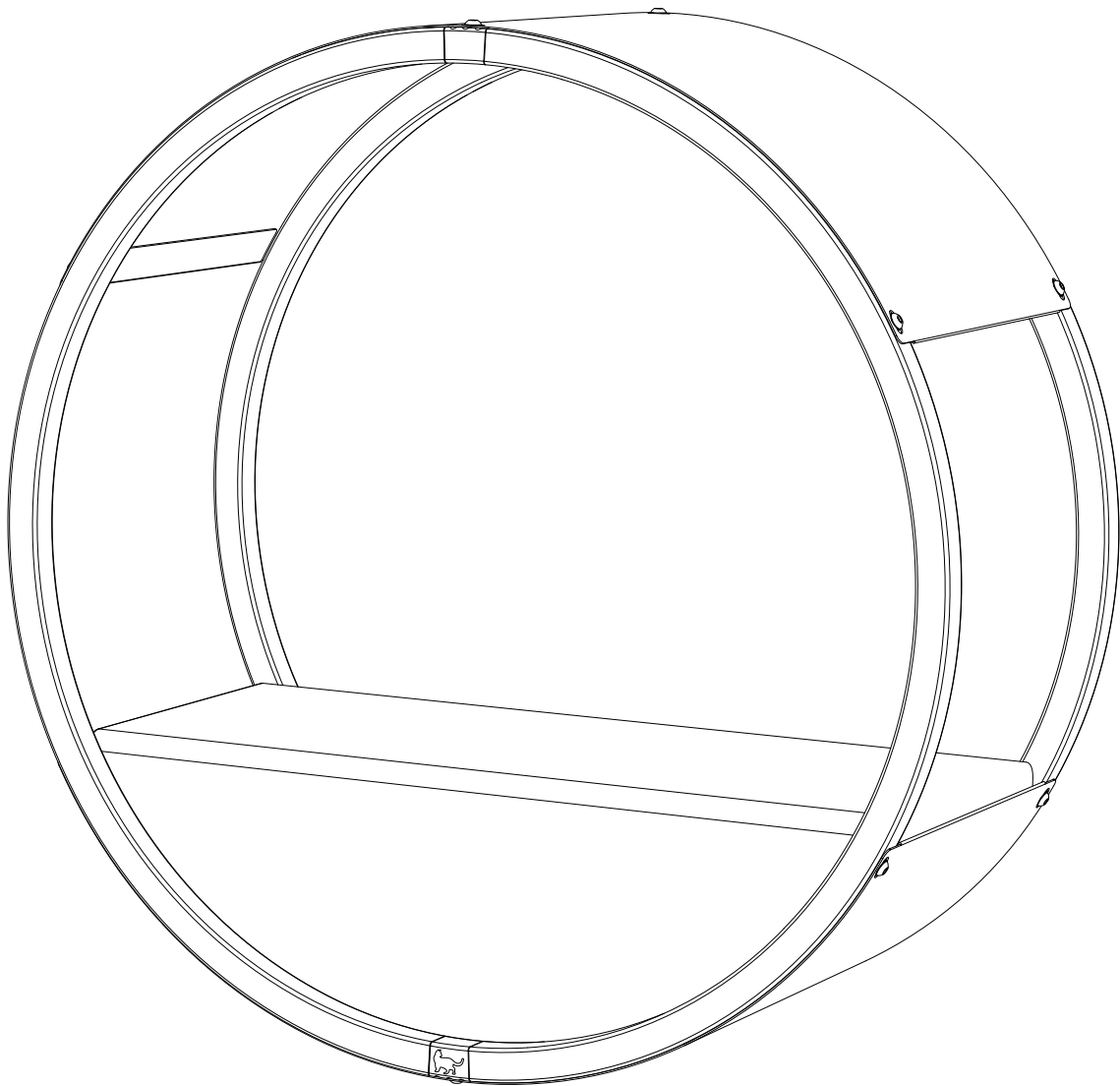

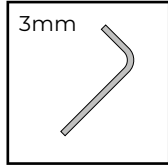

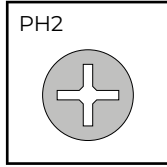
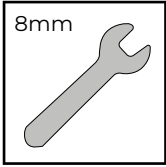
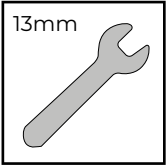
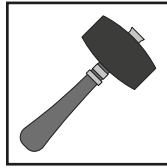
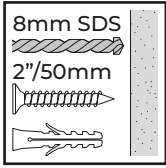
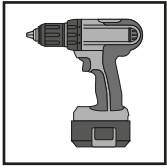
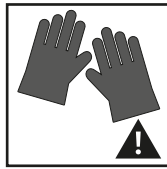
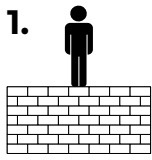

EN

Important Safety Information

Installing a Catification Products can be hazardous. Please read these instructions carefully and watch the video tutorials before beginning any work. We strongly recommend conducting a planning phase after reviewing the guidelines to help ensure a successful build while minimising potential risks.

1. If your Catification Product is near any fall from height risk, for example, a retaining wall, consult with a Working from Height qualified professional who can assess the risk and use specialist equipment to work from height.
 2. Plan to install the Catification Product in suitable weather conditions. Choose a day when the weather is fine. If you are installing after a period of rain, beware of soft or slippery ground. Check that the ground conditions are suitable: leaves, frost and snow create additional hazards.
 3. Clear any pet waste from the project area before starting work.
 4. During the planning phase, it is essential to identify any cabling within the walls in the patio area that you are attaching to, so that you can carefully plan the positioning of brackets and avoid any cables or utilities.
 5. Ensure you isolate any electrical supply near the fitting area prior to starting work.
 6. Ensure the person(s) assembling the Catification Products are competent, well qualified and wearing appropriate personal protective equipment, in particular safety glasses, safety boots and gloves.
 7. Unpack the component parts carefully outside of the work area.
 8. Choose the appropriate tools and ensure that they are in good working order. Have all tools to hand. Use battery-operated tools to reduce trip hazards.
 9. If using a stepladder, ensure it is in good condition; position it securely between yourself and the project area; avoid stretching or leaning; maintain three points of contact; and have an additional person hold the ladder for stability. Avoid overreaching when using scissors at height.
 10. Handle all components with care. Store them safely to avoid trip risks. Ensure component fixtures are safely stored in a suitable container.
 11. Ensure the Catification Product is securely mounted before allowing your pet to use the product and undertake regular maintenance checks to reassess the stability and security of attachments.
- Following these precautions will contribute to a safe and efficient installation. No garden is the same so other risks may need to be planned for and mitigated accordingly during the planning phase.

FR

Informations de sécurité importantes

L'installation des produits Catification peut être dangereuse. Veuillez lire attentivement ces instructions et regarder les tutoriels vidéo avant de commencer tout travail. Nous recommandons vivement de réaliser une phase de planification après avoir consulté les consignes afin d'assurer une installation réussie tout en minimisant les risques potentiels.

1. Si votre produit Catification est situé près d'un risque de chute en hauteur (par exemple, un muret de soutènement), consultez un professionnel qualifié en travail en hauteur qui

pourra évaluer les risques et utiliser l'équipement spécialisé approprié.

2. Prévoir l'installation par temps adapté. Choisissez une journée clémente. Après une période de pluie, attention aux sols mous ou glissants. Vérifiez l'état du sol : feuilles, gel et neige augmentent les risques.
3. Nettoyez toute déjection animale de la zone de travail avant de commencer.
4. Lors de la planification, identifiez tout câblage dans les murs de la terrasse auxquels vous vous fixez afin de positionner les supports sans endommager les câbles ou installations.
5. Coupez toute alimentation électrique proche de la zone de montage avant de commencer.
6. Assurez-vous que la/les personne(s) qui installent les produits Catification sont compétentes, qualifiées et portent les équipements de protection individuelle appropriés : lunettes, chaussures de sécurité et gants.
7. Déballiez soigneusement les pièces à l'extérieur de la zone de travail.
8. Choisissez les outils appropriés et assurez-vous qu'ils soient en bon état. Ayez-les à portée de main. Utilisez des outils à batterie pour réduire les risques de trébuchement.
9. Si vous utilisez un escabeau, assurez-vous qu'il est en bon état, placez-le fermement, évitez de vous pencher ou de vous étirer, gardez trois points de contact et demandez à une autre personne de le maintenir. Évitez de tendre les bras avec des ciseaux en hauteur.
10. Manipulez tous les composants avec précaution. Stockez-les en sécurité pour éviter les risques de chute. Conservez la visserie dans un récipient adapté.
11. Vérifiez que le produit Catification est solidement fixé avant de permettre à votre animal de l'utiliser et réalisez des contrôles réguliers pour assurer la stabilité et la sécurité. En suivant ces précautions, vous contribuerez à une installation sûre et efficace. Chaque jardin étant unique, d'autres risques peuvent devoir être identifiés et anticipés lors de la phase de planification.

DE

Wichtige Sicherheitsinformationen

Die Installation von Catification-Produkten kann gefährlich sein. Bitte lesen Sie diese Anleitung sorgfältig durch und sehen Sie sich die Video-Tutorials an, bevor Sie beginnen. Wir empfehlen dringend eine Planungsphase nach Durchsicht der Richtlinien, um eine erfolgreiche Montage sicherzustellen und mögliche Risiken zu minimieren.

1. Wenn sich das Produkt in der Nähe einer Absturzgefahr befindet (z. B. Stützmauer), wenden Sie sich an einen qualifizierten Höhenarbeiter.
2. Planen Sie die Installation bei geeigneten Wetterbedingungen. Wählen Sie einen trockenen, klaren Tag. Nach Regen ist der Boden möglicherweise weich oder rutschig. Laub, Frost und Schnee stellen zusätzliche Gefahren dar.
3. Entfernen Sie Tierabfälle aus dem Arbeitsbereich.
4. Identifizieren Sie vorhandene Kabel in Wänden oder Böden.
5. Schalten Sie die Stromversorgung in der Nähe ab.
6. Stellen Sie sicher, dass die Monteure



kompetent sind und persönliche Schutzausrüstung tragen – Schutzbrille, Sicherheitsschuhe, Handschuhe.

7. Packen Sie die Teile vorsichtig außerhalb des Arbeitsbereichs aus.

8. Verwenden Sie geeignetes Werkzeug in gutem Zustand. Bevorzugen Sie akkubetriebene Werkzeuge, um Stolperfallen zu reduzieren.

9. Bei Verwendung einer Leiter: überprüfen Sie den Zustand, stellen Sie sie stabil auf, halten Sie drei Kontaktpunkte und lassen Sie eine zweite Person die Leiter sichern. Vermeiden Sie Überstrecken.

10. Gehen Sie mit allen Teilen vorsichtig um und lagern Sie sie sicher.

11. Vergewissern Sie sich, dass das Produkt sicher befestigt ist, und führen Sie regelmäßige Kontrollen durch.

NL

Belangrijke veiligheidsinformatie

Het installeren van Catification-producten kan gevaarlijk zijn. Lees deze instructies zorgvuldig door en bekijk de videotutorials voordat u begint. Wij raden sterk aan een planningsfase uit te voeren na het doornemen van de richtlijnen om een succesvolle installatie te garanderen en mogelijke risico's te minimaliseren.

1. Als uw Catification-product zich bevindt nabij een valgevaar (bijvoorbeeld een keerwand), raadpleeg dan een gecertificeerde specialist werken op hoogte.

2. Plan de installatie bij geschikt weer. Kies een droge dag. Na regen kan de grond zacht of glad zijn. Bladeren, vorst en sneeuw zorgen voor extra gevaren.

3. Verwijder dierlijk afval uit de werkzone.

4. Identificeer kabels in muren of patio's.

5. Schakel de stroomvoorziening in de buurt uit.

6. Zorg dat de monteurs bekwaam en gekwalificeerd zijn en geschikte persoonlijke beschermingsmiddelen dragen – veiligheidsbril, veiligheidsschoenen, handschoenen.

7. Pak de onderdelen voorzichtig uit buiten het werkgebied.

8. Gebruik geschikt gereedschap in goede staat. Gebruik bij voorkeur accu-gereedschap.

9. Bij gebruik van een ladder: controleer de staat, plaats stevig, houd drie contactpunten en laat een tweede persoon de ladder vasthouden. Vermijd overreiken.

10. Ga zorgvuldig om met onderdelen en berg ze veilig op.

11. Controleer dat het product stevig gemonteerd is en voer regelmatige controles uit.

BG

Важна информация за безопасността

Инсталирането на продукти Catification може да бъде опасно. Моля, прочетете внимателно тези инструкции и гледайте видео уроците, преди да започнете работа. Силно препоръчваме да проведете етап на планиране след преглед на указанията, за да осигурите успешно изграждане и минимизиране на потенциалните рискове.

1. Ако вашият продукт Catification е близо до риск от падане от височина, например

подпорна стена, консултирайте се с квалифициран специалист по работа на височина.

2. Планирайте инсталацията в подходящи метеорологични условия. Изберете ден с хубаво време. Внимавайте при мека или хлъзгава почва след дъжд. Листа, скреж и сняг създават допълнителни опасности.

3. Почистете всички животински отпадъци от зоната преди започване.

4. Идентифицирайте всички кабели в стените или настилките, към които се прикрепят.

5. Изключете захранването в близост до зоната на монтаж.

6. Уверете се, че монтажниците са компетентни, квалифицирани и носят предпазни средства – очила, обувки и ръкавици.

7. Разопакувайте частите внимателно извън работната зона.

8. Използвайте подходящи инструменти в изправност. Изберете акумулаторни инструменти за намаляване на опасността от препъване.

9. При стълба – проверете състоянието ѝ, позиционирайте я стабилно, поддържайте три точки на контакт и помолете друг човек за стабилизиране. Не се протягайте прекалено.

10. Манипулирайте внимателно всички части. Съхранявайте ги безопасно.

11. Проверете сигурността на монтажа и извършвайте редовни проверки.

HR

Важне sigurnosne informacije

Ugradnja proizvoda Catification može biti opasna. Pažljivo pročitajte ove upute i pogledajte video vodiče prije početka rada. Preporučujemo da provedete fazu planiranja nakon pregleda smjernica kako biste osigurali uspješnu instalaciju i smanjili potencijalne rizike.

1. Ako se proizvod Catification postavlja blizu rizika od pada s visine (npr. potporni zid), posavjetujte se s kvalificiranim stručnjakom za rad na visini.

2. Planirajte ugradnju u povoljnim vremenskim uvjetima. Birajte suh i stabilan dan. Nakon kiše pripazite na mekan ili sklizak teren. Lišće, mraz i snijeg stvaraju dodatne opasnosti.

3. Očistite područje od životinjskog otpada prije početka.

4. Identificirajte sve kablove unutar zidova ili terasa.

5. Isključite električnu energiju blizu mjesta rada.

6. Osobe koje montiraju moraju biti kvalificirane i nositi zaštitnu opremu – naočale, zaštitne cipele i rukavice.

7. Pažljivo raspakirajte dijelove izvan radnog područja.

8. Koristite odgovarajući alat u ispravnom stanju. Preferirajte bežične alate radi sigurnosti.

9. Ako koristite ljestve, provjerite njihovo stanje, postavite ih stabilno i neka ih netko pridržava. Održavajte tri točke oslonca i izbjegavajte naginjanje.

10. Pažljivo rukujte dijelovima i čuvajte ih sigurno.

11. Provjerite stabilnost proizvoda i redovito kontrolirajte pričvršćenja.

CS

Důležité bezpečnostní informace

Instalace produktů Catification může být nebezpečná. Před zahájením práce si pečlivě přečtěte tyto pokyny a podívejte se na instruktážní videa. Doporučujeme provést fázi plánování po prostudování pokynů, abyste zajistili úspěšnou montáž a minimalizovali možná rizika.

1. Pokud je produkt Catification umístěn poblíž rizika pádu z výšky (např. opěrná zeď), konzultujte s odborníkem s kvalifikací pro práci ve výškách.

2. Plánujte montáž za vhodného počasí. Vyberte si suchý den. Po dešti pozor na měkký nebo kluzký terén. Listí, námraza a sníh jsou nebezpečné.

3. Odstraňte z oblasti všechny zvířecí exkrementy.

4. Zjistěte, zda ve zdech nebo v podloží nejsou kabely.

5. Odpojte elektrické napájení v blízkosti.

6. Zajistěte, aby montáž prováděly kvalifikované osoby používající ochranné pomůcky – brýle, boty a rukavice.

7. Rozbalte díly mimo pracovní zónu.

8. Používejte vhodné nářadí v dobrém stavu. Upřednostněte aku nářadí.

9. U žebříku zkontrolujte stav, zajistěte stabilní polohu, udržujte tři body kontaktu a požádejte o asistenci druhou osobu.

10. Manipulujte s díly opatrně a skladujte je bezpečně.

11. Ujistěte se, že produkt je bezpečně upevněn a pravidelně kontrolujte stabilitu.

DA

Vigtig sikkerhedsinformation

Installation af Catification-produkter kan være farlig. Læs disse instruktioner grundigt, og se videoguides, før du begynder arbejdet. Vi anbefaler en planlægningsfase efter gennemgang af retningslinjerne for at sikre en vellykket opsætning og minimere risici.

1. Hvis produktet er placeret tæt på fare for fald fra højde (f.eks. støttemur), konsulter en højdearbejder med kvalifikationer.

2. Planlæg installationen i passende vejr. Vælg en dag med godt vejr. Vær opmærksom på blød eller glad jord efter regn. Blade, frost og sne øger risikoen.

3. Fjern dyreaffald i området inden start.

4. Identificér kabler i vægge eller terrasseområder.

5. Afbryd strømforsyningen i nærheden.

6. Sørg for, at montørerne er kvalificerede og bærer værnemidler – sikkerhedsbriller, sko og handsker.

7. Pak delene ud uden for arbejdsområdet.

8. Brug passende værktøj i god stand. Brug gerne batteridrevne værktøjer.

9. Ved brug af stige: tjek tilstanden, placér den stabilt, oprethold tre kontaktpunkter og få en anden person til at støtte stigen. Undgå at række for langt.

10. Håndter alle dele forsigtigt og opbevar dem sikkert.

11. Sørg for, at produktet er forsvarligt monteret og lav regelmæssige tjek.



EE

Oluline ohutusteave

Catification toodete paigaldamine võib olla ohtlik. Palun lugege neid juhiseid hoolikalt ja vaadake videomaterjale enne töö alustamist. Soovitame tungivald teha planeerimisfaasi pärast juhiste läbivaatamist, et tagada edukas paigaldus ja minimeerida võimalikke riske.

1. Kui toode asub kõrgusest kukkumise ohuga kohas (nt tugisein), konsulteerige kõrgustes töötamise kvalifikatsiooniga spetsialistiga.
2. Planeerige paigaldus sobivates ilmastikutingimustes. Valige kuiv ja stabiilne päev. Olge ettevaatlik märja või libeda pinnase korral. Lehed, härmatis ja lumi on lisariskid.
3. Puhastage ala enne töö alustamist loomade jäätmetest.
4. Planeerimise ajal tuvastage kõik kaablid seintes või terrassialadel.
5. Lülitage välja elektritoide läheduses.
6. Veenduge, et paigaldajad on pädevad ja kasutavad isikukaitsevahendeid – kaitseprille, turvajalatsid ja kindaid.
7. Pakkige komponendid lahti väljaspool tööala.
8. Kasutage sobivaid tööriistu, mis on heas korras. Eelistage akutoitega tööriistu.
9. Redelit kasutades kontrollige selle seisukorda, paigutage see kindlalt, säilitage kolm kontaktpunkti ja laske teisel inimesel redelit hoida. Vältige liigselt sirutamist.
10. Käsitsese kõiki osi ettevaatlikult ja hoidke neid ohutult.
11. Veenduge, et toode on kindlalt paigaldatud ja tehke regulaarseid kontrollid.

FI

Tärkeää turvallisuustietoa

Catification-tuotteiden asentaminen voi olla vaarallista. Lue nämä ohjeet huolellisesti ja katso opastusvideot ennen työn aloittamista. Suosittelemme suunnitteluvaihetta ohjeiden läpikäynnin jälkeen onnistuneen asennuksen varmistamiseksi ja riskien minimoimiseksi.

1. Jos tuote sijaitsee putoamisvaaran lähellä (esim. tukimuuri), ota yhteyttä korkeustyöhön pätevään ammattilaiseen.
2. Suunnittele asennus sopivissa sääolosuhteissa. Valitse kuiva ja kirkas päivä. Varo liukasta maata sateen jälkeen. Lehdet, pakkanen ja lumi lisäävät vaaroja.
3. Poista lemmikkien jätökset alueelta ennen aloittamista.
4. Suunnitteluvaiheessa tunnista seinien tai terassien kaapelit.
5. Katkaise sähkö virransyötöstä lähellä työaluetta.
6. Varmista, että asentajat ovat päteviä ja käyttävät asianmukaisia suojarusteita – suojalaseja, turvakengiä ja käsineitä.
7. Pura osat työalueen ulkopuolella.
8. Käytä sopivia työkaluja hyvässä kunnossa. Suosi akkukäyttöisiä työkaluja.
9. Käytä tikkaita vain hyväkuntoisina, aseta ne tukevasti, säilytä kolme kosketuspistettä ja pyydä toinen henkilö pitämään tikkaita. Vältä liiallista kurottelua.
10. Käsittele osia varoen ja säilytä ne turvallisesti.
11. Varmista, että tuote on tukevasti asennettu ja tee säännöllisiä tarkistuksia.

EL

Σημαντικές Πληροφορίες Ασφαλείας
Η εγκατάσταση προϊόντων Catification μπορεί να είναι επικίνδυνη. Διαβάστε προσεκτικά αυτές τις οδηγίες και παρακολουθήστε τα εκπαιδευτικά βίντεο πριν ξεκινήσετε οποιαδήποτε εργασία. Συνιστούμε ανεπιφύλακτα να κάνετε μια φάση προγραμματισμού μετά την ανασκόπηση των οδηγιών, ώστε να εξασφαλίσετε μια επιτυχημένη εγκατάσταση μειώνοντας τους πιθανούς κινδύνους.

1. Εάν το προϊόν Catification βρίσκεται κοντά σε κίνδυνο πτώσης από ύψος (π.χ. τοίχος αντιστήριξης), συμβουλευτείτε έναν ειδικό με άδεια για εργασία σε ύψος.
2. Σχεδιάστε την εγκατάσταση σε κατάλληλες καιρικές συνθήκες. Επιλέξτε μια ξηρή ημέρα. Μετά από βροχή, δώστε προσοχή σε μαλακό ή ολισθηρό έδαφος. Φύλλα, παγετός και χιόνι αυξάνουν τους κινδύνους.
3. Καθαρίστε οποιαδήποτε ζωικά απόβλητα από την περιοχή πριν ξεκινήσετε.
4. Εντοπίστε τυχόν καλώδια στους τοίχους ή στους εξωτερικούς χώρους.
5. Αποσυνδέστε την ηλεκτρική παροχή κοντά στην περιοχή εργασίας.
6. Βεβαιωθείτε ότι τα άτομα που εκτελούν την εγκατάσταση είναι κατάλληλα καταρτισμένα και φορούν μέσα ατομικής προστασίας – γυαλιά, μπότες ασφαλείας και γάντια.
7. Αποσυνδεδεμένοι από τα εξαρτήματα προσεκτικά εκτός της περιοχής εργασίας.
8. Χρησιμοποιήστε τα κατάλληλα εργαλεία σε καλή κατάσταση. Προτιμήστε εργαλεία με μπαταρία.
9. Όταν χρησιμοποιείτε σκάλα: ελέγξτε την κατάσταση, τοποθετήστε τη με ασφάλεια, διατηρήστε τρία σημεία επαφής και ζητήστε από ένα άλλο άτομο να τη συγκρατεί. Αποφύγετε την υπερβολική κλίση.
10. Χειριστείτε όλα τα εξαρτήματα με προσοχή και αποθηκεύστε τα με ασφάλεια.
11. Εξασφαλίστε ότι το προϊόν είναι σταθερά τοποθετημένο και πραγματοποιήστε τακτικούς ελέγχους.

HU

Fontos biztonsági információk

A Catification termékek telepítése veszélyes lehet. Kérjük, figyelmesen olvassa el ezeket az utasításokat, és nézze meg az oktatóvideókat a munka megkezdése előtt. Erősen ajánljuk, hogy a telepítés előtt tervezési fázist végezzen az útmutatók áttekintése után, a sikeres kivitelezés és a kockázatok minimalizálása érdekében.

1. Ha a Catification termék közelében leesés veszélye áll fenn (pl. támfal), forduljon magassági munkára képesített szakemberhez.
2. A telepítést kedvező időjárási körülmények között végezze. Válasszon száraz napot. Eső után legyen óvatos a puha vagy csúszós talajjal. A levelek, fagy és hó további veszélyeket jelentenek.
3. Távolítsa el az állati hulladékot a területéről a munka megkezdése előtt.
4. A tervezés során azonosítsa a falakban vagy teraszokban található kábeleket.
5. Kapcsolja ki az elektromos áramot a munkaterület közelében.
6. Győződjön meg arról, hogy a szerelők képzettek és viselnek megfelelő védőfelszerelést – védőszemüveg, munkavédelmi bakancs és kesztyű.

7. A csomagokat a munkaterületen kívül bontsa ki.
8. Használjon megfelelő, jó állapotú szerszámokat. Részletesebben az akkumulátoros szerszámokat.
9. Létra használatkor ellenőrizze annak állapotát, helyezze stabilan, tartsa fenn a három érintkezési pontot, és kérjen meg valakit, hogy tartsa a létrát. Kerülje a túlzott nyújtzkodást.
10. Kezelje óvatosan az összetevőket, és tartsa biztonságosan.
11. Győződjön meg róla, hogy a termék biztonságosan van rögzítve, és végezzen rendszeres ellenőrzéseket.

IE

Eolas Tábhachtach Sábháilteachta

Is féidir go mbeidh sé contúirteach táirgí Catification a shuiteáil. Léigh na treoracha seo go cúramach agus féach ar na fiseáin teagaisc sula dtosaíonn tú ar aon obair. Molaimid go láidir céim phleanála a dhéanamh tar éis duit na treoirínte a athbheithniú chun tógáil rathúil a chinntiú agus rioscaí a laghdú.

1. Má tá do tháirge Catification suite in aice le riosca titim ó airde (m.sh. balla coinneála), téigh i gcomhairle le gairmí cáilithe oibre ar airde.
2. Pleanáil an tsuiteáil i gcoinníollacha aimsire oiriúnacha. Roghnaigh lá tirim soiléir. Bí cúramach faoi thalamh bog nó sleamhain tar éis báistí. Cruthaíonn duilleoga, sioc agus sneachta guaiseacha breise.
3. Glan aon dramhaíl pheataí ón gceantar roimh thús na hoibre.
4. Aithnigh aon sreangú i mballaí nó i limistéir phaitiú.
5. Múch aon soláthar leictreachais gar don cheantar oibre.
6. Cinntigh go bhfuil na daoine atá ag cur na dtáirgí le chéile inniúil agus cáilithe, agus ag caitheamh trealamh cosanta pearsanta – speaclaí cosanta, buataisí sábháilteachta agus lámhainní.
7. Díphacáil na codanna go cúramach lasmuigh den limistéar oibre.
8. Úsáid uirlisí cuí atá i riocht maith. Bain úsáid as uirlisí ceallraí nuair is féidir.
9. Agus dréimire á úsáid agat, seiceáil a riocht, cuir i suíomh slán, coinnigh trí phointe teagmhála agus iarr ar dhuine eile an dréimire a shealbhú. Ná sín amach rófhada.
10. Láimhseáil na comhpháirteanna go léir go cúramach agus stóráil go sábháilte iad.
11. Cinntigh go bhfuil an táirge suiteáilte go daingean agus déan seiceálacha rialta.

IT

Informazioni importanti sulla sicurezza

L'installazione dei prodotti Catification può essere pericolosa. Si prega di leggere attentamente queste istruzioni e di guardare i tutorial video prima di iniziare qualsiasi lavoro. Raccomandiamo vivamente di effettuare una fase di pianificazione dopo aver consultato le linee guida per garantire un'installazione di successo e ridurre al minimo i potenziali rischi.

1. Se il prodotto Catification è posizionato vicino a un rischio di caduta dall'alto (ad esempio, un muro di contenimento), consultare un professionista qualificato nei lavori in quota.
2. Pianificare l'installazione in condizioni meteorologiche adeguate. Scegliere una giornata asciutta e stabile. Dopo la pioggia,



prestare attenzione a terreni morbidi o scivolosi. Foglie, gelo e neve creano ulteriori pericoli.

3. Pulire l'area da rifiuti animali prima di iniziare.

4. Durante la fase di pianificazione, identificare eventuali cavi nei muri o nel patio.

5. Isolare l'alimentazione elettrica vicino all'area di lavoro.

6. Assicurarsi che chi esegue il montaggio sia competente e qualificato e indossi dispositivi di protezione individuale – occhiali di sicurezza, scarpe antinfortunistiche e guanti.

7. Disimballare i componenti con cura al di fuori dell'area di lavoro.

8. Usare strumenti appropriati in buone condizioni. Preferire utensili a batteria per ridurre il rischio di inciampi.

9. Se si utilizza una scala: verificarne le condizioni, posizionarla stabilmente, mantenere tre punti di contatto e chiedere a un'altra persona di sostenerla. Evitare di sporgersi troppo.

10. Maneggiare con cura tutti i componenti e conservarli in sicurezza.

11. Assicurarsi che il prodotto sia fissato saldamente e effettuare controlli regolari.

LV

Svarīga drošības informācija

Catification produktu uzstādīšana var būt bīstama. Lūdzu, rūpīgi izlasiet šos norādījumus un noskatieties video pamācības pirms darba sākšanas. Mēs ļoti iesakām veikt plānošanas posmu pēc vadlīniju pārskatīšanas, lai nodrošinātu veiksmīgu uzstādīšanu un samazinātu iespējamās riskus.

1. Ja jūsu Catification produkts atrodas tuvu kritiena riskam no augstuma (piemēram, balsta siena), konsultējieties ar sertificētu speciālistu darbam augstumā.

2. Plānojiet uzstādīšanu piemērotos laikaapstākļos. Izvēlieties sausu un stabilu dienu. Pēc lietus uzmanieties no mīksta vai slidenas zemes. Lapas, sals un sniegš rada papildu riskus.

3. Notīriet mājdzīvnieku atkritumus no darba zonas pirms darba uzsākšanas.

4. Plānošanas posmā identificējiet visus vadus sienās vai terases zonās.

5. Atvienojiet elektrības padevi darba vietas tuvumā.

6. Nodrošiniet, ka montāžu veic kompetenti un kvalificēti cilvēki, kas valkā individuālos aizsardzības līdzekļus – aizsargbrilles, drošības apavus un cimduš.

7. Izpakojiet detaļas uzmanīgi ārpus darba zonas.

8. Izmantojiet piemērotus instrumentus labā stāvoklī. Dodiet priekšroku akumulatora darbarīkiem.

9. Izmantojot kāpnes: pārbaudiet to stāvokli, novietojiet tās droši, uzturiet trīs kontaktpunktus un lūdziet citai personai noturēt kāpnes. Izvairieties no pārāk liela stiepšanās.

10. Rūpīgi rīkojieties ar visām detaļām un glabājiet tās droši.

11. Pārlicinieties, ka produkts ir stingri uzstādīts, un veiciet regulāras pārbaudes.

LT

Svarbi saugos informacija

Catification produktų montavimas gali būti pavojingas. Prašome atidžiai perskaityti šias instrukcijas ir peržiūrėti vaizdo pamokas prieš pradėdant darbą. Mes primygtinai rekomenduojame atlikti planavimo etapą, perskaičius gaires, kad užtikrintumėte sėkmingą įrengimą ir sumažintumėte galimas rizikas.

1. Jei jūsų Catification produktas yra šalia kritimo iš aukščio rizikos (pvz., atraminė siena), pasitarkite su darbų aukštyje specialistu.

2. Planuokite montavimą tinkamomis oro sąlygomis. Pasirinkite sausą ir stabilų dieną. Po lietaus saugokitės minkštos ar slidžios žemės. Lapai, šaltis ir sniegas kelia papildomą pavojų.

3. Prieš pradėdami išvalykite gyvūnų atliekas darbo zonoje.

4. Planavimo etape nustatykite visus laidus sienose ar terasoje.

5. Atjunkite elektros tiekimą šalia darbo vietos.

6. Užtikrinkite, kad montuotojai būtų kompetentingi, kvalifikuoti ir dėvėtų asmenines apsaugos priemones – apsauginius akinius, batus ir pirštines.

7. Atsargiai išpakuokite dalis už darbo zonos ribų.

8. Naudokite tinkamus įrankius, kurie yra geros būklės. Pirmenybę teikite akumuliatoriniams įrankiams.

9. Naudodami kopėčias: patikrinkite jų būklę, pastatykite stabiliai, palaikykite tris kontaktinius taškus ir paprašykite kito asmens laikyti kopėčias. Venkite pernelyg didelio pasilenkimo.

10. Atsargiai elkites su visais komponentais ir laikykite juos saugiai.

11. Įsitinkite, kad produktas yra tvirtai sumontuotas, ir atlikite reguliarius patikrinimus.

MT

Informazzjoni Importanti dwar is-Sigurtà

L-installazzjoni ta' prodotti Catification tista' tkun perikoluża. Jekk jogħġbok aqra dawn l-istruzzjonijiet bir-reqqa u ara t-tutorials bil-vidjo qabel tibda x-xogħol.

Nirakkomdaw bil-qawwa li tagħmel fażi ta' ppjanar wara li tirrevedi l-linji gwida sabieħ tiżgura installazzjoni ta' suċċess u tnaqqas ir-riskji potenzjali.

1. Jekk il-prodott Catification tiegħek jinsab qrib riskju ta' waqġha minn għoli (eż. ħajt ta' sostenn), ikkonsulta ma' professionist kwalifikat tax-xogħol fl-għoli.

2. Ippjana l-installazzjoni f'kundizzjonijiet tat-temp xierqa. Aghzel ġurnata niexfa u stabbli. Wara x-xita, oqgħod attent għal art ratba jew rqiqa. Weraq, silġ u borra joħolqu perikli addizzjonali.

3. Neħħi l-iskart tal-animali qabel tibda.

4. Matul il-faži tal-ppjanar, identifika xi wajers fil-ħitan jew fit-terrazzin.

5. Itfi l-provvista tal-elettriku qrib iż-żona tax-xogħol.

6. Kun żgur li l-persuni li qed jiġbru l-prodotti huma kompetenti u kwalifikati u jilbsu tagħmir protettiv personali – nuċċali tas-sigurtà, żraben tas-sigurtà u ingwanti.

7. Ippakkja l-partijiet barra miż-żona tax-xogħol.

8. Uża għodda xierqa u f'kundizzjoni tajba. Uża għodda li jaħdmu bil-batterija.

9. Meta tuża l-last, iċċekkja l-kundizzjoni tagħha, poġġiha b'mod sigur, żomm tliet punti ta' kuntatt u staqsi lil xi hadd ieħor biex iżommha. Evita li testendi żżejjed.

10. Immaniġġja l-partijiet kollha b'attenzjoni u aħżinhom b'mod sigur.

11. Kun żgur li l-prodott huwa mwaħħal sew u aghmel verifiki regolari.

PL

Ważne informacje dotyczące bezpieczeństwa

Instalacja produktów Catification może być niebezpieczna. Prosimy o dokładne przeczytanie tych instrukcji i obejrzenie filmów instruktażowych przed rozpoczęciem pracy. Zdecydowanie zalecamy przeprowadzenie etapu planowania po zapoznaniu się z wytycznymi, aby zapewnić pomyślną instalację i zminimalizować potencjalne ryzyko.

1. Jeśli produkt Catification znajduje się w pobliżu ryzyka upadku z wysokości (np. mur oporowy), skonsultuj się z wykwalifikowanym specjalistą ds. pracy na wysokości.

2. Zaplanuj instalację w odpowiednich warunkach pogodowych. Wybierz suchy i stabilny dzień. Po deszczu uważaj na miękkie lub śliskie podłoże. Liście, szron i śnieg stwarzają dodatkowe zagrożenia.

3. Usuń odpady zwierzęce z obszaru pracy przed rozpoczęciem.

4. Podczas planowania zidentyfikuj wszelkie przewody w ścianach lub na tarasie.

5. Odłącz zasilanie elektryczne w pobliżu miejsca pracy.

6. Upewnij się, że osoby montujące są kompetentne, wykwalifikowane i noszą odpowiednie środki ochrony osobistej – okulary ochronne, buty ochronne i rękawice.

7. Rozpakuj części poza strefą pracy.

8. Używaj odpowiednich narzędzi w dobrym stanie. Preferuj narzędzia akumulatorowe.

9. Używając drabiny: sprawdź jej stan, ustaw ją stabilnie, utrzymuj trzy punkty kontaktu i poproś drugą osobę o jej przytrzymanie. Unikaj nadmiernego wychylenia się.

10. Ostrożnie obchodź się ze wszystkimi częściami i przechowuj je bezpiecznie.

11. Upewnij się, że produkt jest solidnie zamocowany i regularnie sprawdzaj stabilność.

PT

Informações Importantes de Segurança

A instalação de produtos Catification pode ser perigosa. Por favor, leia estas instruções com atenção e assista aos tutoriais em vídeo antes de iniciar qualquer trabalho. Recomendamos vivamente a realização de uma fase de planeamento após rever as diretrizes, para garantir uma instalação bem-sucedida e minimizar os riscos potenciais.

1. Se o produto Catification estiver próximo de risco de queda em altura (por exemplo, um muro de contenção), consulte um profissional qualificado em trabalhos em altura.

2. Planeie a instalação em condições meteorológicas adequadas. Escolha um dia seco e estável. Após chuva, tenha cuidado com o solo macio ou escorregadio. Folhas, gelo e neve criam perigos adicionais.



3. Limpe quaisquer resíduos de animais da área antes de começar.
4. Durante o planeamento, identifique quaisquer cabos nas paredes ou no pátio.
5. Desligue o fornecimento elétrico próximo da área de trabalho.
6. Certifique-se de que os instaladores são competentes e qualificados e usam equipamento de proteção individual adequado – óculos de proteção, botas de segurança e luvas.
7. Desembale as peças fora da área de trabalho.
8. Utilize ferramentas adequadas e em bom estado. Prefira ferramentas a bateria.
9. Ao usar uma escada: verifique o seu estado, coloque-a de forma estável, mantenha três pontos de contacto e peça a outra pessoa que a segure. Evite estender-se demasiado.
10. Manuseie todas as peças com cuidado e guarde-as em segurança.
11. Certifique-se de que o produto está solidamente fixado e realize verificações regulares.

RO

Informații importante de siguranță

Instalarea produselor Catification poate fi periculoasă. Vă rugăm să citiți cu atenție aceste instrucțiuni și să vizionați tutorialele video înainte de a începe lucrul. Vă recomandăm cu tărie să desfășurați o etapă de planificare după consultarea instrucțiunilor, pentru a asigura o instalare de succes și pentru a minimiza riscurile potențiale.

1. Dacă produsul Catification se află lângă un risc de cădere de la înălțime (de exemplu, un zid de sprijin), consultați un specialist calificat pentru lucru la înălțime.
2. Planificați instalarea în condiții meteorologice potrivite. Alegeți o zi uscată și stabilă. După ploaie, fiți atenți la solul moale sau alunecos. Frunzele, înghețul și zăpada creează riscuri suplimentare.
3. Curățați orice deșeuri de animale din zona de lucru înainte de a începe.
4. În etapa de planificare, identificați orice cabluri din pereți sau din zona terasei.
5. Opriti alimentarea electrică din apropiere înainte de a începe lucrul.
6. Asigurați-vă că persoanele care realizează montajul sunt competente și calificate și poartă echipament individual de protecție – ochelari de protecție, bocanci de protecție și mănuși.
7. Despachetați piesele în afara zonei de lucru.
8. Folosiți unelte adecvate și în stare bună. Preferabil folosiți unelte pe baterii.
9. Dacă folosiți o scară: verificați starea acesteia, poziționați-o stabil, mențineți trei puncte de contact și rugați o altă persoană să o țină. Evitați întinderea excesivă.
10. Manipulați cu grijă toate componentele și depozitați-le în siguranță.
11. Asigurați-vă că produsul este fixat ferm și efectuați verificări regulate.

SK

Dôležité bezpečnostné informácie

Instalácia produktov Catification môže byť nebezpečná. Pred začatím práce si pozorne prečítajte tieto pokyny a pozrite si inštruktážne videá. Dôrazne odporúčame vykonať fázu

plánovania po preštudovaní pokynov, aby ste zabezpečili úspešnú montáž a minimalizovali potenciálne riziká.

1. Ak sa produkt Catification nachádza v blízkosti rizika pádu z výšky (napr. oporný múr), poraďte sa s odborníkom kvalifikovaným na prácu vo výškach.
2. Plánujte montáž za vhodného počasia. Vyberte si suchý a stabilný deň. Po daždi pozor na mäkký alebo klzký terén. Líštie, námraza a sneh sú nebezpečné.
3. Odstráňte zo zóny všetky zvieracie výkaly pred začatím.
4. Zistite, či v stenách alebo na terase nie sú káble.
5. Odpojte elektrické napájanie v blízkosti.
6. Uistite sa, že montáž vykonávajú kvalifikované osoby, ktoré používajú ochranné pomôcky – okuliare, obuv a rukavice.
7. Rozbaľte diely mimo pracovnú oblasť.
8. Používajte vhodné náradie v dobrom stave. Uprednostnite akumulátorové náradie.
9. Pri používaní rebríka skontrolujte jeho stav, umiestnite ho stabilne, udržiajte tri body kontaktu a požiadať inú osobu o asistenciu.
10. Manipulujte so súčiastkami opatrne a skladujte ich bezpečne.
11. Uistite sa, že produkt je bezpečne upevnený a pravidelne kontrolujte jeho stabilitu.

SI

Pomembne varnostne informacije

Namestitev izdelkov Catification je lahko nevarna. Pred začetkom dela natančno preberite ta navodila in si oglejte video vadnice. Priporočamo, da po pregledu smernic izvedete fazo načrtovanja, da zagotovite uspešno namestitev in zmanjšate morebitna tveganja.

1. Če je izdelek Catification nameščen blizu nevarnosti padca z višine (npr. podporni zid), se posvetujte s strokovnjakom, usposobljenim za delo na višini.
2. Načrtujte namestitev v primernih vremenskih razmerah. Izberite suh in stabilen dan. Po dežju bodite previdni pri mehkih ali spolzkih tleh. Listje, zmrzal in sneg povečajo nevarnost.
3. Pred začetkom odstranite živalske odpadke z območja.
4. Med načrtovanjem ugotovite, ali so v zidovih ali terasi nameščeni kabli.
5. Izklopite električno napajanje v bližini.
6. Prepričajte se, da so monterji usposobljeni in nosijo osebno varovalno opremo – zaščitna očala, varnostne čevlje in rokavice.
7. Previdno razpakirajte dele zunaj delovnega območja.
8. Uporabljajte ustrezno orodje v dobrem stanju. Prednost dajte akumulatorskemu orodju.
9. Če uporabljate lestev: preverite njeno stanje, stabilno jo postavite, ohranite tri kontaktne točke in prosite drugo osebo, naj jo drži. Izogibajte se pretiranemu stezanju.
10. Previdno ravnajte z vsemi deli in jih shranjujte varno.
11. Prepričajte se, da je izdelek varno pritrjen in redno izvajajte preglede.

ES

Información importante de seguridad

La instalación de productos Catification puede ser peligrosa. Lea atentamente estas instrucciones y vea los tutoriales en vídeo antes de comenzar cualquier trabajo.

Recomendamos encarecidamente realizar una fase de planificación después de revisar las pautas para garantizar una instalación exitosa y minimizar los riesgos potenciales.

1. Si el producto Catification se encuentra cerca de un riesgo de caída desde altura (por ejemplo, un muro de contención), consulte con un profesional cualificado en trabajos en altura.
2. Planifique la instalación en condiciones meteorológicas adecuadas. Elija un día seco y despejado. Tras la lluvia, tenga cuidado con suelos blandos o resbaladizos. Las hojas, la escarcha y la nieve suponen peligros adicionales.
3. Limpie los desechos de mascotas en el área antes de comenzar.
4. Durante la planificación, identifique cualquier cableado en paredes o patios.
5. Desconecte la alimentación eléctrica cercana antes de comenzar.
6. Asegúrese de que las personas que realizan la instalación estén capacitadas y usen equipo de protección personal: gafas, botas de seguridad y guantes.
7. Desempaque las piezas fuera del área de trabajo.
8. Use herramientas adecuadas en buen estado. Prefiera herramientas inalámbricas para reducir riesgos de tropiezos.
9. Al usar una escalera: verifique su estado, colóquela de manera estable, mantenga tres puntos de contacto y pida a otra persona que la sostenga. Evite estirarse demasiado.
10. Maneje todas las piezas con cuidado y guárdelas de forma segura.
11. Verifique que el producto esté bien fijado y realice controles periódicos.

SE

Viktig säkerhetsinformation

Installation av Catification-produkter kan vara farlig. Läs dessa instruktioner noggrant och se instruktionsvideor innan du påbörjar arbetet. Vi rekommenderar starkt att du genomför en planeringsfas efter att ha gått igenom riktlinjerna för att säkerställa en lyckad installation och minimera potentiella risker.

1. Om din Catification-produkt är nära risk för fall från höjd (t.ex. stödmur), kontakta en certifierad höghöjdsarbetare.
2. Planera installationen under lämpliga väderförhållanden. Välj en torr och stabil dag. Efter regn, var försiktig med mjuk eller hal mark. Löv, frost och snö innebär extra risker.
3. Rensa bort djuravfall från området innan du börjar.
4. Identifiera eventuella kablar i väggar eller på terrassen under planeringsfasen.
5. Stäng av strömförsörjningen nära arbetsområdet.
6. Säkerställ att montörerna är kompetenta, kvalificerade och bär personlig skyddsutrustning – skyddsglasögon, skyddsskor och handskar.
7. Packa upp komponenterna utanför arbetsområdet.
8. Använd lämpliga verktyg i gott skick. Använd



HABINATURAL SPACES FOR PETS

helst batteridrivna verktyg.

9. Vid användning av stege: kontrollera dess skick, placera den stadigt, håll tre kontaktpunkter och låt en annan person hålla stegen. Undvik att sträcka dig för långt.

10. Hantera alla delar försiktigt och förvara dem säkert.

11. Kontrollera att produkten är ordentligt monterad och gör regelbundna kontroller.





FIXTK519

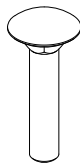

FIXM8040



FIXM5016



FIXM5001



FIXM8012



FIXWS002

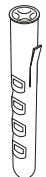

FIXRP001



POSEN117 x2



POSEN040 x1



CATIO012 x2

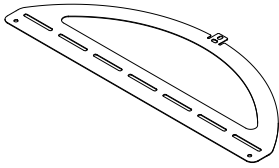

CUSRE001 x1

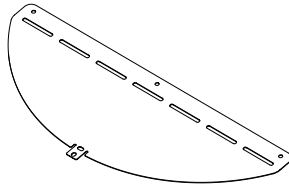

CUSFR001 x1

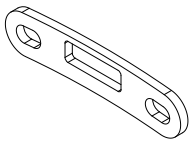

SNUNI001 x2

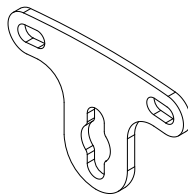

SNBKT001 x2

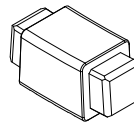

LKTRC001 x3

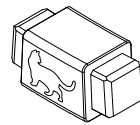

LKTRC002 x1

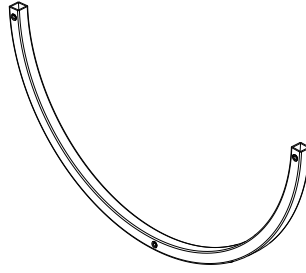

POSSQ001 x4

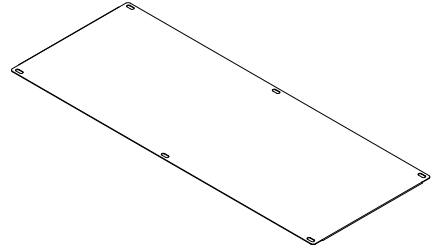

SNWAL001 x1

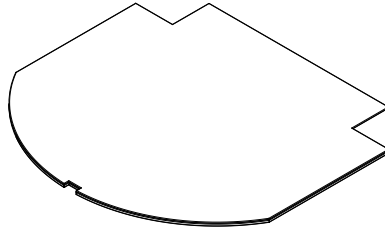

FABRI001/002/003 x1

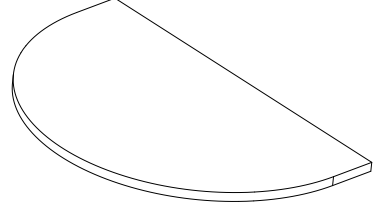

FOAMC001 x1

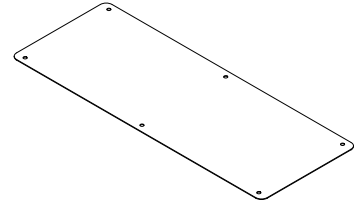

CUSTP001 x1

1.

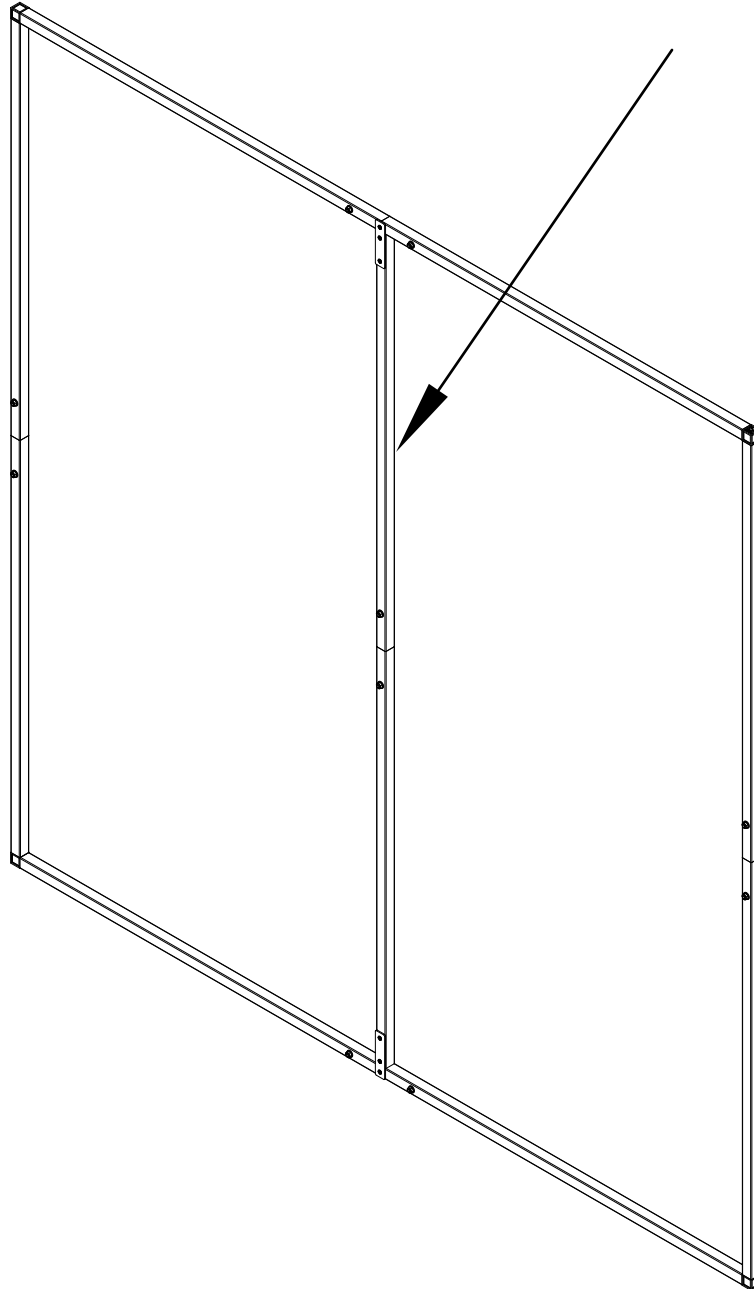

2.

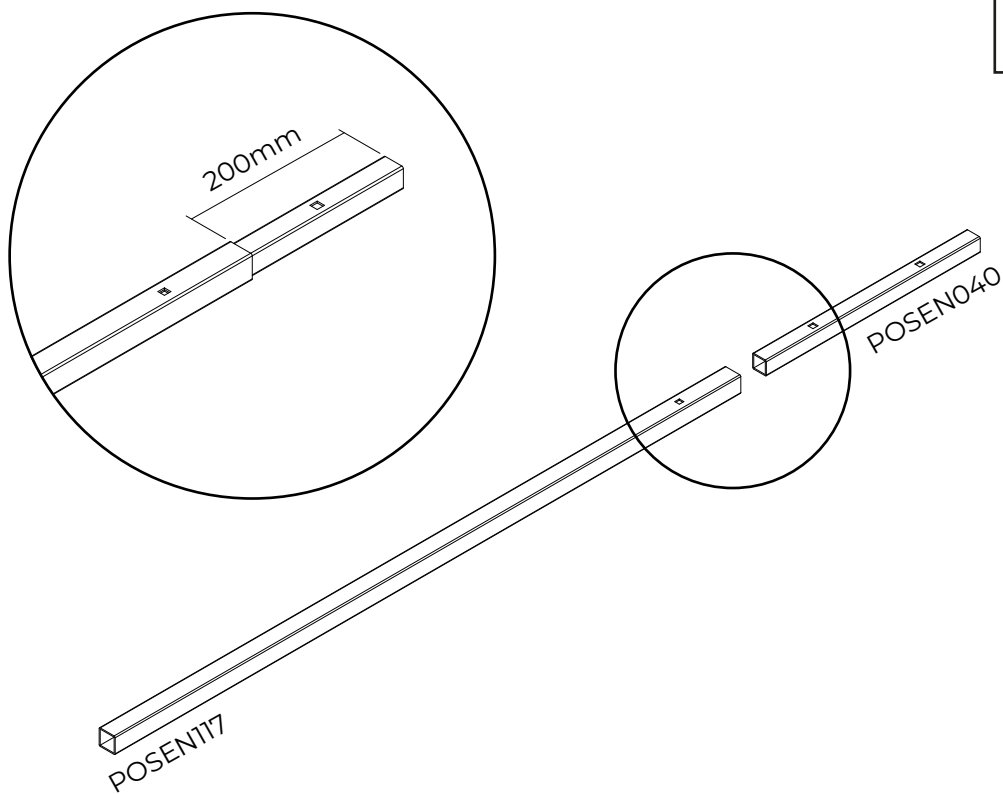
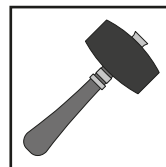

3.

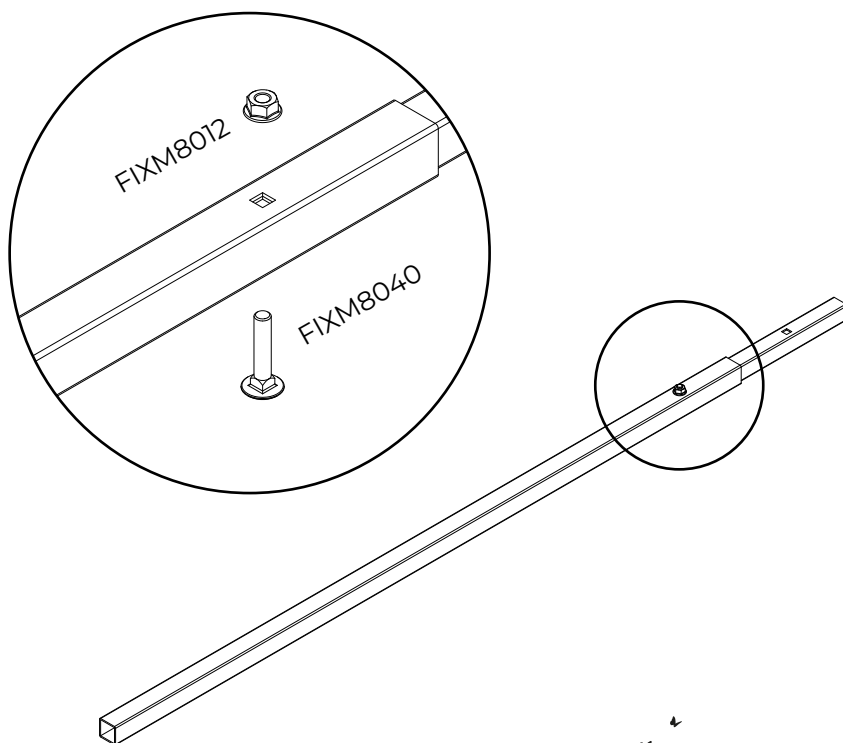
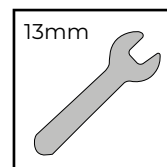

4.

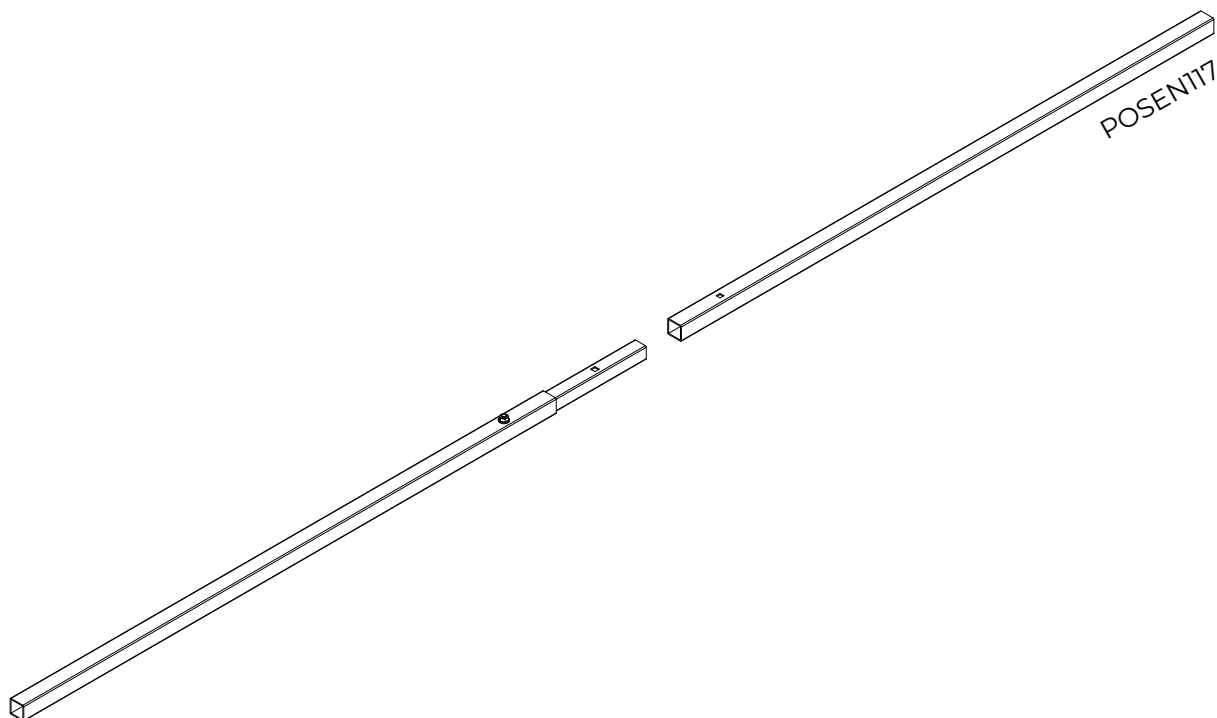
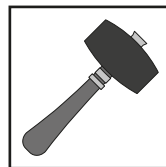

5.

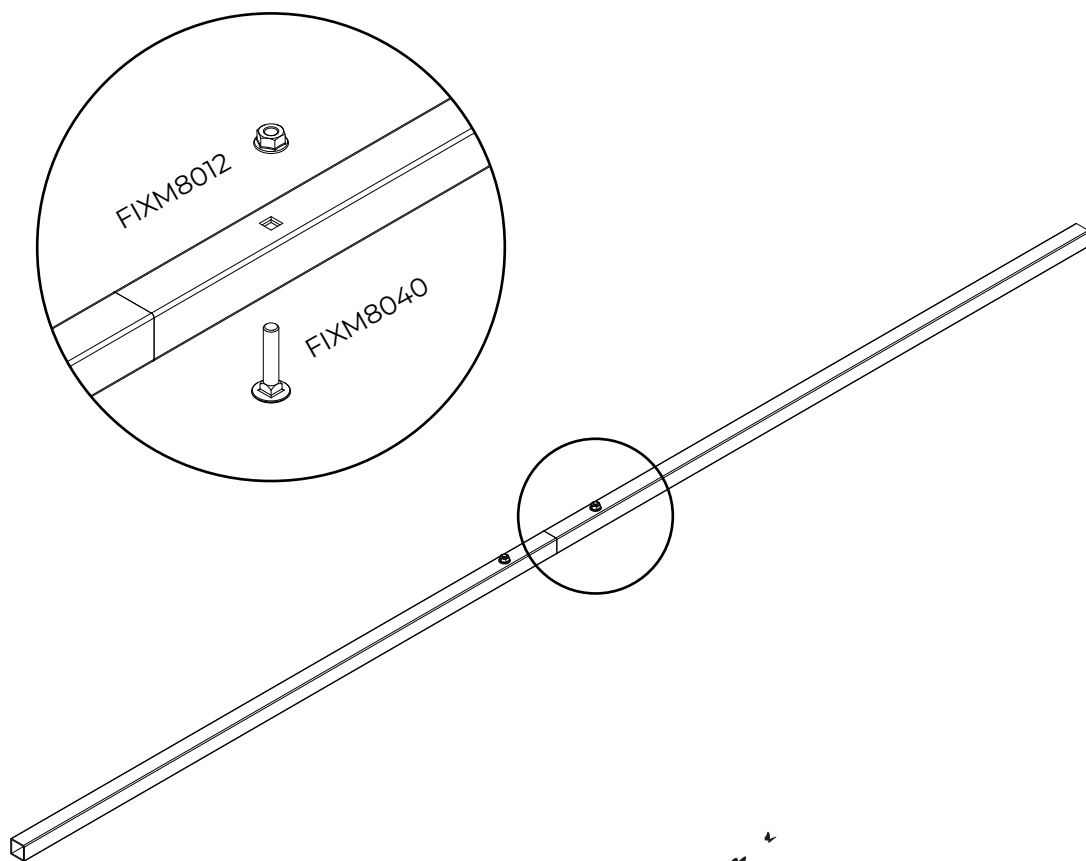
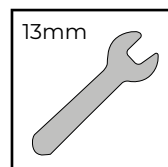

6.

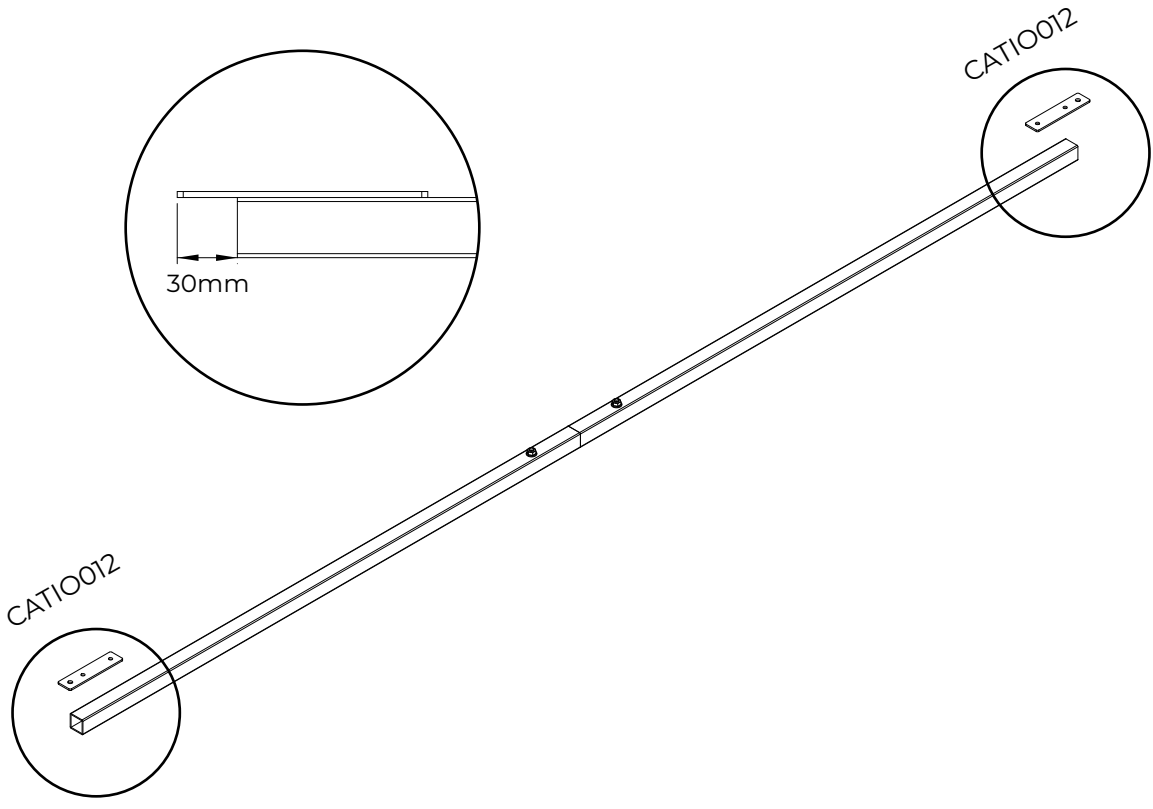

7.

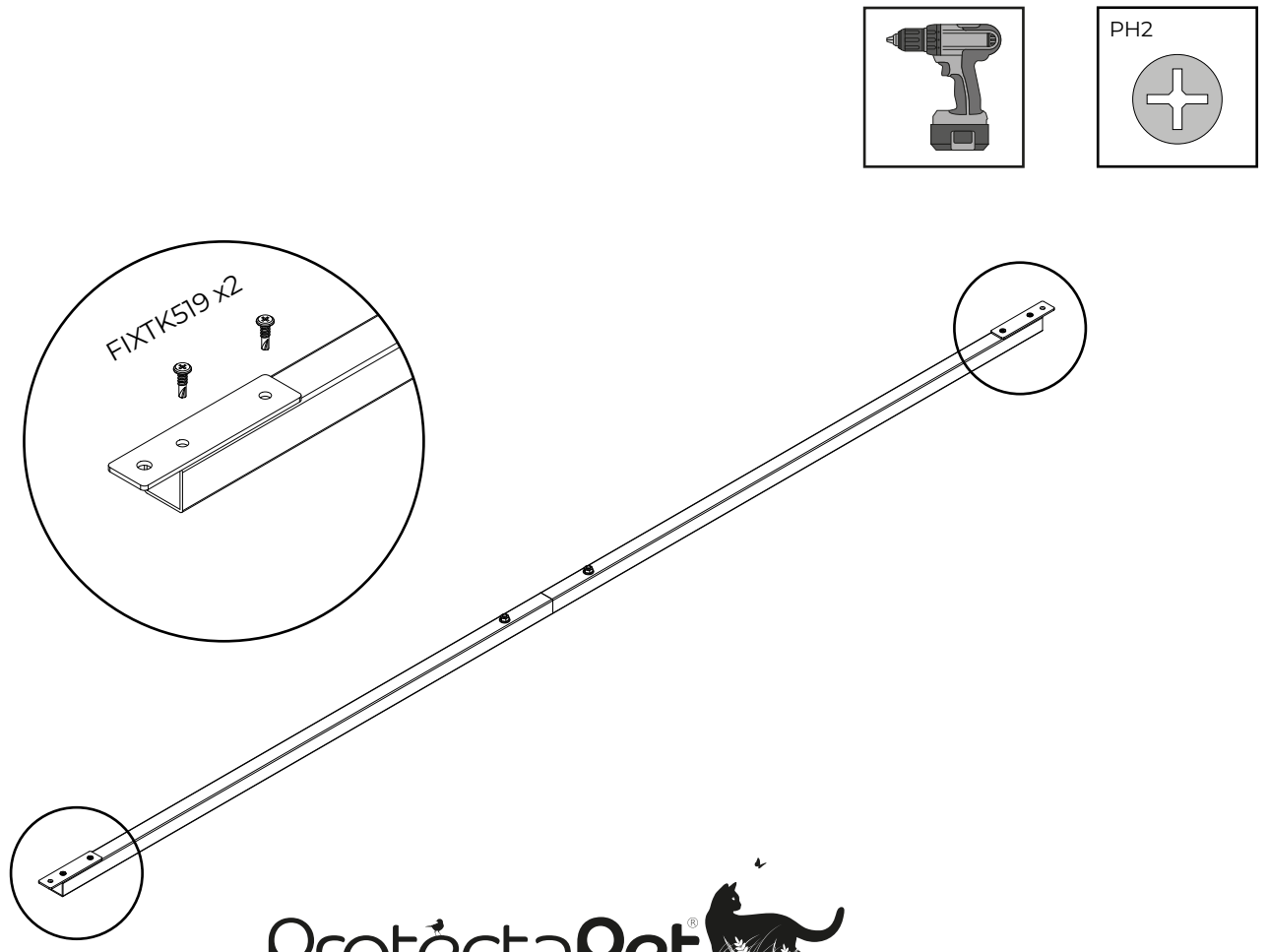

8.

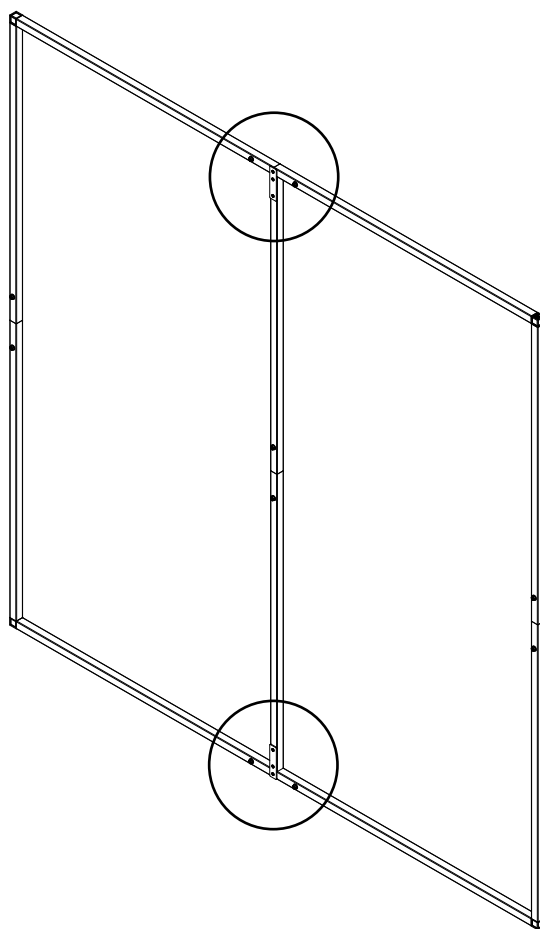
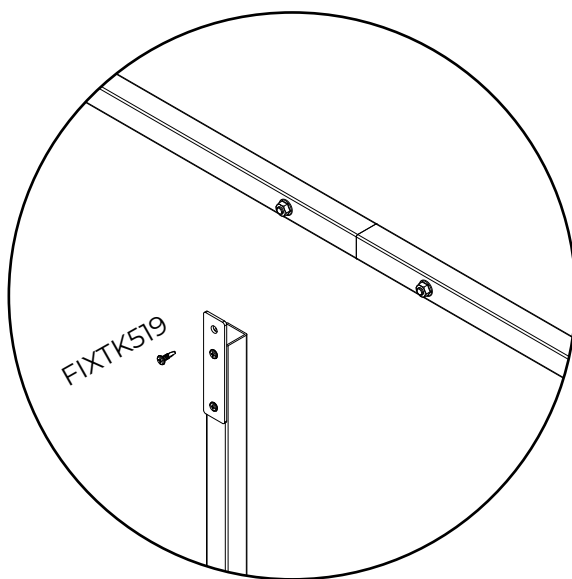
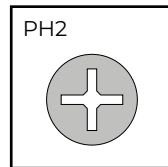
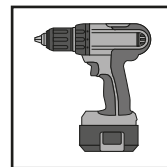

9.

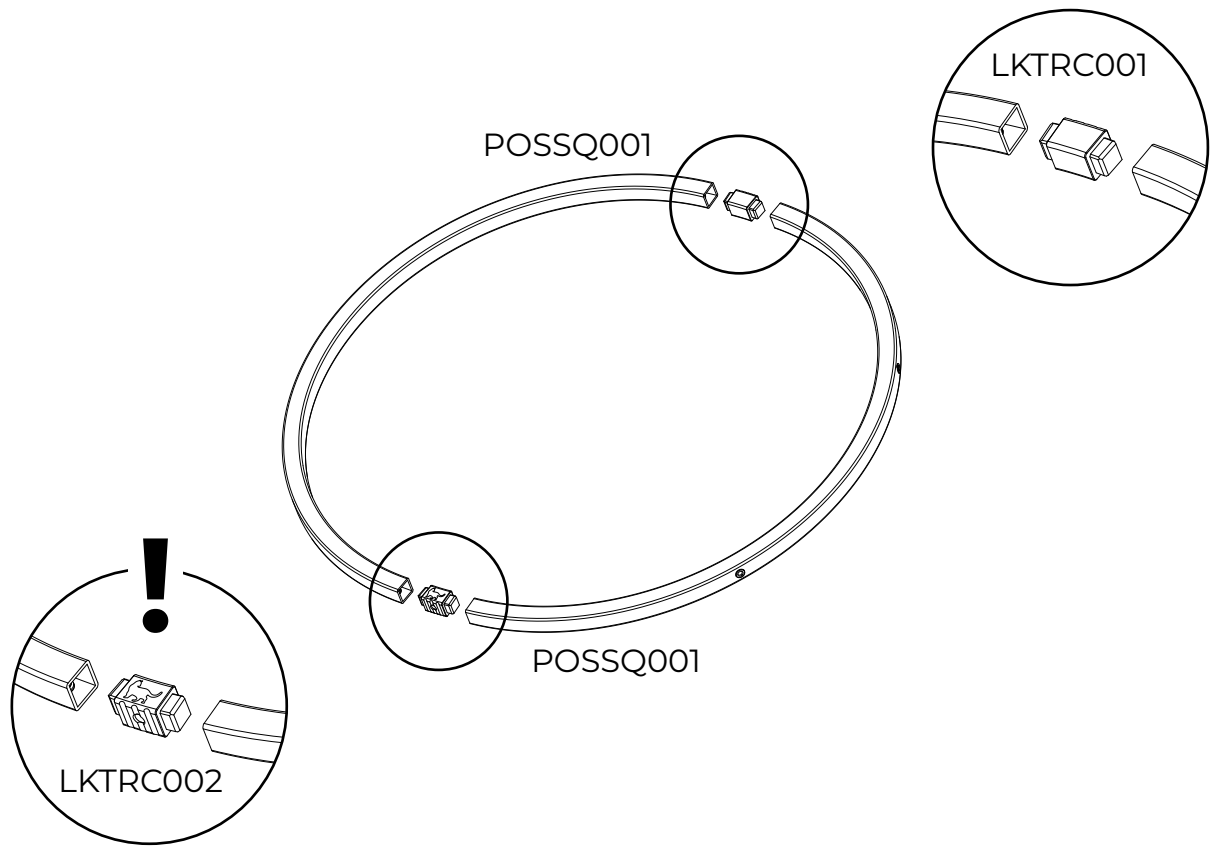

10.

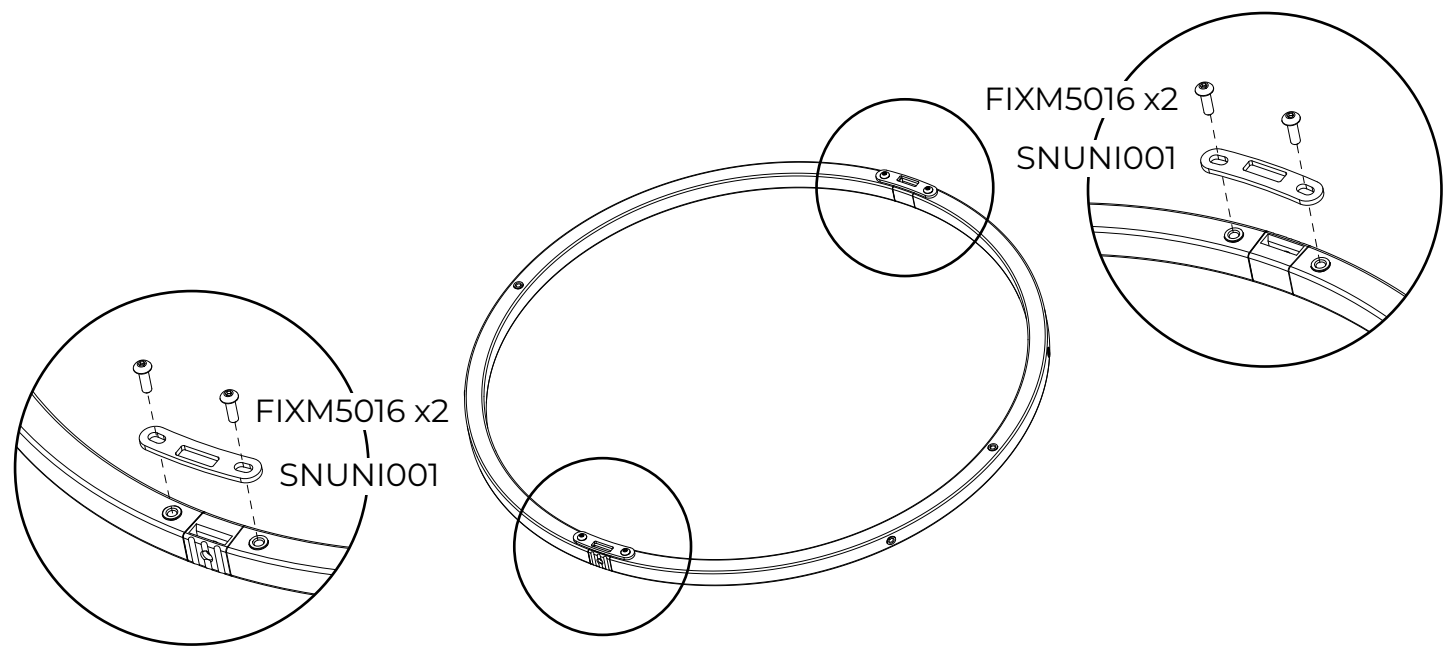
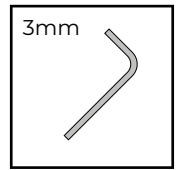

11.

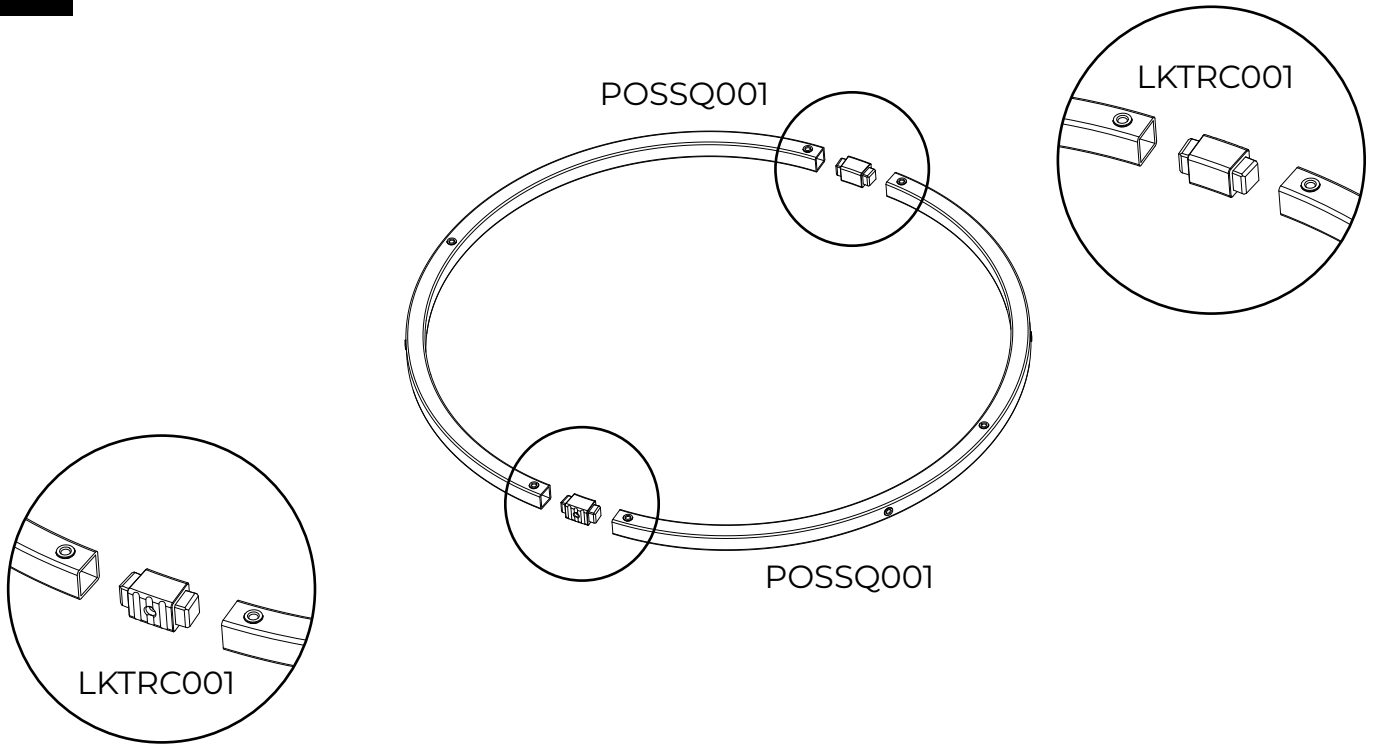

12.

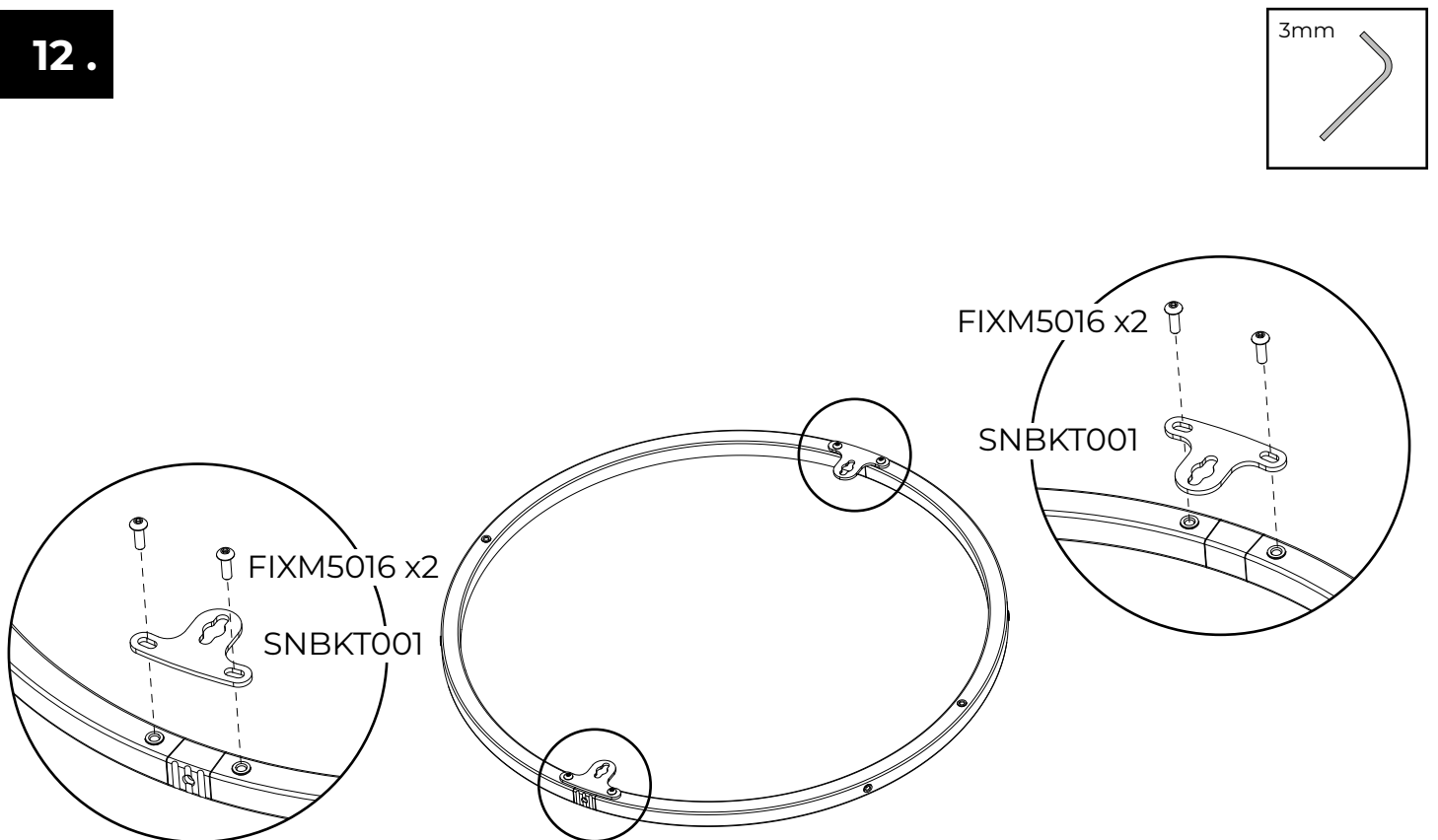

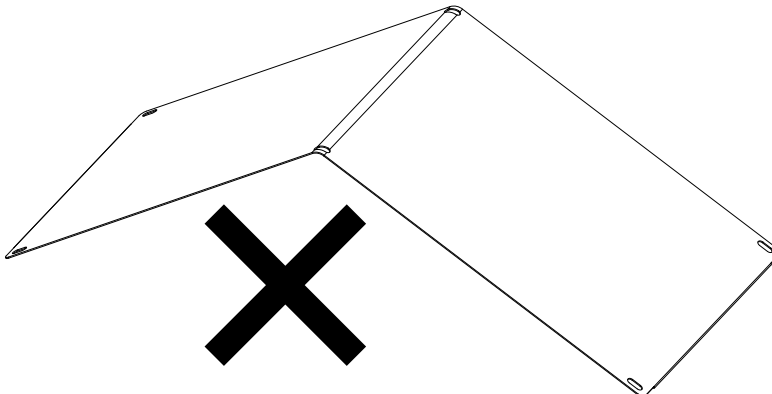
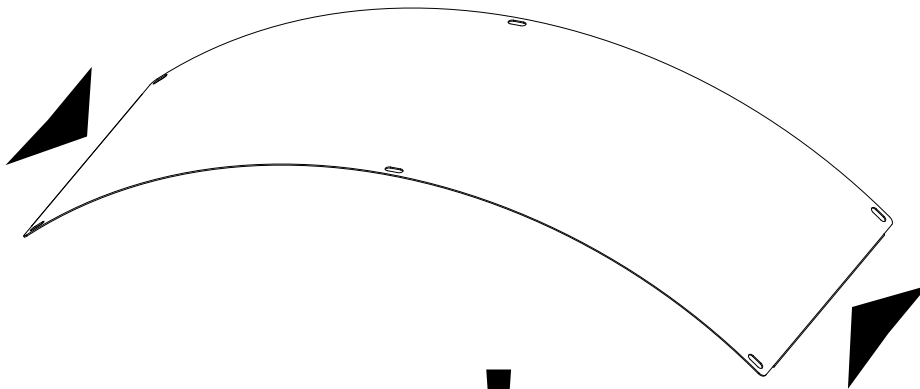
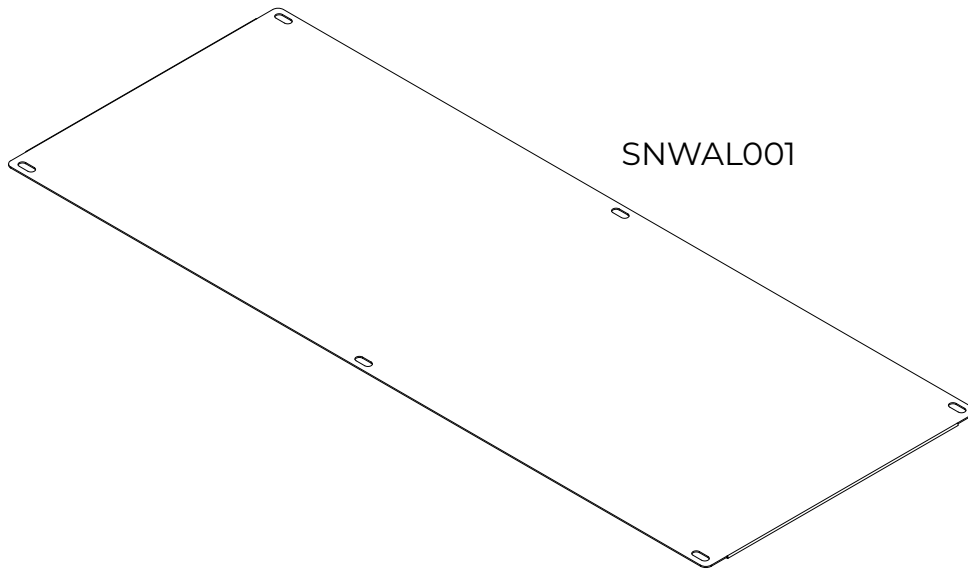

14.

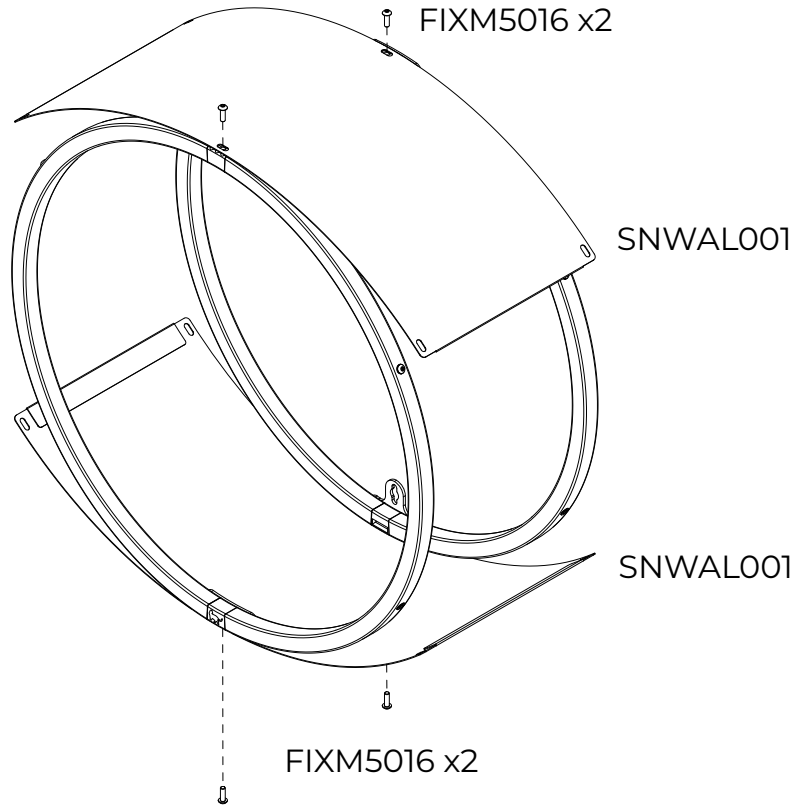

15.

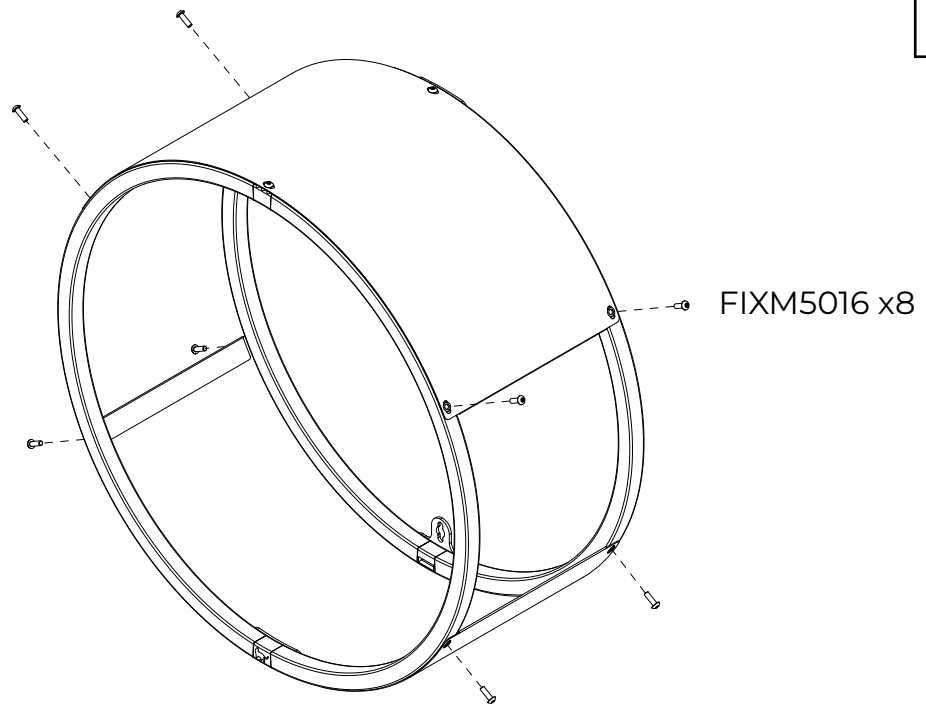

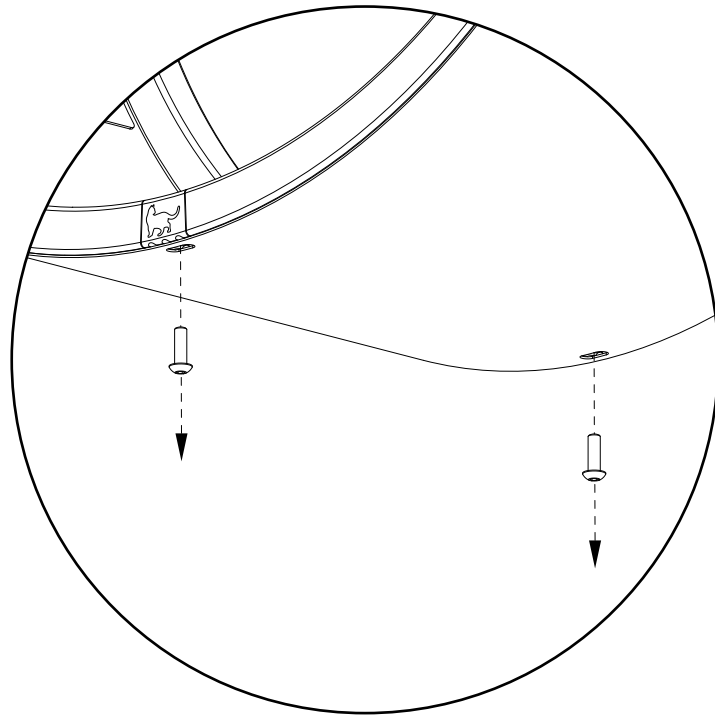
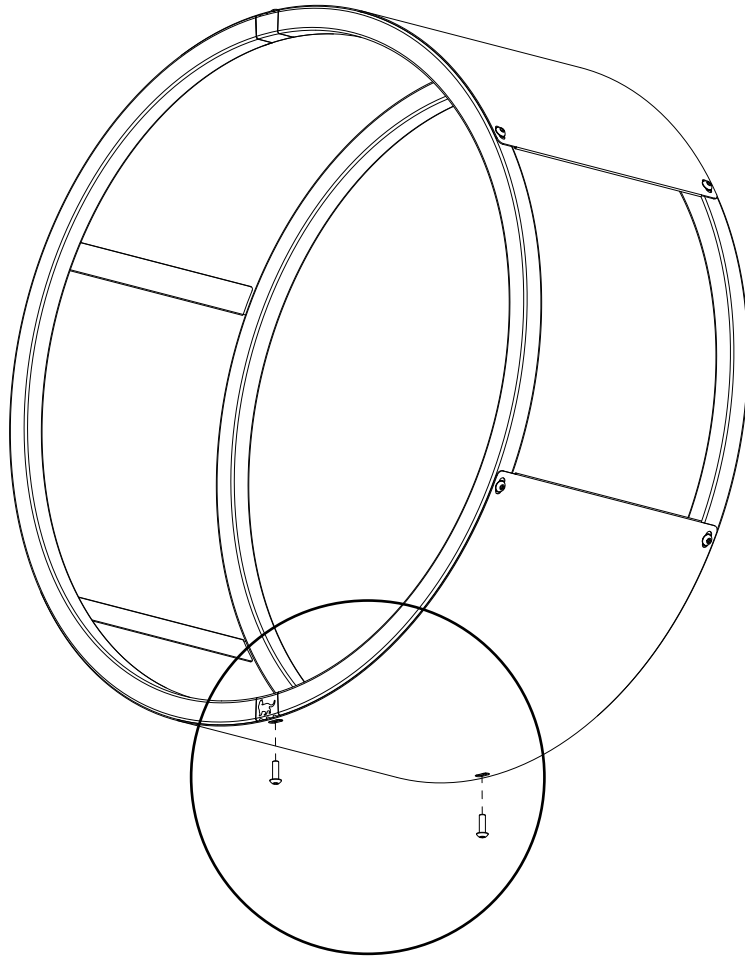
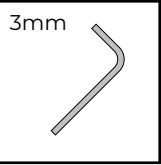

17.

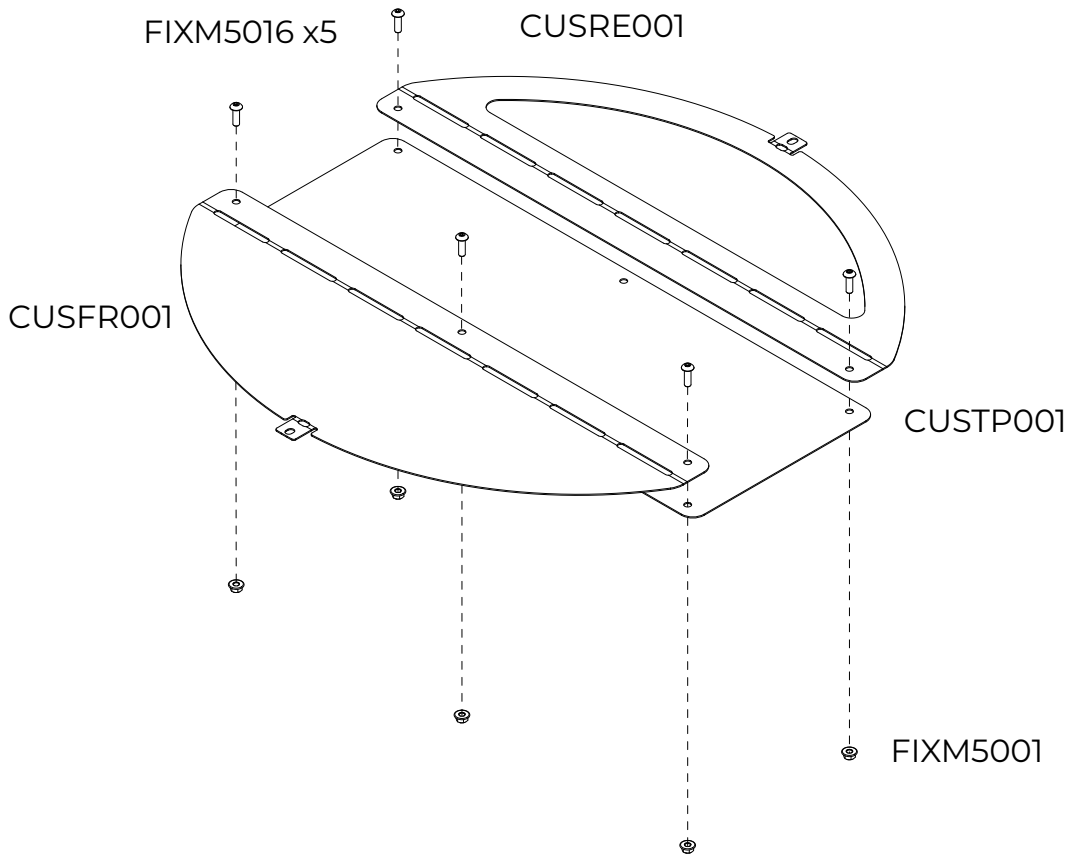
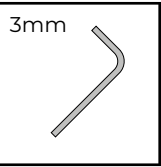

18.

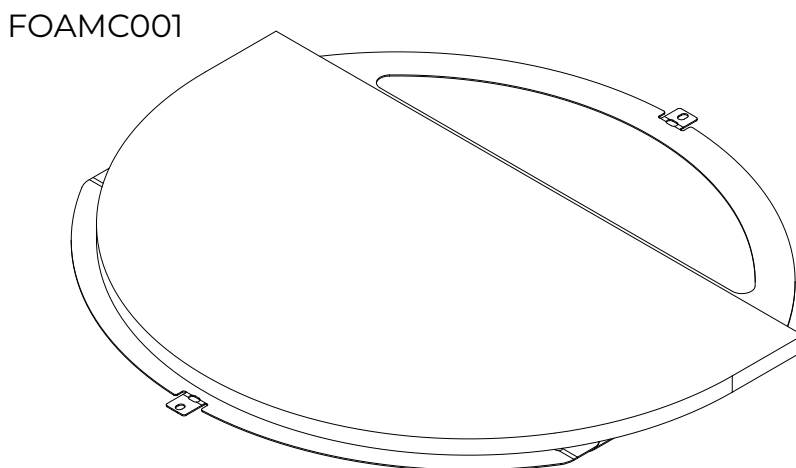

19.

FABRI001/002/003

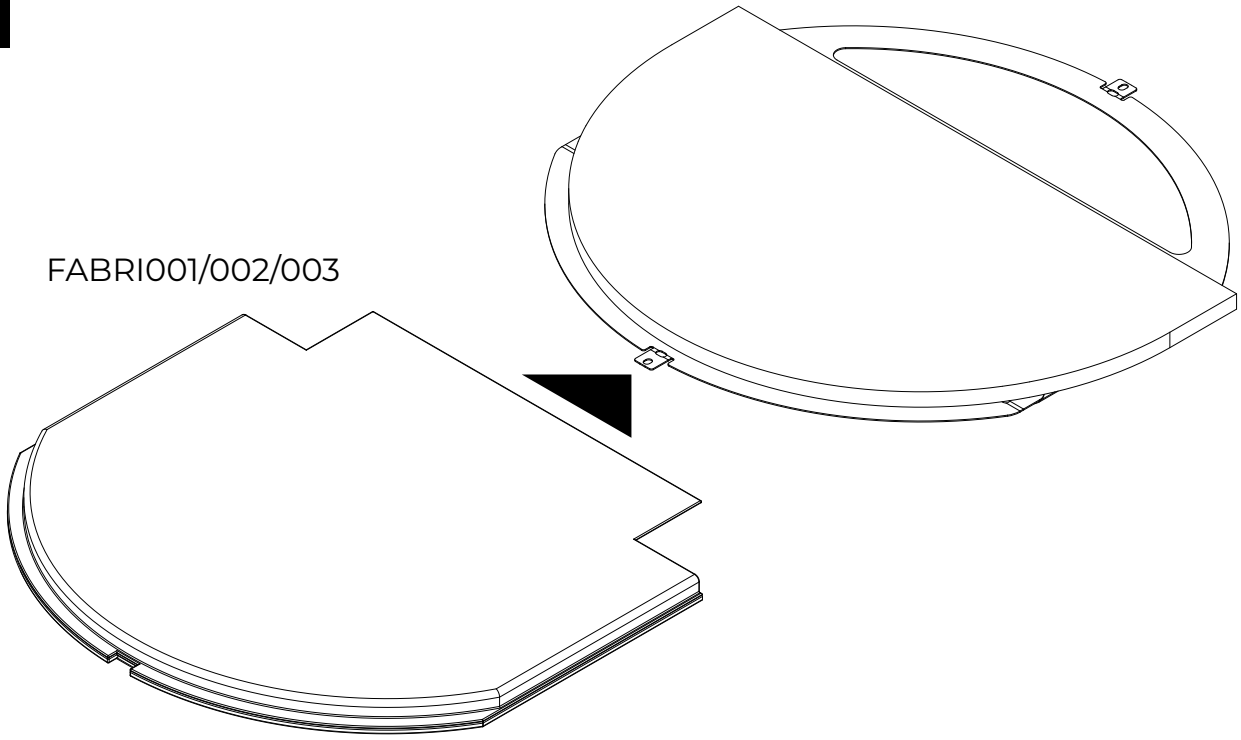

20.

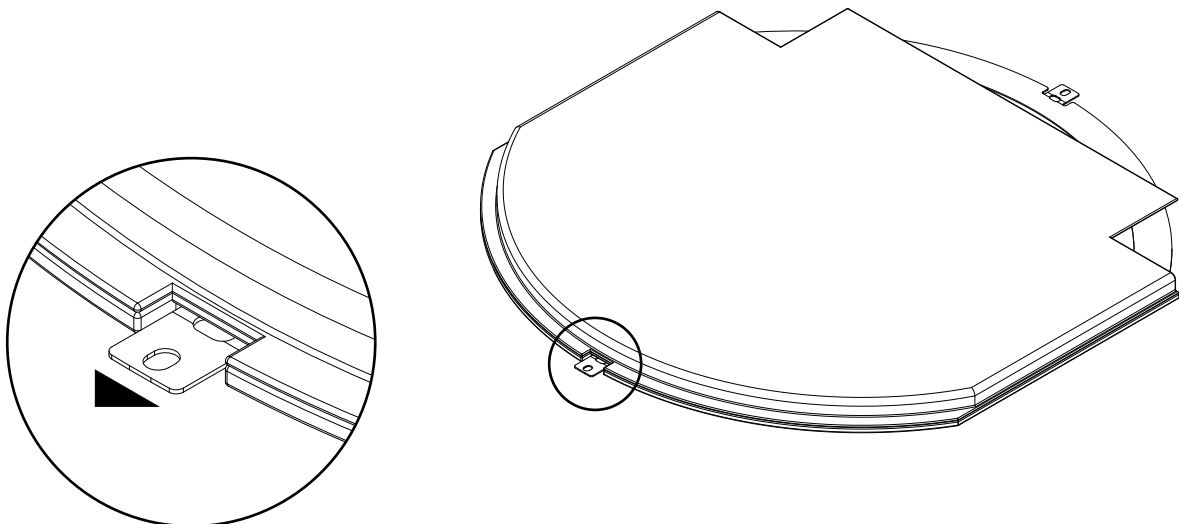

21.

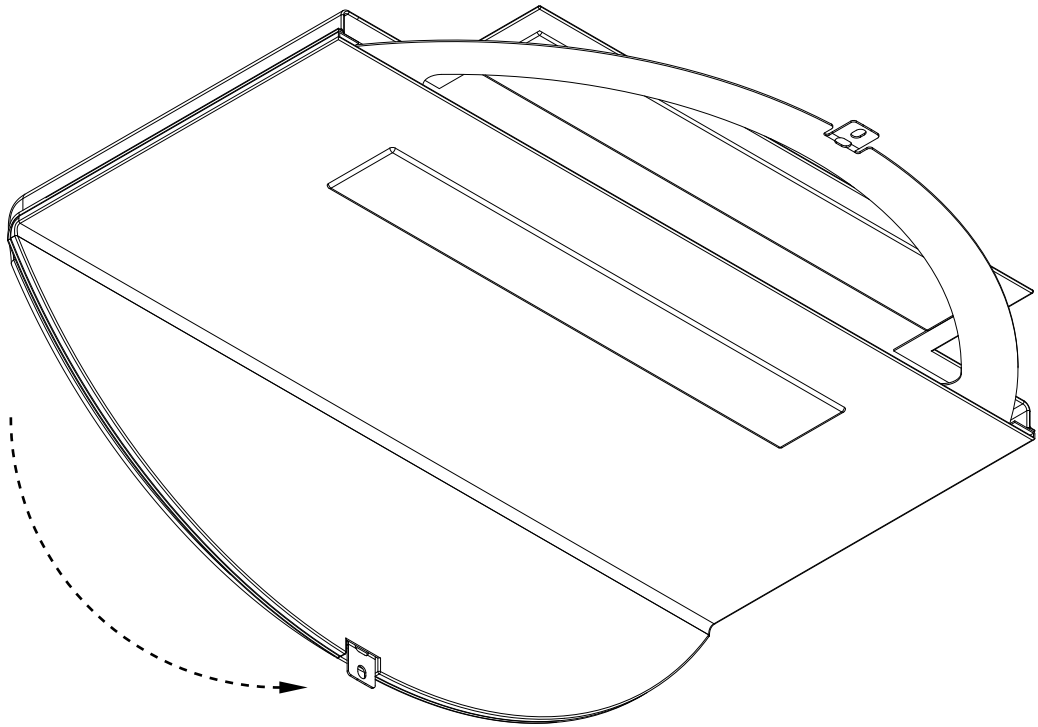

22.

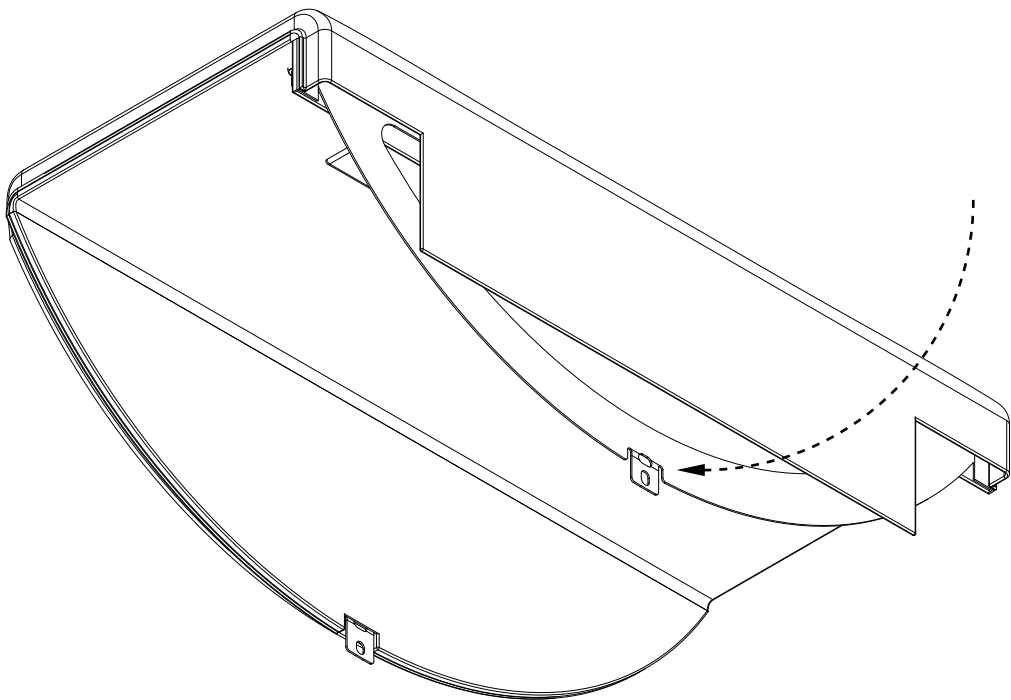

23.

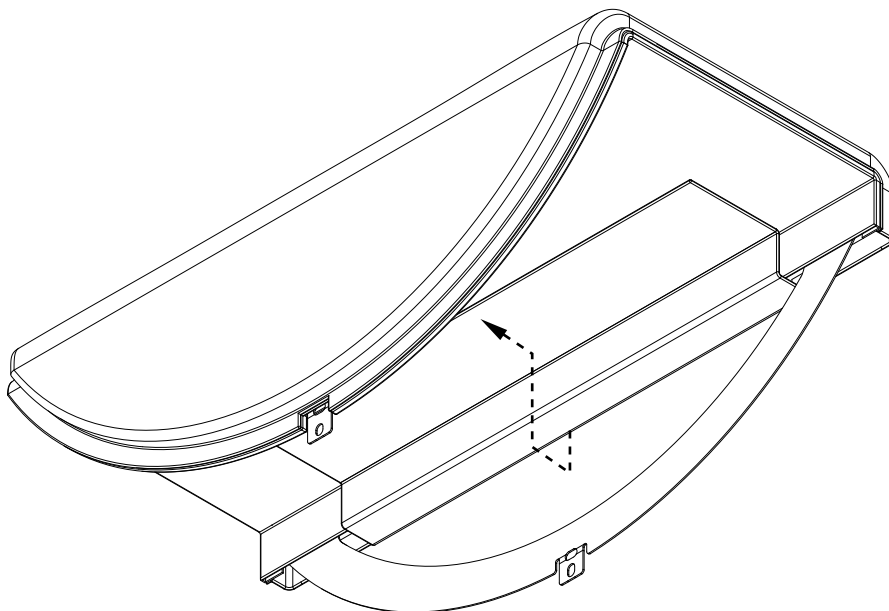

24.

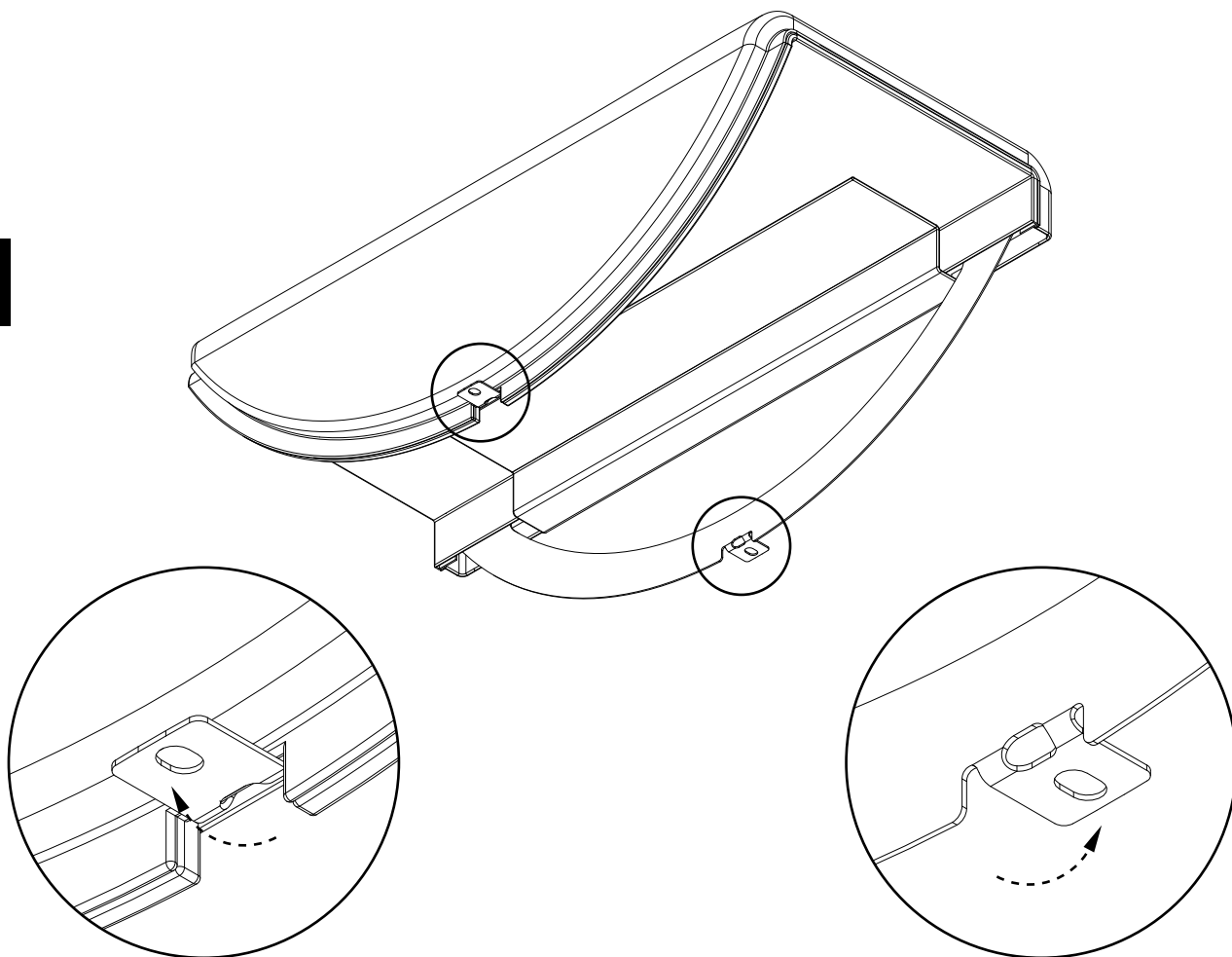

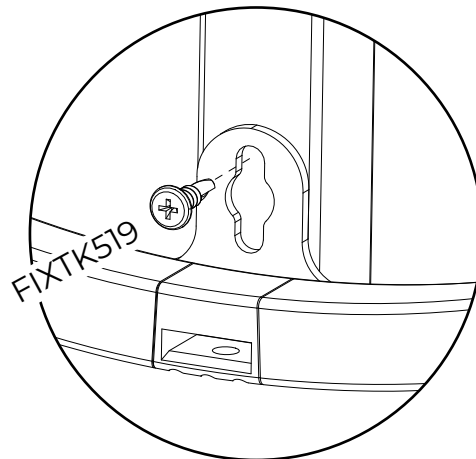
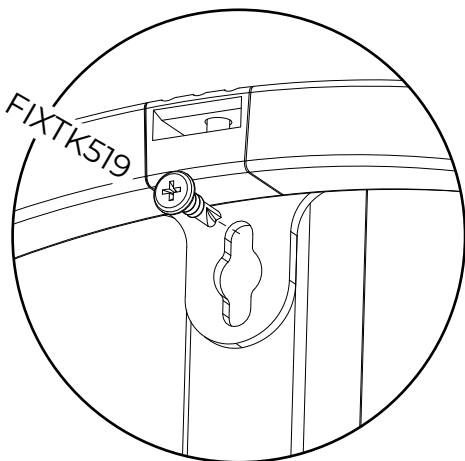
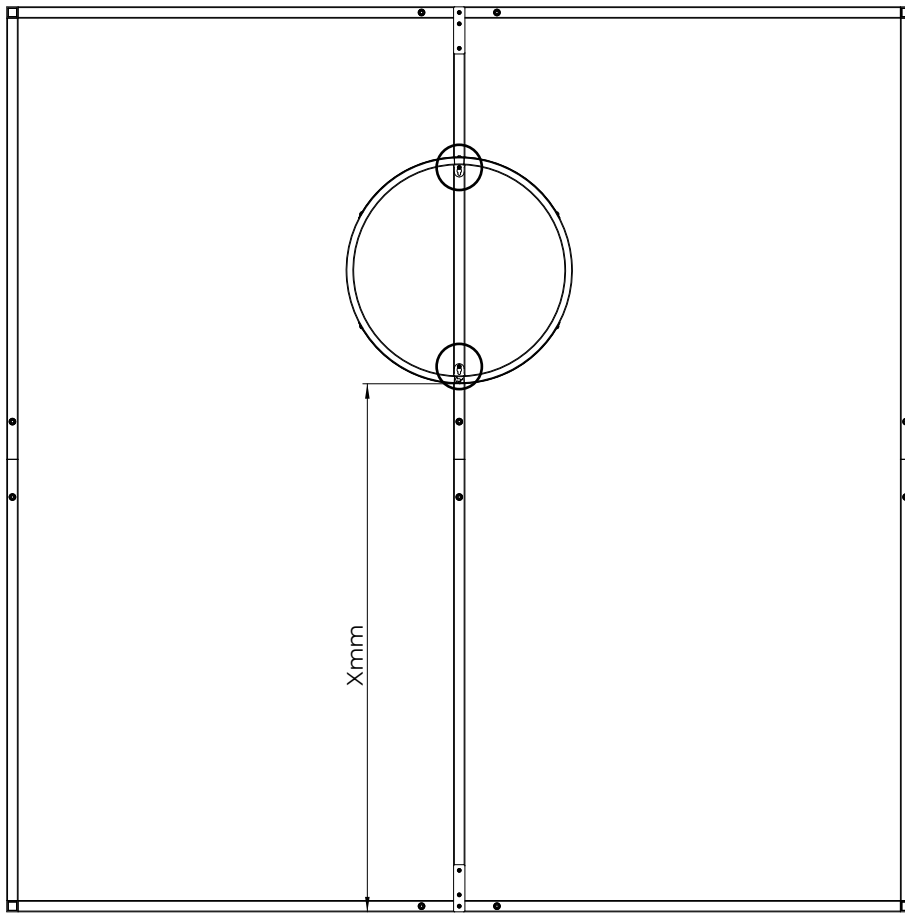
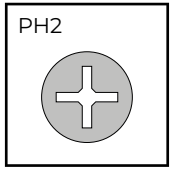
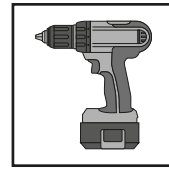

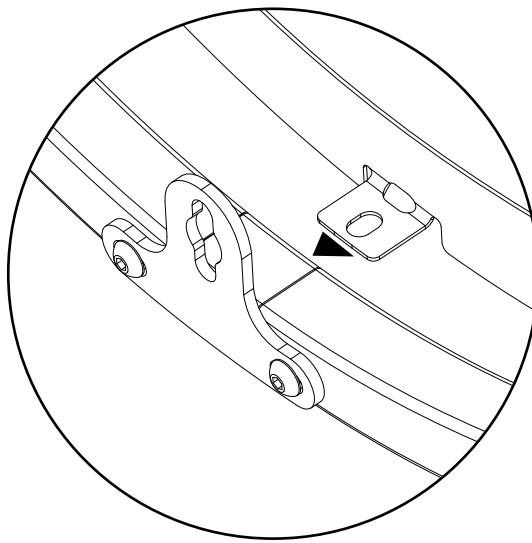
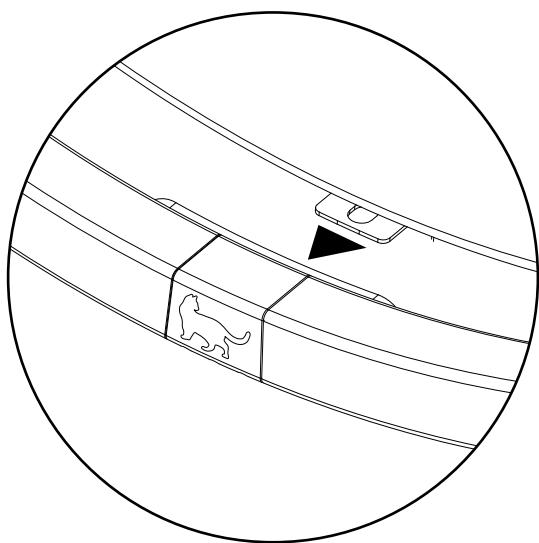
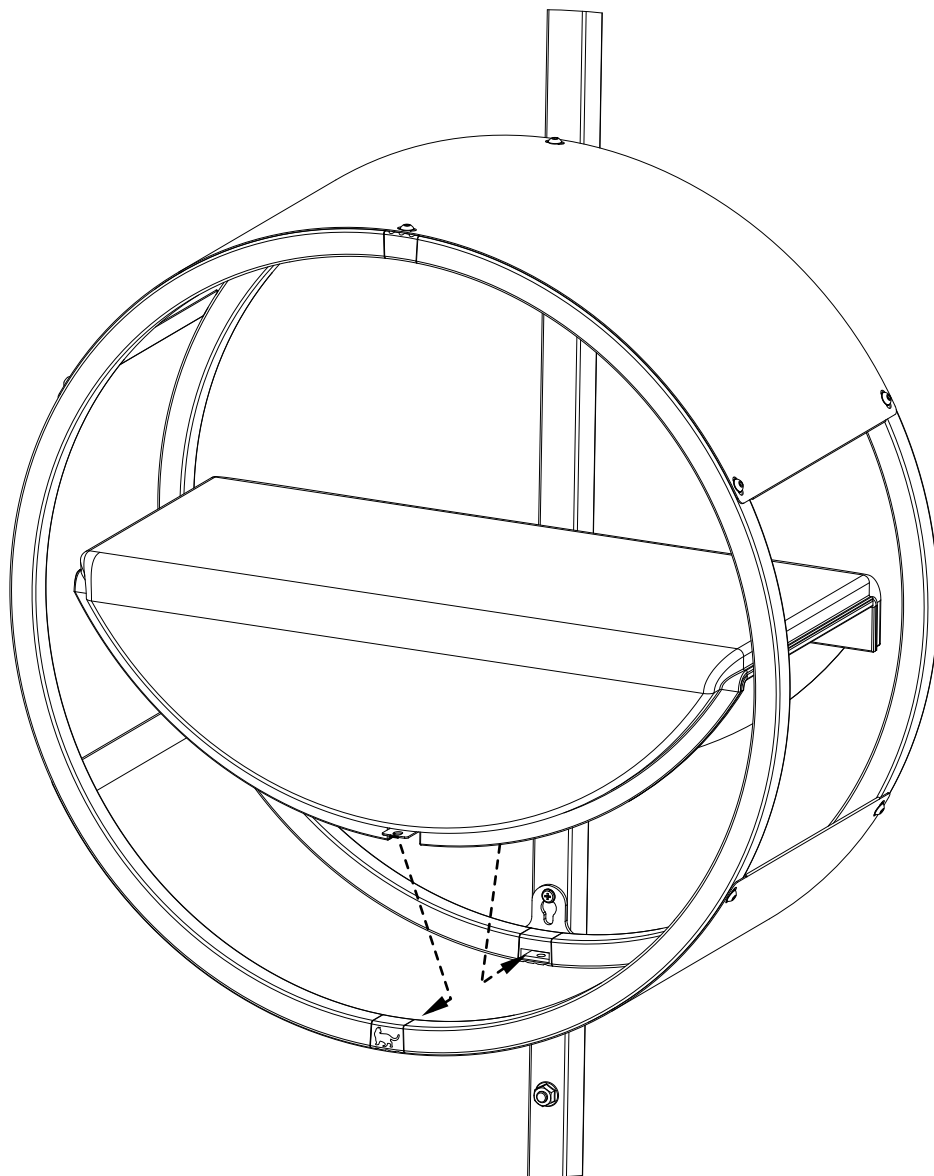

27.

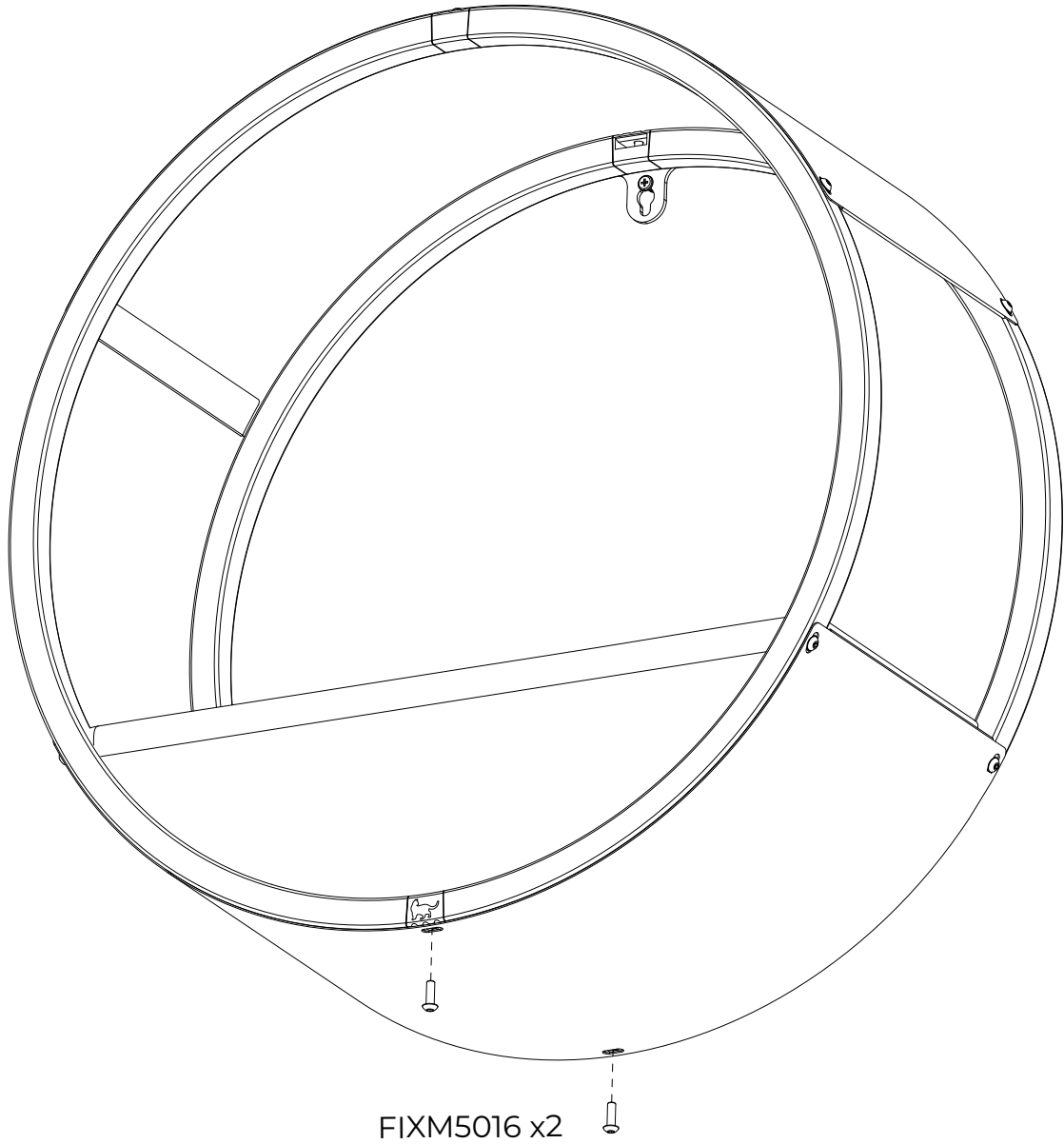

28.

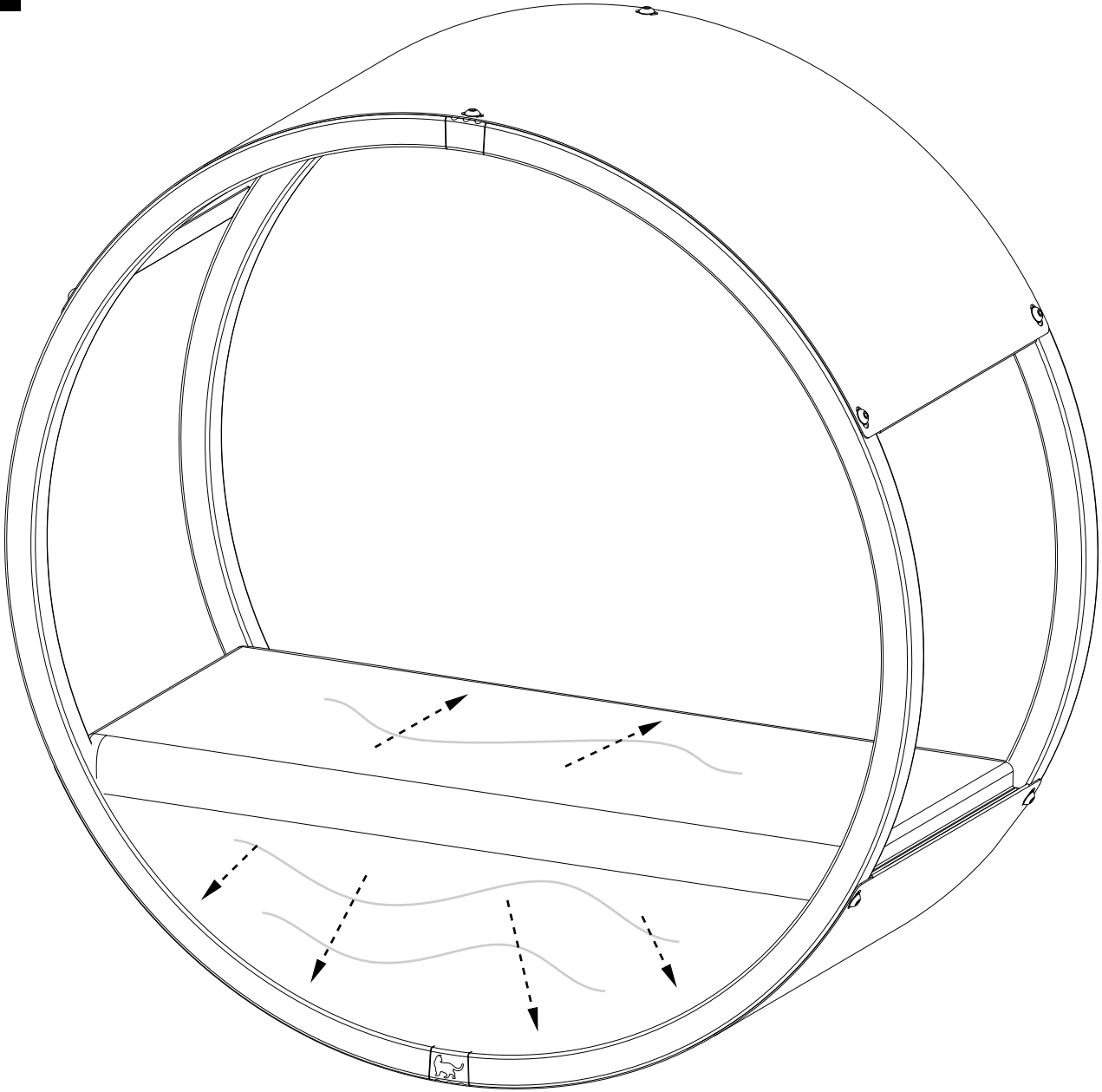



www.protectapet.com T: **0800 999 4008**

info@protectapet.com

