

# EVOFT EVOXL EVOFX

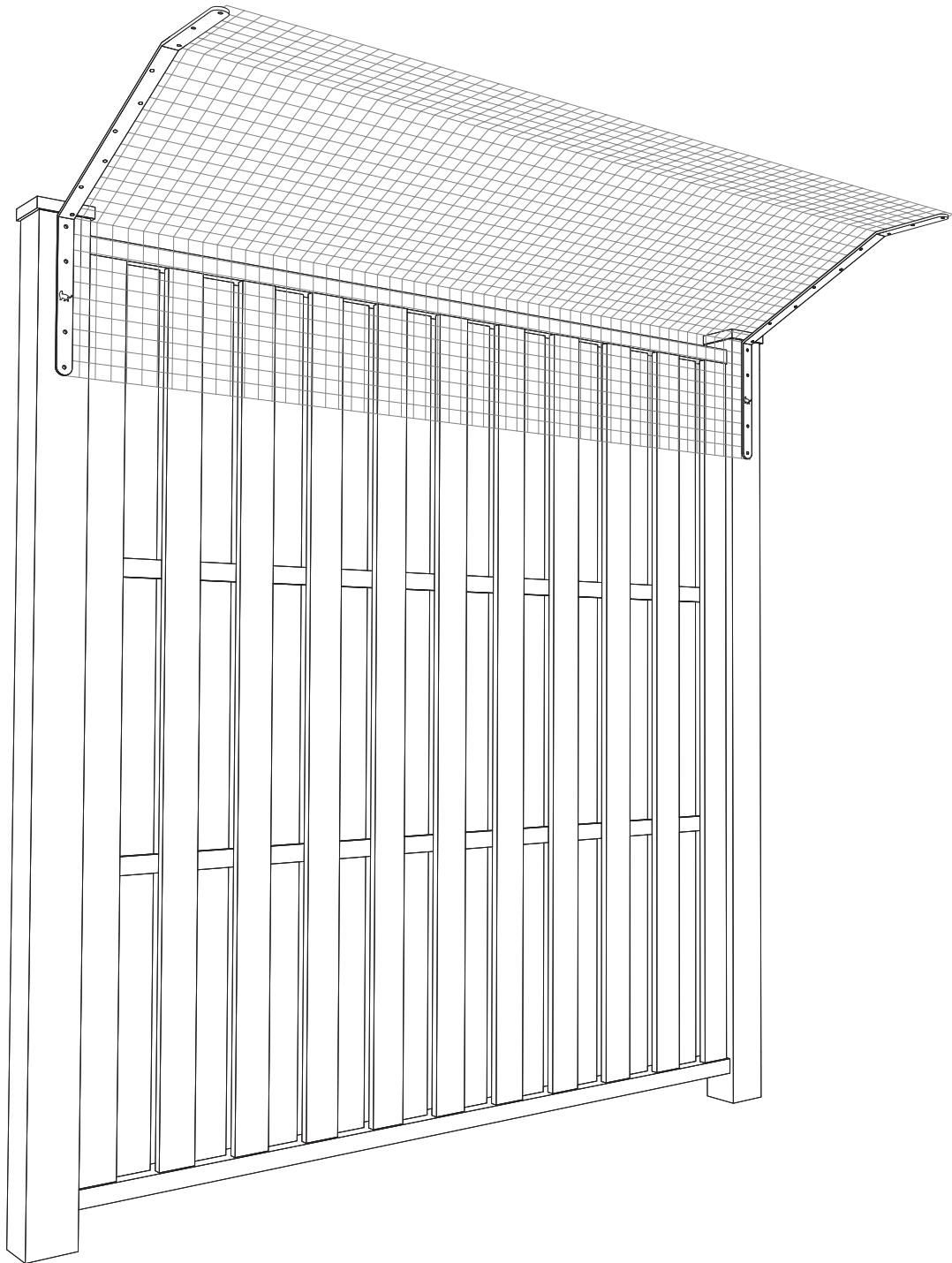

1.

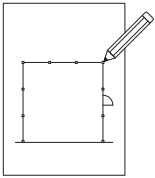

2.



3.



4.



5.



6.



7.



8.

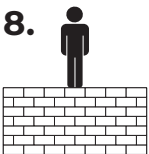

9.



EN

### Important Safety Information

Installing a fence barrier can be hazardous. Please read these instructions carefully and watch the video tutorials before beginning any work. We strongly recommend conducting a planning phase after reviewing the guidelines to help ensure a successful build while minimising potential risks.

1. Before starting work, plan your cat fence barrier layout: ensure the bracket positioning does not obstruct doors or windows. If you are working near a fire exit, ensure that you keep it clear and unobstructed.

2. During the planning phase, it is essential to identify any cabling within the walls and fences that you are attaching to, so that you can carefully plan the positioning of brackets. If unsure, you will need to appoint a qualified utilities scanner to use a CAT scanner. Isolate any electrical supply in the garden prior to starting work.

3. A minimum of two people is required to fit a cat fence barrier. Ensure the team are competent and well qualified. Team members should wear appropriate personal protective equipment.

4. Plan to install the cat fence barrier in suitable weather conditions. Choose a day when the weather is fine. If you are installing after a period of rain, beware of soft or slippery ground. Check that the ground conditions are suitable: leaves, frost and snow create additional hazards.

5. Choose the appropriate tools and ensure that they are in good working order. Have all tools to hand. Use battery-operated tools to reduce trip hazards.

6. In advance of starting the project, clear pet waste from the project area.

7. If using a stepladder, ensure it is in good condition; position it securely between yourself and the project area; avoid stretching or leaning; maintain three points of contact; and have an additional person hold the ladder for stability. Avoid overreaching when using scissors at height.

8. If your cat fence barrier is near any fall from height risk, for example, a retaining wall, consult with a 'working at height' qualified professional to undertake the project.

9. Handle all components with care. Store them safely to avoid trip risks. Ensure component fixtures are safely stored in a suitable container.

Following these precautions will contribute to a safe and efficient installation. No garden is the same so other risks may need to be planned for and mitigated accordingly.

FR

### Informations importantes sur la sécurité

Installer une barrière de clôture peut être dangereux. Veuillez lire attentivement ces instructions et regarder les tutoriels vidéo avant de commencer les travaux. Nous recommandons fortement de réaliser une phase de planification après avoir consulté les directives afin d'assurer une installation réussie tout en minimisant les risques potentiels.

1. Avant de commencer les travaux, planifiez l'aménagement de votre barrière pour chat : assurez-vous que la position des supports ne bloque pas les portes ou fenêtres. Si vous travaillez près d'une sortie de secours, veillez à ce qu'elle

reste dégagée et accessible.

2. Lors de la phase de planification, il est essentiel d'identifier tout câblage présent dans les murs et clôtures auxquels vous vous attachez, afin de planifier soigneusement l'emplacement des supports. Si vous avez un doute, engagez un technicien qualifié pour utiliser un scanner CAT. Coupez toute alimentation électrique dans le jardin avant de commencer les travaux.

3. Un minimum de deux personnes est requis pour installer une barrière pour chat. Assurez-vous que l'équipe est compétente et bien formée. Les membres de l'équipe doivent porter des équipements de protection individuelle appropriés.

4. Prévoyez d'installer la barrière pour chat par des conditions météorologiques adaptées. Choisissez une journée où le temps est agréable. Si vous installez après une période de pluie, méfiez-vous des sols mous ou glissants. Vérifiez que les conditions du sol sont adéquates : les feuilles, le givre et la neige augmentent les risques.

5. Choisissez les outils appropriés et assurez-vous qu'ils sont en bon état. Ayez tous les outils à portée de main. Utilisez des outils à batterie pour réduire les risques de trébuchement.

6. Avant de commencer le projet, nettoyez les déchets d'animaux de la zone de travail.

7. Si vous utilisez un escabeau, assurez-vous qu'il est en bon état ; positionnez-le solidement entre vous et la zone de travail ; évitez de vous étirer ou de vous pencher ; maintenez trois points de contact et demandez à une personne supplémentaire de tenir l'escabeau pour assurer la stabilité. Évitez de vous pencher excessivement lorsque vous utilisez des ciseaux en hauteur.

8. Si votre barrière pour chat est située près d'un risque de chute, par exemple un mur de soutènement, consultez un professionnel qualifié pour le travail en hauteur afin de réaliser le projet.

9. Manipulez tous les composants avec soin. Rangez-les en toute sécurité pour éviter les risques de trébuchement. Assurez-vous que les fixations des composants sont stockées dans un contenant approprié.

En suivant ces précautions, vous contribuerez à une installation sûre et efficace. Chaque jardin est unique, il peut donc être nécessaire de planifier et d'atténuer d'autres risques.

DE

### Wichtige Sicherheitsinformationen

Die Installation einer Zaunbarriere kann gefährlich sein. Bitte lesen Sie diese Anweisungen sorgfältig durch und sehen Sie sich die Videotutorials an, bevor Sie mit der Arbeit beginnen. Wir empfehlen dringend, nach der Überprüfung der Richtlinien eine Planungsphase durchzuführen, um eine erfolgreiche Installation sicherzustellen und potenzielle Risiken zu minimieren.

1. Planen Sie vor Arbeitsbeginn die Anordnung Ihrer Katzenschutzbarriere: Stellen Sie sicher, dass die Position der Halterungen Türen oder Fenster nicht blockiert. Wenn Sie in der Nähe eines Notausgangs arbeiten, stellen Sie sicher,



dass dieser frei und unbehindert bleibt.

2. Während der Planungsphase ist es wichtig, Kabel in den Wänden und Zäunen zu identifizieren, an denen Sie sich befestigen, um die Position der Halterungen sorgfältig zu planen. Wenn Sie unsicher sind, beauftragen Sie einen qualifizierten Techniker mit einem CAT-Scanner. Schalten Sie die Stromversorgung im Garten vor Arbeitsbeginn ab.

3. Mindestens zwei Personen sind erforderlich, um eine Katzenschutzbarriere zu installieren. Stellen Sie sicher, dass das Team kompetent und gut geschult ist. Teammitglieder sollten geeignete persönliche Schutzausrüstung tragen.

4. Planen Sie die Installation der Katzenschutzbarriere bei geeigneten Wetterbedingungen. Wählen Sie einen Tag mit schönem Wetter. Wenn Sie nach einer Regenperiode installieren, achten Sie auf weichen oder rutschigen Boden. Überprüfen Sie, ob die Bodenbedingungen geeignet sind: Blätter, Frost und Schnee erhöhen die Gefahren.

5. Wählen Sie geeignete Werkzeuge und stellen Sie sicher, dass sie sich in einwandfreiem Zustand befinden. Halten Sie alle Werkzeuge griffbereit. Verwenden Sie batteriebetriebene Werkzeuge, um Stolpergefahren zu minimieren.

6. Räumen Sie vor Beginn des Projekts Tierabfälle aus dem Arbeitsbereich.

7. Wenn Sie eine Trittleiter verwenden, stellen Sie sicher, dass sie sich in gutem Zustand befindet; platzieren Sie sie sicher zwischen sich und dem Arbeitsbereich; vermeiden Sie Strecken oder Lehnen; halten Sie drei Kontaktpunkte ein und lassen Sie eine zusätzliche Person die Leiter zur Stabilität halten. Vermeiden Sie übermäßiges Strecken bei der Verwendung einer Schere in der Höhe.

8. Wenn sich Ihre Katzenschutzbarriere in der Nähe eines Absturzrisikos befindet, z. B. einer Stützmauer, ziehen Sie einen qualifizierten Höhenarbeitsspezialisten hinzu, um das Projekt durchzuführen.

9. Gehen Sie mit allen Komponenten sorgfältig um. Lagern Sie sie sicher, um Stolpergefahren zu vermeiden. Stellen Sie sicher, dass die Befestigungselemente sicher in einem geeigneten Behälter aufbewahrt werden.

Das Befolgen dieser Vorsichtsmaßnahmen trägt zu einer sicheren und effizienten Installation bei. Jeder Garten ist einzigartig, daher müssen möglicherweise andere Risiken geplant und entsprechend minimiert werden.

NL

### Belangrijke veiligheidsinformatie

Het installeren van een hekwerk kan gevaarlijk zijn. Lees deze instructies zorgvuldig door en bekijk de videotutorials voordat u begint. Wij raden sterk aan om een planningsfase te doorlopen na het doornemen van de richtlijnen om een succesvolle installatie te garanderen en mogelijke risico's te minimaliseren.

1. Plan voordat u begint de indeling van uw kattenhekwerk: zorg ervoor dat de positie van de beugels deuren of ramen niet blokkeert. Als u werkt in de buurt van een nooduitgang, zorg er dan voor dat deze vrij en onbelemmerd blijft.

2. Tijdens de planningsfase is het essentieel om eventuele bekabeling in de muren en hekwerken die u wilt bevestigen te identificeren, zodat u de positie van de beugels zorgvuldig kunt plannen. Als u twijfelt, moet u een gekwalificeerde specialist met een CAT-scanner inschakelen. Schakel de elektriciteitsvoorziening in de tuin uit voordat u begint.

3. Voor het plaatsen van een kattenhekwerk zijn minimaal twee personen nodig. Zorg ervoor dat het team competent en goed opgeleid is. Teamleden moeten geschikte persoonlijke beschermingsmiddelen dragen.

4. Plan de installatie van het kattenhekwerk bij geschikte weersomstandigheden. Kies een dag met goed weer. Als u installeert na een regenperiode, wees dan alert op zachte of gladde grond. Controleer of de grondomstandigheden geschikt zijn: bladeren, vorst en sneeuw kunnen extra gevaren opleveren.

5. Kies het juiste gereedschap en zorg ervoor dat het in goede staat is. Zorg dat u al het gereedschap bij de hand hebt. Gebruik gereedschap op batterijen om struikelgevaar te verminderen.

6. Ruim van tevoren uitwerpselen van huisdieren op in het projectgebied.

7. Als u een ladder gebruikt, zorg er dan voor dat deze in goede staat verkeert; plaats hem stevig tussen uzelf en het projectgebied; vermijd uittrekken of leunen; behoud drie contactpunten en laat een andere persoon de ladder vasthouden voor stabiliteit. Vermijd overmatig reiken bij het gebruik van een schaar op hoogte.

8. Als uw kattenhekwerk zich in de buurt van een valgevaar bevindt, bijvoorbeeld een keerwand, raadpleeg dan een gekwalificeerde specialist in werken op hoogte om het project uit te voeren.

9. Hanteer alle onderdelen met zorg. Berg ze veilig op om struikelgevaar te voorkomen. Zorg ervoor dat bevestigingsonderdelen veilig worden opgeborgen in een geschikte container.

Door deze voorzorgsmaatregelen op te volgen, draagt u bij aan een veilige en efficiënte installatie. Geen enkele tuin is hetzelfde, dus andere risico's moeten mogelijk worden gepland en beperkt.

BG

### Vажна информация за безопасността

Монтирането на бариера за ограда може да бъде опасно. Моля, прочетете внимателно тези инструкции и гледайте видеоуроците, преди да започнете работа. Силно препоръчваме да проведете фаза на планиране след преглед на насоките, за да осигурите успешно изграждане и да минимизирате потенциалните рискове.

1. Преди да започнете работа, планирайте разположението на вашата бариера за котки: уверете се, че позицията на скобите не пречи на вратите или прозорците. Ако работите близо до пожарен изход, уверете се, че той остава свободен и без препятствия.

2. По време на фазата на планиране е

важно да идентифицирате всички кабели в стените и оградите, към които се прикрепят, за да планирате внимателно позиционирането на скобите. Ако не сте сигурни, трябва да назначите квалифициран специалист с САТ скенер. Изолирайте електрозахранването в градината преди да започнете работа.

3. За монтиране на бариера за котки са необходими минимум двама души. Уверете се, че екипът е компетентен и добре обучен. Членовете на екипа трябва да носят подходящи лични предпазни средства.

4. Планирайте инсталацията на бариерата за котки в подходящи метеорологични условия. Изберете ден с хубаво време. Ако инсталирате след дъждовен период, внимавайте за мека или хлъзгава почва. Проверете дали почвата е подходяща: листа, слана и сняг създават допълнителни рискове.

5. Изберете подходящи инструменти и се уверете, че са в добро състояние. Подгответе всички инструменти. Използвайте инструменти на батерии, за да намалите риска от препъване.

6. Преди да започнете проекта, почистете отпадъците от домашни любимци от зоната на проекта.

7. Ако използвате стълба, уверете се, че е в добро състояние; позиционирайте я сигурно между вас и зоната на проекта; избягвайте разтягане или навеждане; поддържайте три точки на контакт и имайте допълнителен човек, който да държи стълбата за стабилност. Избягвайте прекомерно разтягане, когато използвате ножици на височина.

8. Ако вашата бариера за котки е близо до риск от падане от височина, например, подпорна стена, консултирайте се с квалифициран специалист за работа на височина, за да извършите проекта.

9. Боравете внимателно с всички компоненти. Съхранявайте ги безопасно, за да избегнете рискове от препъване. Уверете се, че фиксиращите елементи на компонентите са съхранени в подходящ контейнер.

Следването на тези предпазни мерки ще допринесе за безопасен и ефективен монтаж. Няма две еднакви градини, така че може да се наложи да планирате и намалите други рискове съответно.

HR

### Vажne informacije o sigurnosti

Postavljanje ograde može biti opasno. Molimo pažljivo pročitajte ove upute i pogledajte video vodiče prije početka radova. Toplo preporučujemo fazu planiranja nakon pregleda smjernica kako biste osigurali uspješnu instalaciju uz minimalizaciju mogućih rizika.

1. Prije početka rada, planirajte raspored ograde za mačke: provjerite da pozicija nosača ne ometa vrata ili prozore. Ako radite u blizini protupožarnog izlaza, osigurajte da on ostane slobodan i neometan.

2. Tijekom faze planiranja potrebno je identificirati sve kabele unutar zidova i ograda na koje ćete se pričvrstiti kako biste pažljivo isplanirali položaj nosača. Ako niste sigurni,



angažirajte kvalificiranog stručnjaka za skeniranje pomoću CAT skenera. Izolirajte električni dovod u vrtu prije početka rada.

3. Za postavljanje ograde za mačke potrebne su najmanje dvije osobe. Osigurajte da je tim sposoban i kvalificiran. Članovi tima trebaju nositi odgovarajuću osobnu zaštitnu opremu.

4. Planirajte postavljanje ograde za mačke u povoljnim vremenskim uvjetima. Odaberite dan s lijepim vremenom. Ako instalirate nakon kišnog razdoblja, pripazite na mekano ili sklisko tlo. Provjerite je li tlo prikladno: lišće, mraz i snijeg povećavaju opasnost.

5. Odaberite odgovarajuće alate i provjerite jesu li u dobrom stanju. Pripremite sve potrebne alate. Koristite baterijske alate kako biste smanjili opasnost od spoticanja.

6. Prije početka projekta, očistite područje od otpada kućnih ljubimaca.

7. Ako koristite sklopive ljestve, provjerite jesu li u dobrom stanju; pravilno ih postavite između sebe i područja projekta; izbjegavajte istezanje ili naganjanje; održavajte tri kontaktne točke i neka dodatna osoba drži ljestve radi stabilnosti. Izbjegavajte pretjerano istezanje pri korištenju škara na visini.

8. Ako se vaša ograda za mačke nalazi blizu opasnosti od pada s visine, na primjer, potporni zid, konzultirajte stručnjaka za rad na visini kako biste proveli projekt.

9. Pažljivo rukujte svim komponentama. Sigurno ih spremite kako biste izbjegli riziko spoticanja. Osigurajte da su pričvrštni dijelovi pohranjeni u prikladnom spremniku.

Slijedom ovih mjera opreza doprinosi se sigurnoj i učinkovitoj instalaciji. Svaki vrt je jedinstven, pa će možda biti potrebno planirati i ublažiti dodatne rizike.

## CS

### Důležité bezpečnostní informace

Instalace oplocení může být nebezpečná. Pečlivě si přečtěte tyto pokyny a podívejte se na video návody, než začnete s prací. Důrazně doporučujeme provést fázi plánování po prostudování pokynů, abyste zajistili úspěšnou instalaci a minimalizovali potenciální rizika.

1. Před zahájením práce naplánujte uspořádání bariéry pro kočky: zajistěte, aby umístění držáků neblokovalo dveře nebo okna. Pokud pracujete v blízkosti požárního východu, ujistěte se, že zůstane volný a nepřekáží mu žádné překážky.

2. V průběhu plánovací fáze je důležité identifikovat jakékoli kabely ve stěnách a plotech, ke kterým se budete připevňovat, abyste mohli pečlivě naplánovat polohu držáků. Pokud si nejste jisti, vyhledejte kvalifikovaného specialistu na CAT skenery. Před zahájením práce odpojte elektrické napájení na zahradě.

3. Pro montáž bariéry pro kočky jsou zapotřebí alespoň dva lidé. Ujistěte se, že tým je kompetentní a dobře vyškolený. Členové týmu by měli nosit vhodné osobní ochranné prostředky.

4. Naplánujte instalaci bariéry pro kočky za vhodných povětrnostních podmínek. Vyberte si den s dobrým počasím. Pokud instalujete po období deště, dejte si pozor na měkký nebo kluzký terén. Zkontrolujte, zda jsou podmínky

na zemi vhodné: listí, námraza a sníh zvyšují riziko.

5. Vyberte vhodné nástroje a ujistěte se, že jsou v dobrém stavu. Mějte po ruce všechny potřebné nástroje. Používejte nástroje na baterie, abyste snížili riziko zakopnutí.

6. Před zahájením projektu odstraňte z oblasti projektu odpadky od domácích zvířat.

7. Pokud používáte schůdky, ujistěte se, že jsou v dobrém stavu; správně je umístěte mezi sebe a projektovou oblast; vyhněte se natahování nebo naklánění; udržujte tři kontaktní body a nechte další osobu držet schůdky pro stabilitu. Vyhněte se nadměrnému natahování při použití nůžek ve výšce.

8. Pokud se bariéra pro kočky nachází v blízkosti rizika pádu z výšky, například u opěrné zdi, obraťte se na kvalifikovaného odborníka na práci ve výškách, který projekt provede.

9. Zacházejte opatrně se všemi součástmi. Ukládejte je bezpečně, aby nedošlo k riziku zakopnutí. Ujistěte se, že upevňovací prvky jsou bezpečně uloženy v odpovídajícím kontejneru.

Dodržování těchto opatření přispěje k bezpečné a efektivní instalaci. Žádná zahrada není stejná, proto bude možná nutné naplánovat a odpovídajícím způsobem zmírnit další rizika.

## DA

### Vigtige sikkerhedsoplysninger

Installation af et hegn kan være farligt. Læs venligst disse instruktioner grundigt og se videotutorials, før du begynder arbejdet. Vi anbefaler stærkt at gennemføre en planlægningsfase efter at have gennemgået retningslinjerne for at sikre en vellykket opbygning og minimere potentielle risici.

1. Før du begynder arbejdet, planlæg layoutet af dit kattehegn: Sørg for, at beslagene ikke spærrer døre eller vinduer. Hvis du arbejder i nærheden af en nødudgang, skal du sørge for, at den forbliver fri og ublokeret.

2. Under planlægningsfasen er det vigtigt at identificere eventuelle kabler i væggene og hegnet, som du skal fastgøre til, så du kan planlægge beslagets placering omhyggeligt. Hvis du er i tvivl, skal du tilkalde en kvalificeret scanner til at bruge en CAT-scanner. Sluk for strømforsyningen i haven, inden arbejdet påbegyndes.

3. Minimum to personer er nødvendige for at montere et kattehegn. Sørg for, at holdet er kompetent og veluddannet. Holdmedlemmer skal bære passende personligt sikkerhedsudstyr.

4. Planlæg installationen af kattehegnet i passende vejrforhold. Vælg en dag med godt vejr. Hvis du installerer efter en periode med regn, skal du være opmærksom på blød eller glat jord. Tjek, om jorden er egnet: blade, frost og sne kan skabe yderligere risici.

5. Vælg det rigtige værktøj og sørg for, at det er i god stand. Hav alt værktøj klar. Brug batteridrevet værktøj for at reducere risikoen for at snuble.

6. Ryd kæledyrsaffald væk fra projektområdet,

før arbejdet påbegyndes.

7. Hvis du bruger en stige, skal du sørge for, at den er i god stand; placer den sikkert mellem dig selv og arbejdsområdet; undgå at strække eller læne dig; oprethold tre kontaktpunkter, og lad en anden person holde stigen for stabilitet. Undgå at række for langt, når du bruger en saks i højden.

8. Hvis dit kattehegn er i nærheden af en faldfare, for eksempel en støttemur, skal du konsultere en kvalificeret højdearbejdsfagperson til at udføre projektet.

9. Håndter alle komponenter med forsigtighed. Opbevar dem sikkert for at undgå snublefarer. Sørg for, at fastgørelsesdele opbevares sikkert i en egnet beholder.

Følg disse forholdsregler for at sikre en sikker og effektiv installation. Ingen haver er ens, så andre risici kan kræve planlægning og passende afhjælpning.

## EE

### Oluline ohutusteave

Tara paigaldamine võib olla ohtlik. Lugege neid juhiseid hoolikalt ja vaadake videoõpetusi enne töö alustamist. Soovitame tungivalt planeerimisfaasi läbiviimist pärast juhiste ülevaatamist, et tagada edukas paigaldamine ja vähendada võimalikke riske.

1. Planeerige enne töö alustamist kassi aia kujundus: veenduge, et kronesteinide asend ei takistaks ukse ega aknaid. Kui töötate tulekustutusava lähedal, veenduge, et see jääb vabaks ja takistusteta.

2. Planeerimisfaasis on oluline tuvastada kõik juhtmed seintes ja aedades, kuhu kavatsete kinnitada, et hoolikalt planeerida kronesteinide asukoht. Kui te pole kindel, pöörduge CAT-skanneriga kvalifitseeritud tehniku poole. Enne töö alustamist lülitage aias elektrivarustus välja.

3. Kassi aia paigaldamiseks on vaja vähemalt kahte inimest. Veenduge, et meeskond on pädev ja hästi koolitatud. Meeskonnaliikmed peaksid kandma sobivat isikukaitsevahendit.

4. Planeerige kassi aia paigaldamine sobivates ilmastikutingimustes. Valige päev, mil ilm on hea. Kui paigaldate pärast vihmaperioodi, olge ettevaatlik pehme või libeda pinnase suhtes. Kontrollige, kas pinnase tingimused sobivad: lehed, härmatis ja lumi võivad põhjustada lisaohтусid.

5. Valige sobivad tööriistad ja veenduge, et need on heas korras. Hoidke kõik tööriistad käepärast. Kasutage akutoitega tööriistu, et vähendada komistusohu.

6. Puhastage projekti ala lemmikloomade jäätmetest enne töö alustamist.

7. Kui kasutate redelit, veenduge, et see on heas seisukorras; asetage see turvaliselt enda ja tööala vahele; vältige venitamist või kallutamist; hoidke kolme kontaktpunkti ja laske teisel inimesel redelil stabiilsuse tagamiseks hoida. Vältige redelil olles kääridega liiga kaugele sirutamist.

8. Kui teie kassi aed asub kukkumisohulike alade, näiteks tugimüüri lähedal, konsulteerige kvalifitseeritud spetsialistiga, kes suudab projekti läbi viia.





9. Käsitsege kõiki komponente ettevaatlikult. Hoidke neid ohutult, et vältida komistamisohtu. Veenduge, et kinnitused on korralikult konteineris hoiustatud.

Nende ettevaatusabinõude järgimine aitab kaasa ohutule ja tõhusale paigaldusele. Iga aed on ainulaadne, seega võivad olla vajalikud täiendavad riskide plaanid ja leevendused

FI

### Tärkeitä turvallisuustietoja

Aidat esteen asentaminen voi olla vaarallista. Lue nämä ohjeet huolellisesti ja katso opetusvideot ennen työn aloittamista. Suosittelemme lämpimästi suunnitteluvaiheen suorittamista ohjeiden tarkastelun jälkeen onnistuneen toteutuksen varmistamiseksi ja mahdollisten riskien minimoimiseksi.

1. Ennen työn aloittamista suunnittele kissan aitaesteen sijoittelu: varmista, että kiinnikkeiden sijainti ei estä ovia tai ikkunoita. Jos työskentelet hätäuloskäynnin lähellä, varmista, että se pysyy vapaana ja esteettömänä.

2. Suunnitteluvaiheessa on tärkeää tunnistaa seinissä ja aidoissa olevat kaapelit, joihin kiinnität aitaesteen, jotta kiinnikkeiden sijainti voidaan suunnitella huolellisesti. Jos olet epävarma, sinun tulee kutsua pätevä asiantuntija käyttämään CAT-skanneria. Katkaise puutarhan sähkösyöttö ennen työn aloittamista.

3. Kissan aitaesteen asentamiseen tarvitaan vähintään kaksi henkilöä. Varmista, että tiimi on pätevä ja hyvin koulutettu. Tiimin jäsenten on käytettävä asianmukaisia henkilökohtaisia suojaimia.

4. Suunnittele kissan aitaesteen asennus sopivissa sääolosuhteissa. Valitse päivä, jolloin sää on suotuista. Jos asennus tehdään sateen jälkeen, ole varovainen pehmeän tai liukkaan maaperän kanssa. Tarkista, että maaperä on sopiva: lehdet, kuura ja lumi lisäävät vaaroja.

5. Valitse sopivat työkalut ja varmista, että ne ovat hyvässä kunnossa. Pidä kaikki työkalut käden ulottuvilla. Käytä akkukäyttöisiä työkaluja kompastumisvaaran vähentämiseksi.

6. Poista lemmikkieläinten jätteet projektialueelta ennen työn aloittamista.

7. Jos käytät tikapuita, varmista, että ne ovat hyvässä kunnossa; aseta ne turvallisesti itsesi ja projektialueen väliin; vältä venyttämistä tai nojaamista; säilytä kolme kosketuspistettä, ja pyydä toinen henkilö pitämään tikapuita vakauden takaamiseksi. Vältä liiallista kurottamista saksien kanssa korkealla.

8. Jos kissan aitaeste on lähellä korkealta putoamisen riskiä, esimerkiksi tukimuuria, ota yhteyttä pätevään korkeustyön asiantuntijaan projektin suorittamiseksi.

9. Käsittele kaikkia osia huolellisesti. Säilytä ne turvallisesti kompastumisvaaran välttämiseksi. Varmista, että kiinnikkeet ovat turvallisesti sopivassa säälliössä.

Näiden varotoimien noudattaminen auttaa turvallisen ja tehokkaan asennuksen varmistamisessa. Jokainen puutarha on erilainen, joten muut riskit voivat edellyttää suunnittelua ja asianmukaista lieventämistä.

EL

### Σημαντικές Πληροφορίες Ασφάλειας

Η εγκατάσταση ενός φράγματος περιφράξης μπορεί να είναι επικίνδυνη. Διαβάστε προσεκτικά αυτές τις οδηγίες και παρακολουθήστε τα βίντεο με τα μαθήματα πριν ξεκινήσετε οποιαδήποτε εργασία. Συνιστούμε ανεπιφύλακτα να πραγματοποιήσετε φάση σχεδιασμού αφού ελέγξετε τις κατευθυντήριες γραμμές για να διασφαλίσετε μια επιτυχημένη κατασκευή, ενώ ελαχιστοποιείτε τους πιθανούς κινδύνους.

1. Πριν ξεκινήσετε τις εργασίες, σχεδιάστε τη διάταξη του φράγματος για τις γάτες: βεβαιωθείτε ότι η θέση των στριγμάτων δεν εμποδίζει πύρτες ή παράθυρα. Εάν εργάζεστε κοντά σε έξοδο κινδύνου, βεβαιωθείτε ότι παραμένει ελεύθερη και μη παρεμποδισμένη.

2. Κατά τη φάση σχεδιασμού, είναι απαραίτητο να εντοπίσετε οποιαδήποτε καλώδια στους τοίχους και στους φράχτες όπου θα συνδέσετε το φράγμα, ώστε να σχεδιάσετε προσεκτικά τη θέση των στριγμάτων. Αν δεν είστε σίγουροι, θα πρέπει να αναθέσετε σε εξειδικευμένο τεχνικό να χρησιμοποιήσει ανιχνευτή CAT. Αποσυνδέστε την ηλεκτρική παροχή στον κήπο πριν ξεκινήσετε τις εργασίες.

3. Απαιτούνται τουλάχιστον δύο άτομα για την εγκατάσταση ενός φράγματος για γάτες. Βεβαιωθείτε ότι η ομάδα είναι ικανή και καλά εκπαιδευμένη. Τα μέλη της ομάδας θα πρέπει να φορούν κατάλληλο ατομικό προστατευτικό εξοπλισμό.

4. Προγραμματίστε την εγκατάσταση του φράγματος για γάτες υπό κατάλληλες καιρικές συνθήκες. Επιλέξτε μια ημέρα με καλό καιρό. Εάν εγκαθιστάτε μετά από περίοδο βροχής, προσέξτε το μαλακό ή ολισθηρό έδαφος. Ελέγξτε ότι οι συνθήκες του εδάφους είναι κατάλληλες: τα φύλλα, ο παγετός και το χιόνι αυξάνουν τους κινδύνους.

5. Επιλέξτε τα κατάλληλα εργαλεία και βεβαιωθείτε ότι βρίσκονται σε καλή κατάσταση λειτουργίας. Έχετε όλα τα εργαλεία έτοιμα. Χρησιμοποιήστε εργαλεία μπαταρίας για να μειώσετε τους κινδύνους πτώσης.

6. Πριν ξεκινήσετε το έργο, καθαρίστε απόβλητα κατοικίδιων ζώων από την περιοχή του έργου.

7. Εάν χρησιμοποιείτε σκάλα, βεβαιωθείτε ότι είναι σε καλή κατάσταση, τοποθετήστε την με ασφάλεια ανάμεσα σε εσάς και την περιοχή του έργου. Αποφύγετε την υπερβολική τάνυση ή κλίση, διατηρήστε τρία σημεία επαφής και ζητήστε από ένα άλλο άτομο να κρατά τη σκάλα για σταθερότητα. Αποφύγετε την υπερβολική έκταση κατά τη χρήση ψαλιδιού σε ύψος.

8. Εάν το φράγμα σας βρίσκεται κοντά σε κίνδυνο πτώσης, π.χ. ένας τοίχος αντιστήριξης, συμβουλευτείτε έναν εξειδικευμένο επαγγελματία για την εργασία σε ύψος.

9. Χειριστείτε όλα τα εξαρτήματα με προσοχή. Αποθηκεύστε τα με ασφάλεια για να αποφύγετε κινδύνους πτώσης. Βεβαιωθείτε ότι οι συνδέσεις αποθηκεύονται με ασφάλεια σε κατάλληλο δοχείο.

Η τήρηση αυτών των προφυλάξεων θα συμβάλει στην ασφαλή και αποτελεσματική εγκατάσταση. Κανένας κήπος δεν είναι ίδιος, επομένως άλλοι κίνδυνοι μπορεί να απαιτούν σχεδιασμό και μετρίασμό αναλόγως.

HU

### Fontos biztonsági információk

A kerítés gát telepítése veszélyes lehet. Kérjük, alaposan olvassa el ezeket az utasításokat, és nézze meg az oktatóvideókat, mielőtt bármilyen munkát elkezdene. Erősen

javasoljuk a tervezési szakasz elvégzését az irányelvek átnézése után, hogy biztosítsa a sikeres kivitelezést, miközben minimalizálja a lehetséges kockázatokat.

1. A munka megkezdése előtt tervezze meg a macskakerítés elrendezését: ügyeljen arra, hogy a konzolok helyzete ne akadályozza az ajtókat vagy ablakokat. Ha tűzvédelmi kijárat közelében dolgozik, ügyeljen arra, hogy az szabadon és akadálymentesen maradjon.

2. A tervezési szakaszban fontos azonosítani a falakban és kerítésekben található kábeleket, hogy gondosan megtervezhesse a konzolok helyét. Ha nem biztos benne, kérjen fel egy képzett technikust CAT szkener használatára. Szüntesse meg a kerti elektromos áramellátást a munka megkezdése előtt.

3. Minimum két személy szükséges a macskakerítés felszereléséhez. Győződjön meg róla, hogy a csapat kompetens és jól képzett. A csapattagoknak megfelelő egyéni védőfelszerelés kell viselniük.

4. Tervezze meg a kerítés felszerelését megfelelő időjárási körülmények között. Válasszon egy napot, amikor az időjárás kedvező. Ha eső után dolgozik, figyeljen a puha vagy csúszós talajra. Ellenőrizze, hogy a talaj megfelelő állapotban van-e: a levelek, a dér és a hó további veszélyeket jelenthetnek.

5. Válasszon megfelelő szerszámokat, és győződjön meg róla, hogy jó állapotban vannak. Tartsa kéznél az összes szerszámot. Használjon akkumulátoros szerszámokat a balesetek elkerülése érdekében.

6. Tisztítsa meg az állati hulladékot a munkaterületről a projekt megkezdése előtt.

7. Ha létrát használ, győződjön meg róla, hogy jó állapotban van, biztonságosan helyezze el saját maga és a munkaterület között; kerülje a nyújtózkodást vagy dőlőngélést; tartson három érintkezési pontot, és kérje meg egy másik személyt, hogy tartsa a létrát stabilitás érdekében. Kerülje a túlnyúlást, amikor ollót használ magasan.

8. Ha a macskakerítés olyan helyen van, ahol esésveszély áll fenn, például támasztófal mellett, forduljon szakemberhez, aki képes magasságban dolgozni.

9. Kezelje az összes alkatrészt óvatosan. Tárolja azokat biztonságosan, hogy elkerülje a baleseteket. Biztosítsa, hogy a rögzítőelemek megfelelő tárolóedényben legyenek.

Ezeknek az óvintézkedéseknek a betartása hozzájárul a biztonságos és hatékony telepítéshez. Minden kert egyedi, ezért előfordulhat, hogy további kockázatokat is figyelembe kell venni és csökkenteni.

IE

### Eolas Tábhachtach Sábháilteachta

Is féidir go mbeidh baol ag baint le bacainn fál a shuiteáil. Léigh na treoracha seo go cúramach agus féach ar na fiseáin teagaisc sula dtosaíonn tú ar an obair. Molaimid go láidir céim pleanála a dhéanamh tar éis na treoirlínte a athbheithniú chun a chinntiú go n-éireoidh leis an tógáil agus go laghdófar na rioscaí féideartha.

1. Sula dtosaíonn tú ar an obair, pleanáil leagan amach do bhacainn fál cat: déan cinnte nach



gcuireann suíomh na lúibíní bac ar dhoirse nó ar fhuinneoga. Má tá tú ag obair in aice le bealach éalaithe tine, déan cinnte go gcoimeádtar é saor agus neamhbhacáilte.

2. Le linn na céime pleanála, tá sé ríthábhachtach aon cháblaí laistigh de na ballaí agus na claíocha a bheidh tú ag ceangal leo a aithint, chun suíomh na lúibíní a phleanáil go cúramach. Mura bhfuil tú cinnte, beidh ort scanóir cáilithe a cheapadh chun CAT-scannán a úsáid. Dícheangail aon soláthar leictreach sa ghairdín roimh thosú.

3. Ní mór ar a laghad beirt chun bacainn fál cat a fheistiú. Déan cinnte go bhfuil an fhoireann inniúil agus dea-oilte. Ba cheart d'fhoireann an trealamh cosanta pearsanta cuí a chaitheamh.

4. Pleanáil chun an bacainn fál cat a shuiteáil faoi choinníollacha aimsire oiriúnacha. Roghnaigh lá a bhfuil an aimsir breá. Má tá tú ag suiteáil tar éis tréimhse báistí, bí ar an airdeall faoi thalamh bog nó sleamhain. Seiceáil go bhfuil coinníollacha na talún oiriúnach: cruthaíonn duilleoga, sioc agus sneachta rioscaí breise.

5. Roghnaigh na huirlisí cuí agus déan cinnte go bhfuil siad i riocht maith oibre. Biodh na huirlisí ar fad ar fáil. Úsáid uirlisí faoi thiomáint ceallraí chun rioscaí titim a laghdú.

6. Glan dramhaíl peataí as an limistéar tionscadail roimh thosú.

7. Má tá dréimire á úsáid agat, déan cinnte go bhfuil sé i riocht maith; cuir é go slán idir tú féin agus an limistéar tionscadail; seachain síneadh nó claonadh; coinnigh trí phointe teagmhála agus bíodh duine eile ann chun an dréimire a shealbhú go cobhsaí. Seachain róshinte agus tú ag baint úsáid as siosúr ar airde.

8. Má tá do bhacainn fál cat gar do riosca titim ó airde, mar shampla, balla coinneála, téigh i gcomhairle le duine gairmiúil cáilithe chun an tionscadal a chur i gcrích.

9. Láimhseáil na comhpháirteanna go léir go cúramach. Stóráil iad go sábháilte chun rioscaí titim a sheachaint. Déan cinnte go bhfuil na feicis comhpháirteanna stóráilte go sábháilte i gcoimeádán oiriúnach.

Trí na réamhchúraimí seo a leanúint, cuirfear le suiteáil shábháilte agus éifeachtach. Níl aon ghairdín mar an gcéanna, agus b'fhéidir go mbeidh gá le rioscaí eile a phleanáil agus a mhaolú dá réir.

## IT

### Informazioni importanti sulla sicurezza

L'installazione di una barriera per recinzione può essere pericolosa. Leggi attentamente queste istruzioni e guarda i video tutorial prima di iniziare i lavori. Ti consigliamo vivamente di effettuare una fase di pianificazione dopo aver esaminato le linee guida, per garantire un'installazione di successo riducendo al minimo i rischi potenziali.

1. Prima di iniziare i lavori, pianifica la disposizione della barriera per gatti: assicurati che la posizione delle staffe non ostruisca porte o finestre. Se lavori vicino a un'uscita di emergenza, assicurati che rimanga libera e non ostruita.

2. Durante la fase di pianificazione, è essenziale identificare eventuali cavi all'interno dei muri e

delle recinzioni a cui intendi fissarti, così da pianificare attentamente la posizione delle staffe. In caso di dubbi, devi incaricare un tecnico qualificato di utilizzare uno scanner CAT. Isola l'alimentazione elettrica nel giardino prima di iniziare i lavori.

3. Per montare una barriera per gatti sono necessarie almeno due persone. Assicurati che il team sia competente e ben formato. I membri del team devono indossare dispositivi di protezione individuale appropriati.

4. Pianifica di installare la barriera per gatti in condizioni meteorologiche adeguate. Scegli un giorno con bel tempo. Se stai installando dopo un periodo di pioggia, fai attenzione al terreno morbido o scivoloso. Verifica che le condizioni del terreno siano adeguate: foglie, gelo e neve rappresentano ulteriori pericoli.

5. Scegli gli strumenti appropriati e assicurati che siano in buone condizioni di funzionamento. Tieni tutti gli strumenti a portata di mano. Usa strumenti a batteria per ridurre il rischio di inciampo.

6. Prima di iniziare il progetto, rimuovi i rifiuti degli animali domestici dall'area di lavoro.

7. Se usi una scala a pioli, assicurati che sia in buone condizioni; posizionala in modo sicuro tra te e l'area di lavoro; evita di allungarti o inclinarti; mantieni tre punti di contatto e fai tenere la scala da un'altra persona per la stabilità. Evita di allungarti troppo mentre usi le forbici in altezza.

8. Se la tua barriera per gatti si trova vicino a un rischio di caduta dall'alto, ad esempio un muro di contenimento, consulta un professionista qualificato per lavori in altezza per portare a termine il progetto.

9. Maneggia tutti i componenti con cura. Conservali in modo sicuro per evitare rischi di inciampo. Assicurati che i fissaggi dei componenti siano riposti in un contenitore adatto.

Seguendo queste precauzioni, contribuirai a un'installazione sicura ed efficiente. Ogni giardino è unico, quindi potrebbe essere necessario pianificare e mitigare altri rischi.

## LV

### Svarīga drošības informācija

Žoga barjeras uzstādīšana var būt bīstama. Lūdzu, uzmanīgi izlasiet šos norādījumus un noskatieties video pamācības pirms darba uzsākšanas. Mēs stingri iesakām veikt plānošanas posmu pēc vadlīniju izpētes, lai nodrošinātu veiksmīgu uzstādīšanu un samazinātu iespējamos riskus.

1. Pirms darba uzsākšanas izplānojiet kaķu žoga barjeras izkārtojumu: pārliecinieties, ka kronšteinu novietojums neaizsedz durvis vai logus. Ja strādājat netālu no avārijas izejas, pārliecinieties, ka tā paliek brīva un neaizsegta.

2. Plānošanas posmā ir svarīgi identificēt visus vadus sienās un žogos, pie kuriem pievienojaties, lai rūpīgi plānotu kronšteinu izvietojumu. Ja neesat pārliecināts, jums jāpieaicina kvalificēts speciālists, lai izmantotu CAT skeneri. Pirms darba uzsākšanas atslēdziet elektrības padevi dārzā.

3. Kaķu žoga barjeras uzstādīšanai ir

nepieciešami vismaz divi cilvēki. Pārliecinieties, ka komanda ir kompetenta un labi apmācīta. Komandas dalībniekiem jāvalkā atbilstoši individuālās aizsardzības līdzekļi.

4. Plānojiet kaķu žoga barjeras uzstādīšanu piemērotos laika apstākļos. Izvēlieties dienu ar labiem laika apstākļiem. Ja uzstādāt pēc lietus perioda, uzmanieties no mikstas vai slidenas zemes. Pārliecinieties, ka augsnes apstākļi ir piemēroti: lapas, sals un sniegs rada papildu riskus.

5. Izvēlieties piemērotus instrumentus un pārliecinieties, ka tie ir labā darba kārtībā. Sagatavojiet visus nepieciešamos instrumentus. Izmantojiet ar akumulatoru darbināmus instrumentus, lai samazinātu pakļūšanas risku.

6. Pirms projekta sākšanas notīriet mājdzīvnieku atkritumus no darba zonas.

7. Ja izmantojat kāpnes, pārliecinieties, ka tās ir labā stāvoklī; droši novietojiet tās starp sevi un darba zonu; izvairieties no stiepšanās vai noliekšanās; uzturiet trīs kontaktpunktus, un lai papildu persona tur kāpnes stabilitātei. Izvairieties no pārāk liela stiepšanās, lietojot šķēres augstumā.

8. Ja jūsu kaķu žoga barjera atrodas netālu no riska nokrist no augstuma, piemēram, pie balstu sienas, konsultējieties ar kvalificētu speciālistu, lai projektu veiktu droši.

9. Rūpīgi apstrādājiet visas sastāvdaļas. Glabājiet tās drošā vietā, lai izvairītos no pakļūšanas riskiem. Pārliecinieties, ka stiprinājumi ir droši uzglabāti piemērotā traukā.

Ievērojot šos piesardzības pasākumus, jūs palīdzēsiet nodrošināt drošu un efektīvu uzstādīšanu. Katrs dārzs ir unikāls, tāpēc var būt nepieciešams plānot un mazināt citus riskus.

## LT

### Svarbi saugos informacija

Tvoros barjero įrengimas gali būti pavojingas. Prieš pradėdami darbus, atidžiai perskaitykite šias instrukcijas ir peržiūrėkite mokomuosius vaizdo įrašus. Primygtinai rekomenduojame atlikti planavimo etapą peržiūrėję gaires, kad užtikrintumėte sėkmingą montavimą ir sumažintumėte galimas rizikas.

1. Prieš pradėdami darbus, suplanuokite kačių tvoros barjero išdėstymą: įsitinkinkite, kad laikiklių padėtis neužstoja durų ar langų. Jei dirbate šalia avarinio išėjimo, užtikrinkite, kad jis liktų neužtvirtas.

2. Planavimo etape būtina nustatyti bet kokius kabelius sienose ir tvorose, prie kurių bus tvirtinamas barjeras, kad būtų galima kruopščiai suplanuoti laikiklių padėtį. Jei abejojate, pasitarkite kvalifikuotą specialistą, turintį CAT skenerį. Prieš pradėdami darbus, atjunkite elektros tiekimą sode.

3. Kačių tvoros barjerui sumontuoti reikia mažiausiai dviejų žmonių. Užtikrinkite, kad komanda būtų kompetentinga ir gerai apmokyta. Komandos nariai turi dėvėti tinkamas asmenines apsaugos priemones.

4. Planuokite kačių tvoros barjero montavimą esant tinkamoms oro sąlygoms. Pasirinkite dieną, kai oras yra palankus. Jei montuojate po lietingo laikotarpio, būkite atsargūs dėl minkštos ar slidžios žemės. Patikrinkite, ar dirvožemio sąlygos tinkamos: lapai, šaltis ir



sniegas kelia papildomų pavojų.

5. Pasirinkite tinkamus įrankius ir įsitinkinkite, kad jie yra geros būklės. Turėkite visus įrankius po ranka. Naudokite akumuliatorinius įrankius, kad sumažintumėte suklupimo riziką.

6. Prieš pradėdami projektą, pašalinkite augintinių atliekas iš projekto zonos.

7. Jei naudojate kopėčias, įsitinkinkite, kad jos yra geros būklės; tvirtai pastatykite jas tarp savęs ir projekto zonos; venkite persitempti ar pasilenkti; išlaikykite tris kontaktinius taškus ir paprašykite papildomo asmens laikyti kopėčias, kad jos būtų stabilios. Venkite per daug išėjsti naudojant žirkles aukštyje.

8. Jei jūsy kačių tvoros barjeras yra šalia rizikos nukristi iš aukščio, pvz., atraminės sienos, pasitarkite su kvalifikuotu aukštumų darbų specialistu.

9. Kruopščiai elkitės su visais komponentais. Laikykite juos saugiai, kad išvengtumėte suklupimo rizikos. Įsitinkinkite, kad tvirtinimo elementai yra laikomi tinkamoje talpykloje.

Laikantis šių atsargumo priemonių, montavimas bus saugesnis ir efektyvesnis. Kiekvienas sodas yra unikalus, todėl gali reikėti numatyti kitus pavojus ir juos atitinkamai sumažinti.

## MT

### Informazzjoni Importanti dwar is-Sigurtà

L-installazzjoni ta' barriera tal-fence tista' tkun perikoluza. Jekk jogħġbok aqra bir-reqqa dawn l-istruzzjonijiet u ara t-tutorials tal-vidjow qabel tibda xi xogħol. Nirrakkomandaw bil-qawwa li tagħmel fażi ta' ppjanar wara li tirrevedi l-linj gwida biex tiżgura bini ta' s-sucess filwaqt li timminimizza riskji potenzjali.

1. Qabel tibda x-xogħol, ippjana t-tqassim tal-barriera tal-fence tal-qtates tiegħek: kun žgur li l-pożizzjoni tal-parentesi ma timblokkax bibien jew twieqi. Jekk qed taħdem qrib ħruġ tan-nar, kun žgur li jibqa' ċar u mhux imblukkat.

2. Matul il-faži ta' ppjanar, huwa essenzjali li tidentifika kwalunkwe kejbil fil-ħitan u l-fences li qed tgħaqqad magħhom sabiex tippjana bir-reqqa l-pożizzjonament tal-parentesi. Jekk m'intix žgur, trid tappunta scanner kvalifikat tal-utilities biex juża CAT scanner. Izola kull provvista elettrika fil-ġnien qabel tibda x-xogħol.

3. Għall-installazzjoni ta' barriera tal-fence tal-qtates hemm bżonn ta' mill-inqas żewġ persuni. Kun žgur li t-tim tiegħek huwa kompetenti u mħarreġ tajjeb. Il-membri tat-tim għandhom jilbsu tagħmir ta' protezzjoni personali xieraq.

4. Ippjana biex tinstalla l-barriera tal-fence tal-qtates f'kundizzjonijiet tat-temp xierqa. Aghzel ġurnata meta t-temp ikun sabiħ. Jekk qed tinstalla wara perjodu ta' xita, oqgħod attent għal art ratba jew žlima. Iverifika li l-kundizzjonijiet tal-art huma xierqa: weraq, silġ u borra joħolqu riskji addizzjonali.

5. Aghzel l-ghodda xierqa u kun žgur li huma fi stat tajjeb. Zomm l-ghodda kollha fil-qrib. Uża ghodda li taħdem bil-batterija biex tnaqqas ir-riskju ta' titlu.

6. Qabel tibda l-proġett, neħhi l-iskart tal-annimali domestiċi miż-zona tal-proġett.

7. Jekk qed tuża sellum, kun žgur li huwa f'kundizzjoni tajba; poġġih b'mod sigur bejnek u ž-zona tal-proġett; evita li testendi jew tgħawweġ; zomm tliet punti ta' kuntatt u stieden persuna oħra biex iżzomm is-sellum għall-istabbiltà. Evita li testendi žzejjed meta tuża imqass fuq għoli.

8. Jekk il-barriera tal-fence tal-qtates tiegħek tkun qrib kwalunkwe riskju ta' waqgħa minn għoli, pereżempju, ħajt ta' appoġġ, ikkonsulta ma' professjonist kvalifikat għal xogħol fuq għoli biex iwettaq il-proġett.

9. Hu ħsieb kull komponent b'attenzjoni. Aħzinhom b'mod sigur biex tevita riskji ta' titlu. Kun žgur li l-irbit tal-komponenti huma maħżuna f'kontenitur adattat.

Is-segwitu ta' dawn il-prekawzjonijiet jgħin biex tinstalla b'mod sigur u effiċjenti. Kull ġnien huwa uniku, għalhekk jistgħu jkunu meħtiega prekawzjonijiet oħra kif xieraq.

## PL

### Ważne informacje dotyczące bezpieczeństwa

Instalacja bariery na płocie może być niebezpieczna. Proszę uważnie przeczytać te instrukcje i obejrzeć filmy instruktażowe przed rozpoczęciem jakichkolwiek prac. Zdecydowanie zalecamy przeprowadzenie fazy planowania po zapoznaniu się z wytycznymi, aby zapewnić udaną instalację i zminimalizować potencjalne ryzyko.

1. Przed rozpoczęciem pracy zaplanuj układ bariery dla kotów: upewnij się, że położenie uchwytów nie blokuje drzwi ani okien. Jeśli pracujesz w pobliżu wyjścia ewakuacyjnego, upewnij się, że jest ono wolne i nie jest zablokowane.

2. Podczas fazy planowania ważne jest zidentyfikowanie wszelkich kabli w ścianach i ogrodzeniach, do których zamierzasz przymocować barierę, aby dokładnie zaplanować rozmieszczenie uchwytów. W przypadku wątpliwości należy zatrudnić wykwalifikowanego specjalistę z CAT-skannerem. Odłącz zasilanie elektryczne w ogrodzie przed rozpoczęciem prac.

3. Do montażu bariery dla kotów wymagane są co najmniej dwie osoby. Upewnij się, że zespół jest kompetentny i dobrze przeszkolony. Członkowie zespołu powinni nosić odpowiedni sprzęt ochronny.

4. Zaplanuj instalację bariery dla kotów w odpowiednich warunkach pogodowych. Wybierz dzień z dobrą pogodą. Jeśli instalujesz po okresie deszczowym, uważaj na miękkie lub śliskie podłoże. Sprawdź, czy warunki gruntowe są odpowiednie: liście, szron i śnieg zwiększają ryzyko.

5. Wybierz odpowiednie narzędzia i upewnij się, że są w dobrym stanie. Miej wszystkie narzędzia pod ręką. Używaj narzędzi akumulatorowych, aby zmniejszyć ryzyko potknięcia.

6. Przed rozpoczęciem projektu usuń odpady zwierzęce z obszaru pracy.

7. Jeśli korzystasz z drabiny, upewnij się, że jest w dobrym stanie; ustaw ją stabilnie między sobą a obszarem pracy; unikaj nadmiernego rozciągania się lub pochylania; zachowaj trzy punkty kontaktu i poproś inną osobę o

przytrzymanie drabiny w celu zapewnienia stabilności. Unikaj nadmiernego rozciągania się podczas używania nożyczek na wysokości.

8. Jeśli bariera dla kotów znajduje się w pobliżu ryzyka upadku z wysokości, na przykład muru oporowego, skonsultuj się z wykwalifikowanym specjalistą ds. pracy na wysokościach, aby wykonać projekt.

9. Ostrożnie obchodź się ze wszystkimi komponentami. Przechowuj je bezpiecznie, aby uniknąć ryzyka potknięcia. Upewnij się, że elementy mocujące są przechowywane w odpowiednim pojemniku.

Przestrzeganie tych środków ostrożności przyczyni się do bezpiecznego i skutecznego montażu. Każdy ogród jest inny, dlatego inne ryzyka mogą wymagać zaplanowania i odpowiedniego złagodzenia.

## PT

### Informações Importantes de Segurança

A instalação de uma barreira de cerca pode ser perigosa. Leia estas instruções com atenção e assista aos tutoriais em vídeo antes de começar qualquer trabalho. Recomendamos fortemente que realize uma fase de planeamento após rever as diretrizes para garantir uma instalação bem-sucedida, minimizando os potenciais riscos.

1. Antes de iniciar o trabalho, planeie o layout da barreira de cerca para gatos: certifique-se de que a posição dos suportes não bloqueia portas ou janelas. Se estiver a trabalhar perto de uma saída de emergência, certifique-se de que está livre e desimpedida.

2. Durante a fase de planeamento, é essencial identificar qualquer cablagem nas paredes e cercas a que se vai fixar, para que possa planear cuidadosamente a posição dos suportes. Se não tiver certeza, deverá contratar um técnico qualificado para usar um scanner CAT. Desligue qualquer fornecimento elétrico no jardim antes de começar a trabalhar.

3. Um mínimo de duas pessoas é necessário para instalar uma barreira de cerca para gatos. Certifique-se de que a equipa é competente e bem treinada. Os membros da equipa devem usar equipamentos de proteção individual adequados.

4. Planeie instalar a barreira de cerca para gatos em condições meteorológicas adequadas. Escolha um dia com bom tempo. Se for instalar após um período de chuva, tenha cuidado com o solo mole ou escorregadio. Verifique se as condições do solo são adequadas: folhas, geada e neve aumentam os riscos.

5. Escolha as ferramentas apropriadas e certifique-se de que estão em boas condições. Tenha todas as ferramentas à mão. Use ferramentas operadas a bateria para reduzir os riscos de tropeço.

6. Antes de iniciar o projeto, limpe os resíduos de animais da área de trabalho.

7. Se utilizar uma escada, certifique-se de que está em boas condições; posicione-a de forma segura entre si e a área de trabalho; evite esticar-se ou inclinar-se; mantenha três pontos de contacto e peça a outra pessoa para segurar a escada para estabilidade. Evite esticar-se demasiado ao usar uma tesoura em altura.





8. Se a sua barreira de cerca para gatos estiver próxima de qualquer risco de queda, como, por exemplo, um muro de contenção, consulte um profissional qualificado para trabalho em altura para realizar o projeto.

9. Manuseie todos os componentes com cuidado. Armazene-os de forma segura para evitar riscos de tropeço. Certifique-se de que os fixadores dos componentes estão guardados num recipiente adequado.

Seguir estas precauções contribuirá para uma instalação segura e eficiente. Cada jardim é único, portanto, outros riscos podem precisar ser planeados e mitigados adequadamente.

## RO

### Informații Importante de Securitate

Instalarea unei bariere pentru gard pisicii poate fi periculoasă. Citiți cu atenție aceste instrucțiuni și vizionați tutorialele video înainte de a începe orice lucrare. Vă recomandăm cu tărie să desfășurați o etapă de planificare după revizuirea ghidurilor, pentru a asigura o instalare reușită și pentru a minimiza riscurile potențiale.

1. Înainte de a începe lucrul, planificați aranjamentul barierei pentru gardul pisicii: asigurați-vă că poziționarea suporturilor nu blochează ușile sau ferestrele. Dacă lucrați lângă o ieșire de incendiu, asigurați-vă că aceasta rămâne liberă și neobstrucționată.

2. În etapa de planificare, este esențial să identificați orice cablaj din pereții și gardurile de care veți atașa bariera, astfel încât să puteți planifica cu grijă poziționarea suporturilor. Dacă aveți îndoieli, va trebui să apelați la un specialist calificat pentru a utiliza un scanner CAT. Deconectați orice sursă de alimentare electrică din grădină înainte de a începe lucrările.

3. Sunt necesare cel puțin două persoane pentru a monta o barieră pentru gardul pisicii. Asigurați-vă că echipa este competentă și bine instruită. Membrii echipei trebuie să poarte echipamente de protecție personală adecvate.

4. Planificați instalarea barierei pentru gardul pisicii în condiții meteorologice adecvate. Alegeți o zi cu vreme bună. Dacă instalați după o perioadă ploioasă, aveți grijă la solul moale sau alunecos. Verificați dacă condițiile solului sunt adecvate: frunzele, înghețul și zăpada creează riscuri suplimentare.

5. Alegeți unelte potrivite și asigurați-vă că sunt în stare bună de funcționare. Aveți toate uneltele la îndemână. Utilizați unelte alimentate cu baterii pentru a reduce riscurile de împiedicare.

6. Înainte de a începe proiectul, curățați deșeurile de animale din zona de lucru.

7. Dacă folosiți o scară, asigurați-vă că este în stare bună; poziționați-o ferm între dvs. și zona de lucru; evitați întinderea excesivă sau aplecarea; mențineți trei puncte de contact și rugați o altă persoană să țină scara pentru stabilitate. Evitați întinderea excesivă atunci când folosiți foarfece la înălțime.

8. Dacă bariera pentru gardul pisicii este aproape de un risc de cădere de la înălțime, de exemplu, un perete de sprijin, consultați un specialist calificat pentru lucrări la înălțime.

9. Manevrați toate componentele cu grijă. Depozitați-le în siguranță pentru a evita riscurile de împiedicare. Asigurați-vă că elementele de fixare sunt păstrate în siguranță într-un recipient adecvat.

Urmând aceste precauții, veți contribui la o instalare sigură și eficientă. Fiecare grădină este unică, așa că este posibil să fie necesar să planificați și să reduceți alte riscuri în mod corespunzător.

## SK

### Dôležité bezpečnostné informácie

Inštalácia bariéry na plote môže byť nebezpečná. Pred začatím akýchkoľvek prác si dôkladne prečítajte tieto pokyny a pozrite si video návody. Dôrazne odporúčame vykonať fázu plánovania po preštudovaní pokynov, aby ste zabezpečili úspešnú montáž a minimalizovali možné riziká.

1. Pred začiatkom práce naplánujte rozloženie bariéry pre mačky: uistite sa, že umiestnenie konzol neblokujú dvere ani okná. Ak pracujete v blízkosti núdzového východu, zabezpečte, aby zostal voľný a nezablokovaný.

2. Počas plánovacej fázy je nevyhnutné identifikovať akékoľvek káble v stenách a plotoch, ku ktorým sa budete pripájať, aby ste mohli starostlivo naplánuvať polohu konzol. Ak si nie ste istí, najmite kvalifikovaného odborníka so skenerom CAT. Pred začatím práce odpojte elektrickú energiu v záhrade.

3. Na montáž bariéry pre mačky sú potrební minimálne dvaja ľudia. Uistite sa, že tím je kompetentný a dobre vyškolený. Členovia tímu by mali nosiť vhodné osobné ochranné prostriedky.

4. Naplánujte inštaláciu bariéry pre mačky za vhodných poveternostných podmienok. Vyberte si deň s dobrým počasím. Ak montujete po daždivom období, dávajte pozor na mäkký alebo šmyklavý terén. Skontrolujte, či sú podmienky na zemi vhodné: lístie, mráz a sneh predstavujú ďalšie riziká.

5. Vyberte si vhodné nástroje a uistite sa, že sú v dobrom stave. Majte po ruke všetky nástroje. Používajte batériové nástroje na minimalizáciu rizika zakopnutia.

6. Pred začatím projektu odstráňte odpady od domácich zvierat z oblasti práce.

7. Ak používate rebrík, uistite sa, že je v dobrom stave; umiestnite ho bezpečne medzi seba a pracovnú oblasť; vyhnite sa nadmernému natahovaniu alebo nakláňaniu; zachovajte tri kontaktné body a nechajte ďalšiu osobu rebrík podržať na zabezpečenie stability. Vyhnite sa nadmernému natahovaniu pri používaní nožníc vo výške.

8. Ak je bariéra pre mačky blízko rizika pádu z výšky, napríklad pri opornom múre, poraďte sa s kvalifikovaným odborníkom na prácu vo výškach, aby projekt vykonal.

9. S komponentmi manipulujte opatrne. Ukladajte ich bezpečne, aby ste predišli rizikám zakopnutia. Uistite sa, že upevňovacie prvky sú uložené v bezpečnom kontajneri.

Dodržiavaním týchto preventívnych opatrení prispějete k bezpečnej a efektívnej montáži. Každá záhrada je jedinečná, a preto môže byť potrebné naplánuvať a zmierniť iné riziká.

## SI

### Pomembne varnostne informacije

Namestitev ograje za mačke je lahko nevarna. Pred začetkom dela natančno preberite ta navodila in si ogledite video vadnice. Močno priporočamo izvedbo faze načrtovanja po pregledu smernic, da zagotovite uspešno izvedbo in zmanjšate možna tveganja.

1. Pred začetkom dela načrtujte postavitev ograje za mačke: zagotovite, da postavitev konzol ne ovira vrat ali oken. Če delate v bližini požarnega izhoda, poskrbite, da bo ta ostal prost in neoviran.

2. Med fazo načrtovanja je pomembno prepoznati vse kable v stenah in ograjah, na katere se boste pritrdjevali, da natančno načrtujete postavitev konzol. Če niste prepričani, najemite usposobljenega strokovnjaka za uporabo CAT skenerja. Pred začetkom dela odklopite električno napajanje na vrtu.

3. Za montažo ograje za mačke sta potrebni vsaj dve osebi. Poskrbite, da bo ekipa usposobljena in dobro izobražena. Člani ekipe morajo nositi ustrezno osebno zaščitno opremo.

4. Namestitev ograje za mačke načrtujte v ustreznih vremenskih razmerah. Izberite dan z lepim vremenom. Če nameščate po deževnem obdobju, bodite previdni zaradi mehke ali spolzke podlage. Preverite, ali so pogoji na tleh ustrezni: listje, zmrzal in sneg ustvarjajo dodatna tveganja.

5. Izberite primerna orodja in poskrbite, da bodo v dobrem stanju. Pripravite vsa orodja na dosegu roke. Uporabite baterijska orodja za zmanjšanje nevarnosti spotikanja.

6. Pred začetkom projekta očistite območje projekta iz živalskih odpadkov.

7. Če uporabljate lestev, poskrbite, da je v dobrem stanju; varno jo postavite med sebe in območje projekta; izogibajte se raztezanju ali nagibanju; vzdružite tri kontaktné točke in prosite drugo osebo, naj drži lestev za stabilnost. Izogibajte se pretiranemu raztezanju pri uporabi škarij na višini.

8. Če je vaša ograja za mačke blizu tveganja padca z višine, na primer podpornega zidu, se posvetujte z usposobljenim strokovnjakom za delo na višini za izvedbo projekta.

9. Z vsemi komponentami ravnajte previdno. Shranite jih varno, da se izognete nevarnosti spotikanja. Poskrbite, da so pritrdilni elementi varno shranjeni v ustrezni posodi.

S spoštovanjem teh previdnostnih ukrepov boste prispevali k varni in učinkoviti montaži. Vsak vrt je edinstven, zato je morda potrebno načrtovati in ustrezno zmanjšati druga tveganja.

## ES

### Información Importante de Seguridad

Instalar una barrera en la cerca puede ser peligroso. Por favor, lea estas instrucciones detenidamente y vea los tutoriales en video antes de comenzar cualquier trabajo. Recomendamos encarecidamente realizar una fase de planificación después de revisar las directrices para garantizar una instalación exitosa y minimizar los posibles riesgos.

1. Antes de comenzar, planifique la disposición





de la barrera para gatos: asegúrese de que la posición de los soportes no bloquee puertas o ventanas. Si está trabajando cerca de una salida de emergencia, asegúrese de que esté libre y sin obstrucciones.

2. Durante la fase de planificación, es esencial identificar cualquier cableado en las paredes y cercas donde se vaya a fijar la barrera, para planificar cuidadosamente la posición de los soportes. Si tiene dudas, contrate a un técnico cualificado para utilizar un escáner CAT. Desconecte cualquier suministro eléctrico en el jardín antes de comenzar el trabajo.

3. Se requieren al menos dos personas para instalar una barrera para gatos. Asegúrese de que el equipo sea competente y esté bien capacitado. Los miembros del equipo deben usar equipo de protección personal adecuado.

4. Planifique la instalación de la barrera para gatos en condiciones climáticas favorables. Elija un día con buen tiempo. Si instala después de un período de lluvia, tenga cuidado con el suelo blando o resbaladizo. Verifique que las condiciones del suelo sean adecuadas: las hojas, la escarcha y la nieve añaden riesgos adicionales.

5. Elija herramientas adecuadas y asegúrese de que estén en buen estado. Tenga todas las herramientas a mano. Use herramientas a batería para reducir el riesgo de tropiezos.

6. Antes de comenzar el proyecto, limpie los desechos de mascotas del área de trabajo.

7. Si utiliza una escalera, asegúrese de que esté en buen estado; colóquela de forma segura entre usted y el área de trabajo; evite estirarse o inclinarse; mantenga tres puntos de contacto y pida a otra persona que sostenga la escalera para mayor estabilidad. Evite estirarse demasiado al usar tijeras en altura.

8. Si la barrera para gatos está cerca de un riesgo de caída desde altura, como un muro de contención, consulte a un profesional cualificado para trabajos en altura para realizar el proyecto.

9. Manipule todos los componentes con cuidado. Almacénelos de manera segura para evitar riesgos de tropiezos. Asegúrese de que los fijadores estén guardados en un recipiente adecuado.

Seguir estas precauciones contribuirá a una instalación segura y eficiente. Cada jardín es único, por lo que pueden ser necesarios planes adicionales para mitigar otros riesgos.

SE

### Viktig säkerhetsinformation

Att installera en stängselbarriär kan vara farligt. Läs dessa instruktioner noggrant och titta på videotutorials innan du påbörjar något arbete. Vi rekommenderar starkt att du genomför en planeringsfas efter att ha granskat riktlinjerna för att säkerställa en framgångsrik installation och minimera potentiella risker.

1. Innan du börjar, planera layouten för kattstängslet: se till att fästenas placering inte blockerar dörrar eller fönster. Om du arbetar nära en nödutgång, se till att den är fri och obehindrad.

2. Under planeringsfasen är det viktigt att identifiera kablar i väggarna och staket som du

ska fästa vid, så att du noggrant kan planera placeringen av fästen. Om du är osäker, anlita en kvalificerad tekniker för att använda en CAT-skanner. Koppla bort strömförsörjningen i trädgården innan du börjar arbeta.

3. Minst två personer krävs för att montera ett kattstängsel. Se till att teamet är kompetent och välutbildat. Teammedlemmar bör bära lämplig personlig skyddsutrustning.

4. Planera att installera kattstängslet under lämpliga väderförhållanden. Välj en dag med fint väder. Om du installerar efter en regnperiod, var försiktig med mjukt eller halt underlag. Kontrollera att markförhållandena är lämpliga: löv, frost och snö medför ytterligare risker.

5. Välj lämpliga verktyg och se till att de är i gott skick. Ha alla verktyg till hands. Använd batteridrivna verktyg för att minska risken för snubbling.

6. Rensa bort djuravfall från arbetsområdet innan du börjar projektet.

7. Om du använder en stege, se till att den är i gott skick; placera den säkert mellan dig och arbetsområdet; undvik att sträcka dig eller luta dig; håll tre kontaktpunkter och låt en annan person hålla stegen för stabilitet. Undvik översträckning när du använder sax på höjd.

8. Om kattstängslet är nära en fallrisk, till exempel en stödmur, kontakta en kvalificerad höjdxpert för att genomföra projektet.

9. Hantera alla komponenter varsamt. Förvara dem säkert för att undvika snubbelrisker. Se till att fästdelarna förvaras säkert i en lämplig behållare.

Genom att följa dessa försiktighetsåtgärder bidrar du till en säker och effektiv installation. Varje trädgård är unik, så ytterligare risker kan behöva planeras för och åtgärdas därefter.



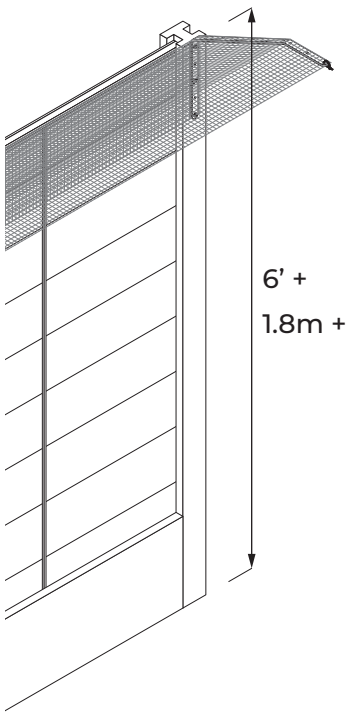
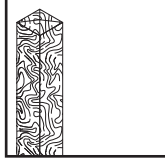
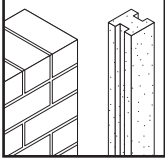
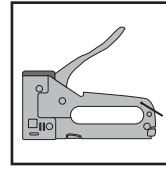
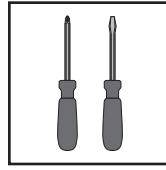
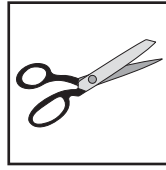
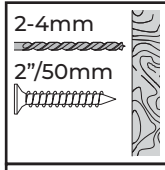
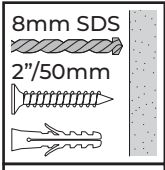
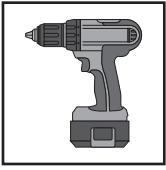

EVOFT

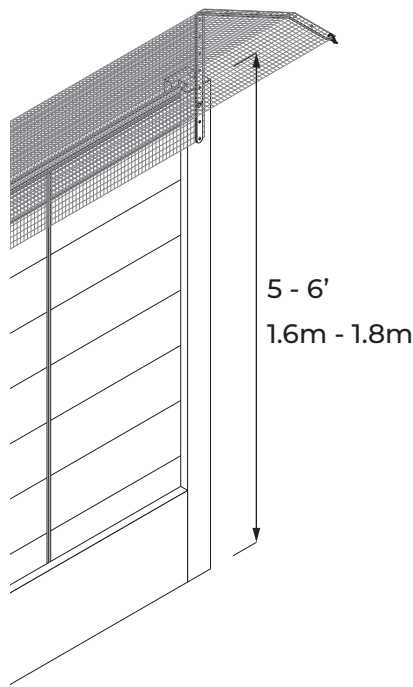

EVOXL

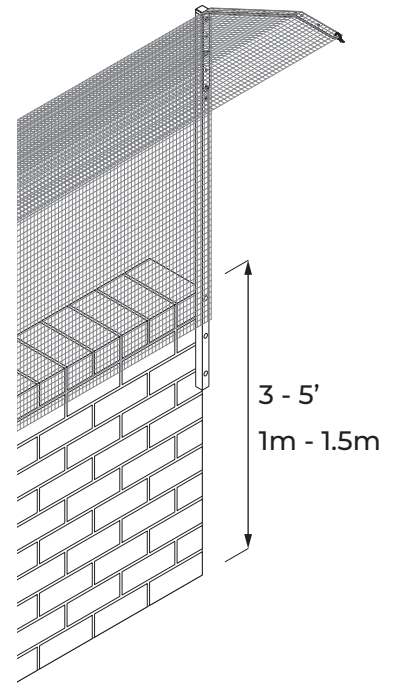
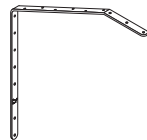

EVOFX

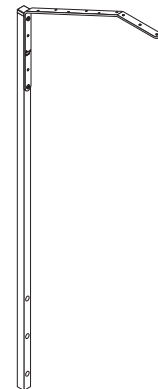

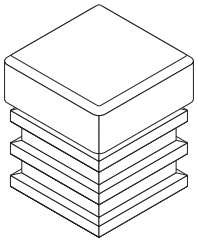
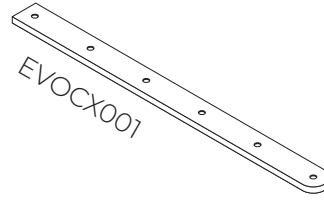
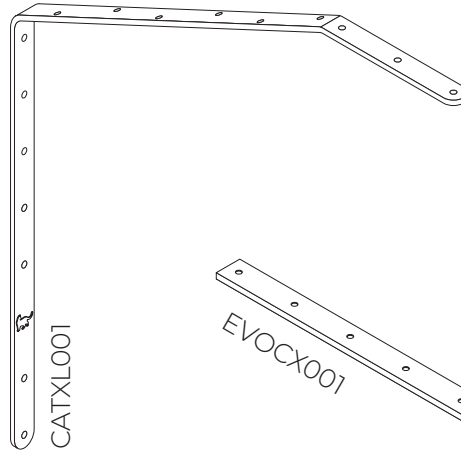
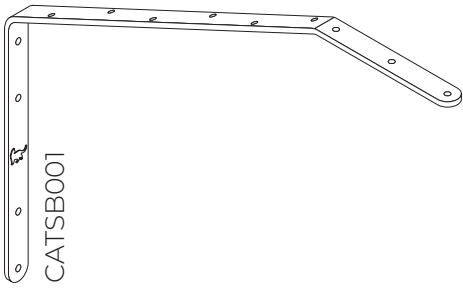



1.

**EVOFX**

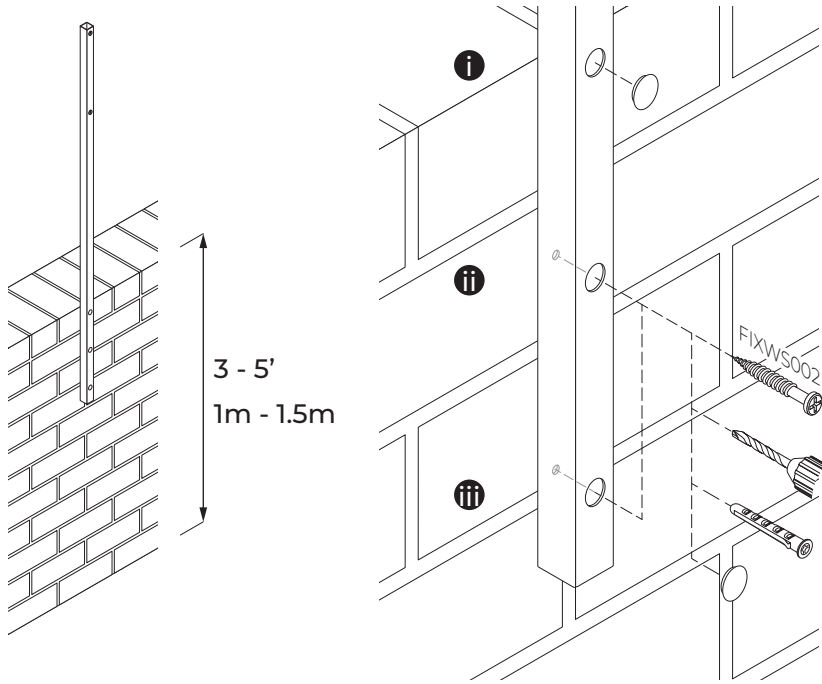

**EVOFT**

&

**EVOXL**

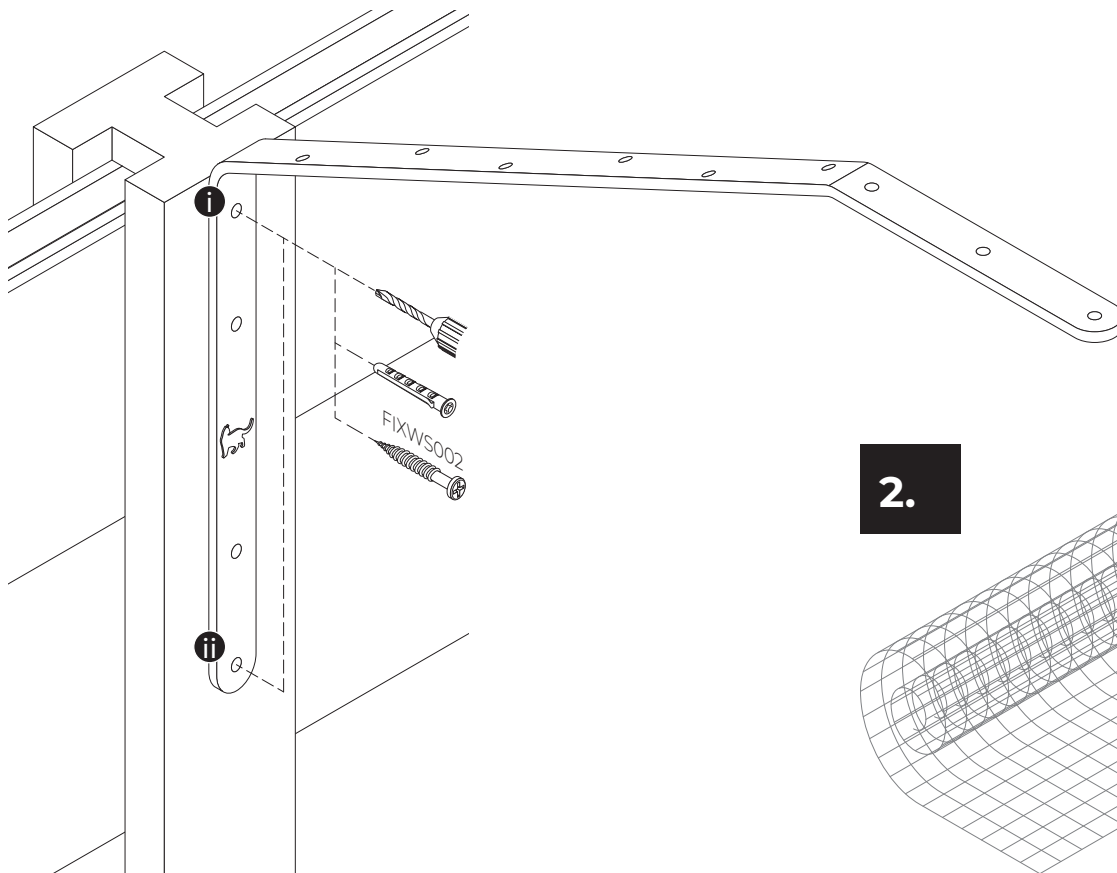

2.

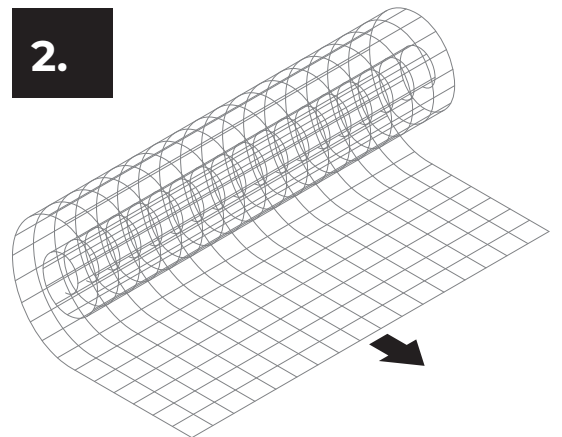

3.

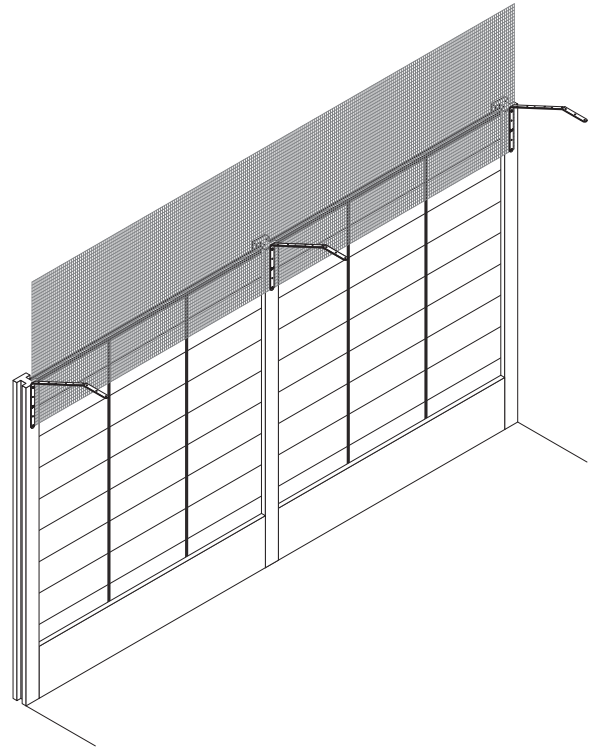
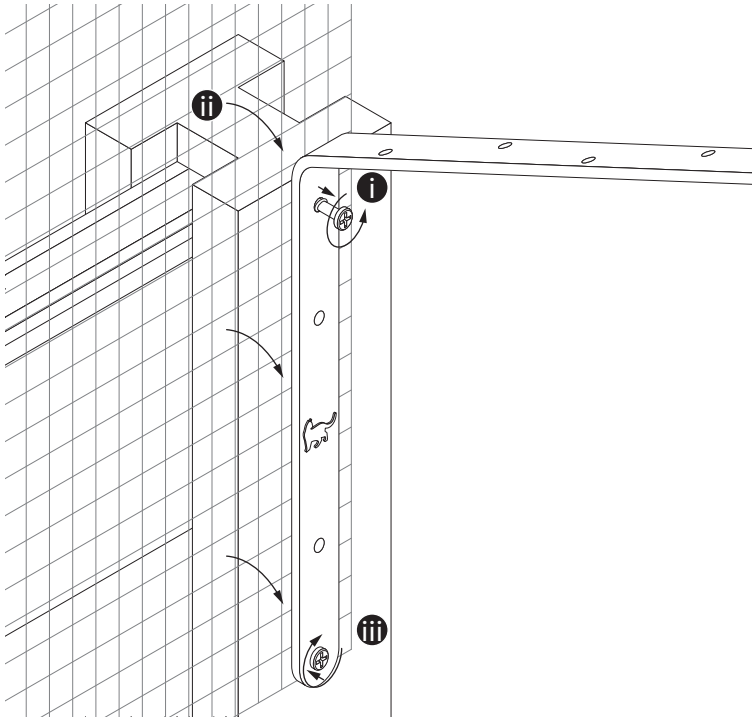

4.

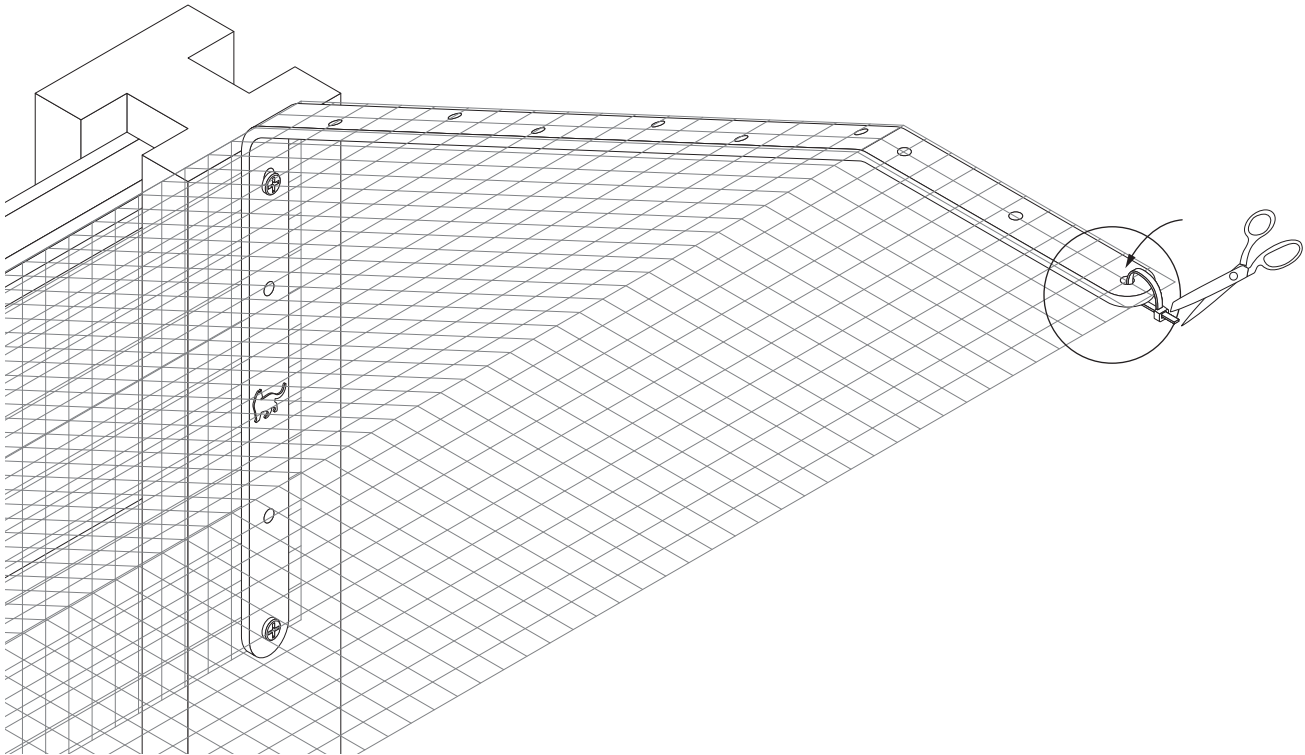

**ProtectaPet**<sup>®</sup>  
HABINATURAL SPACES FOR PETS

5.

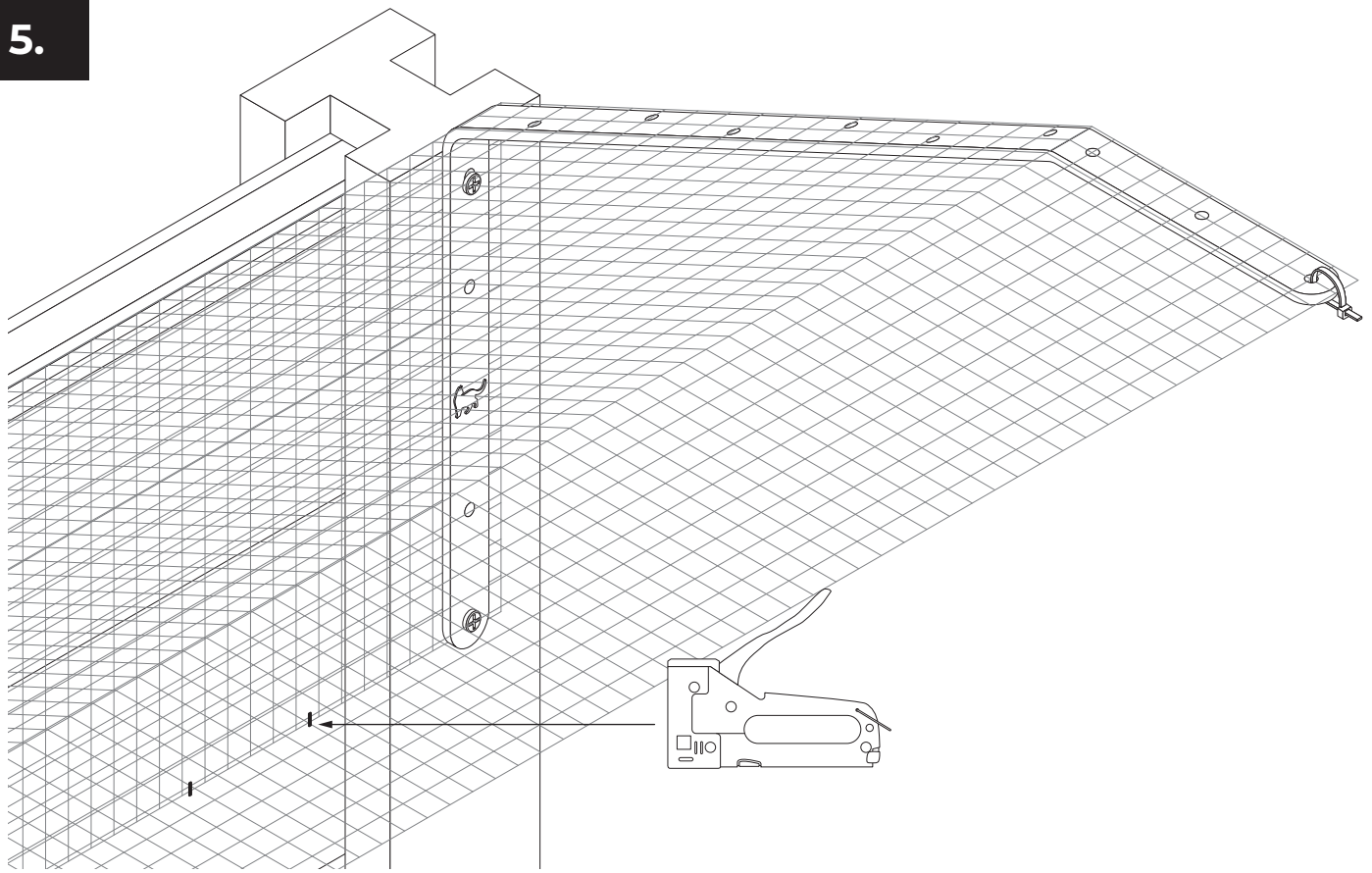

6a.

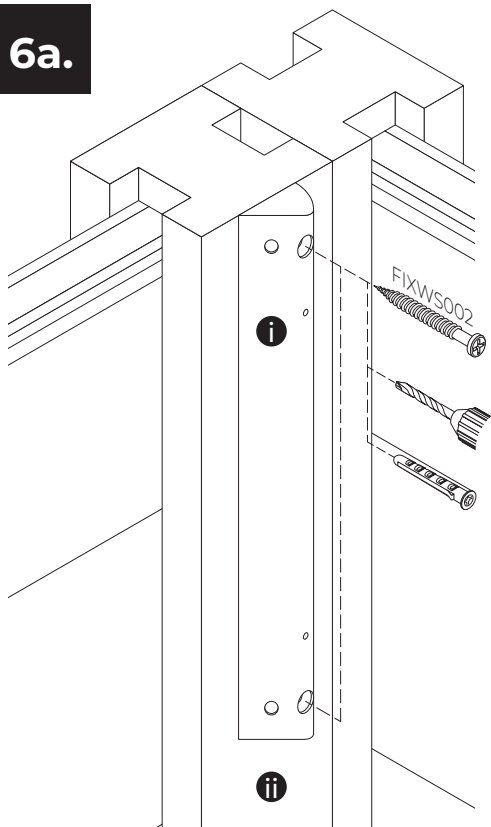

6b.

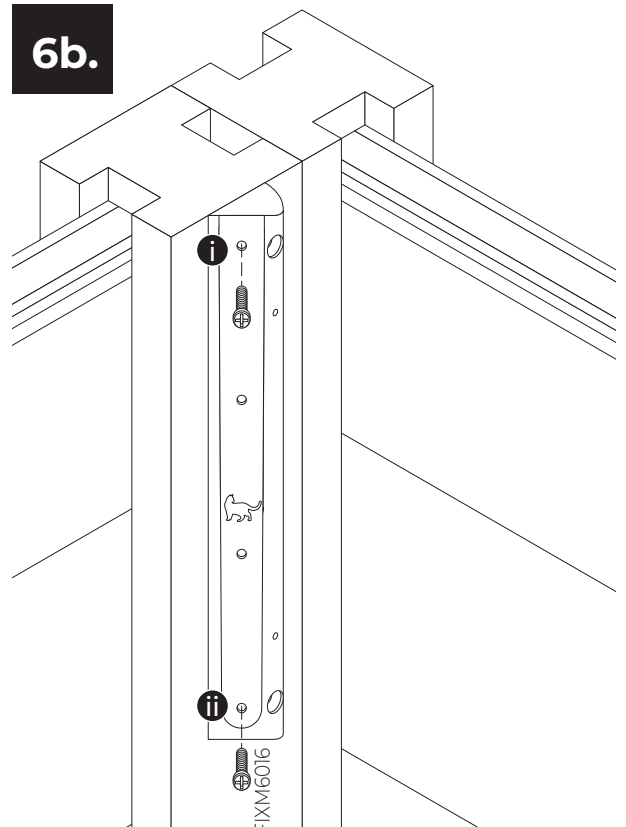



7.

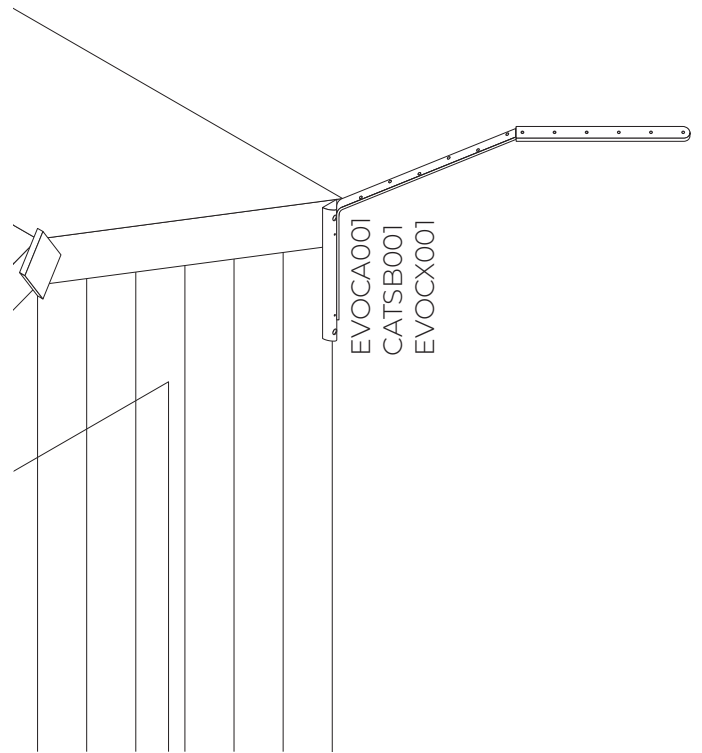
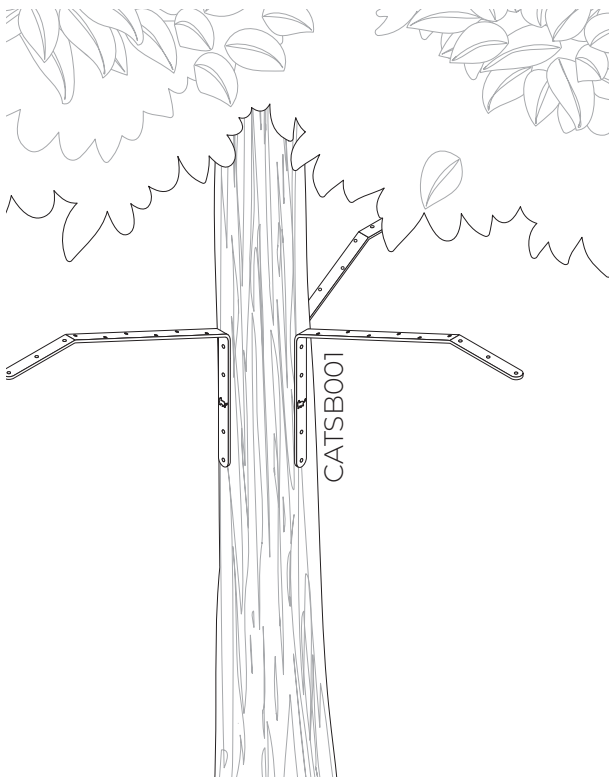
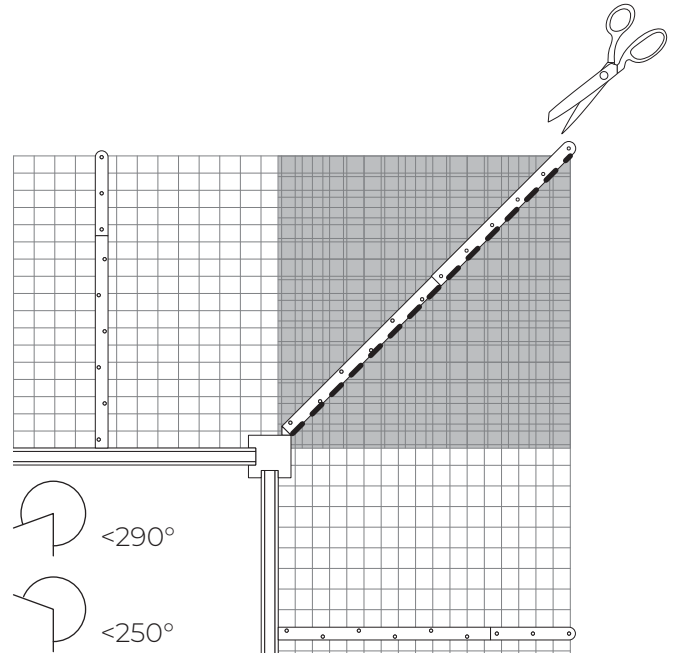
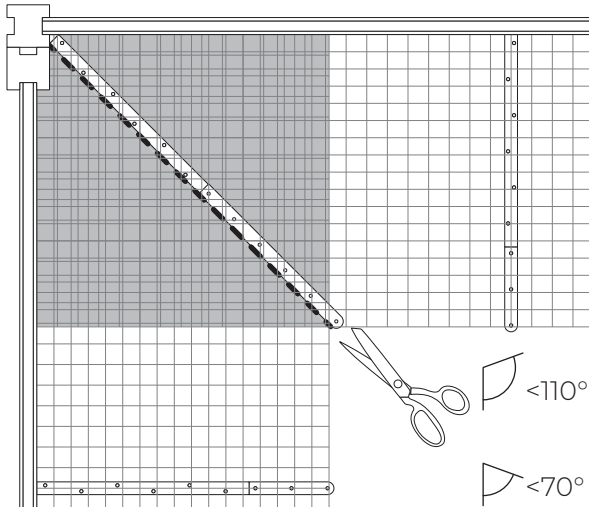
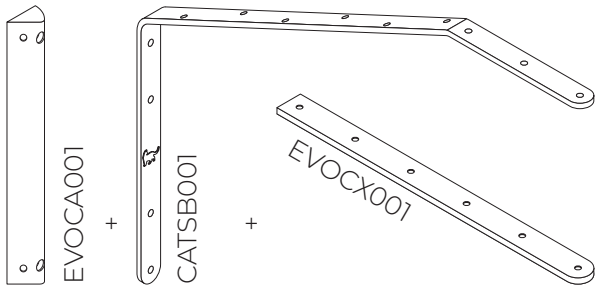

8a.

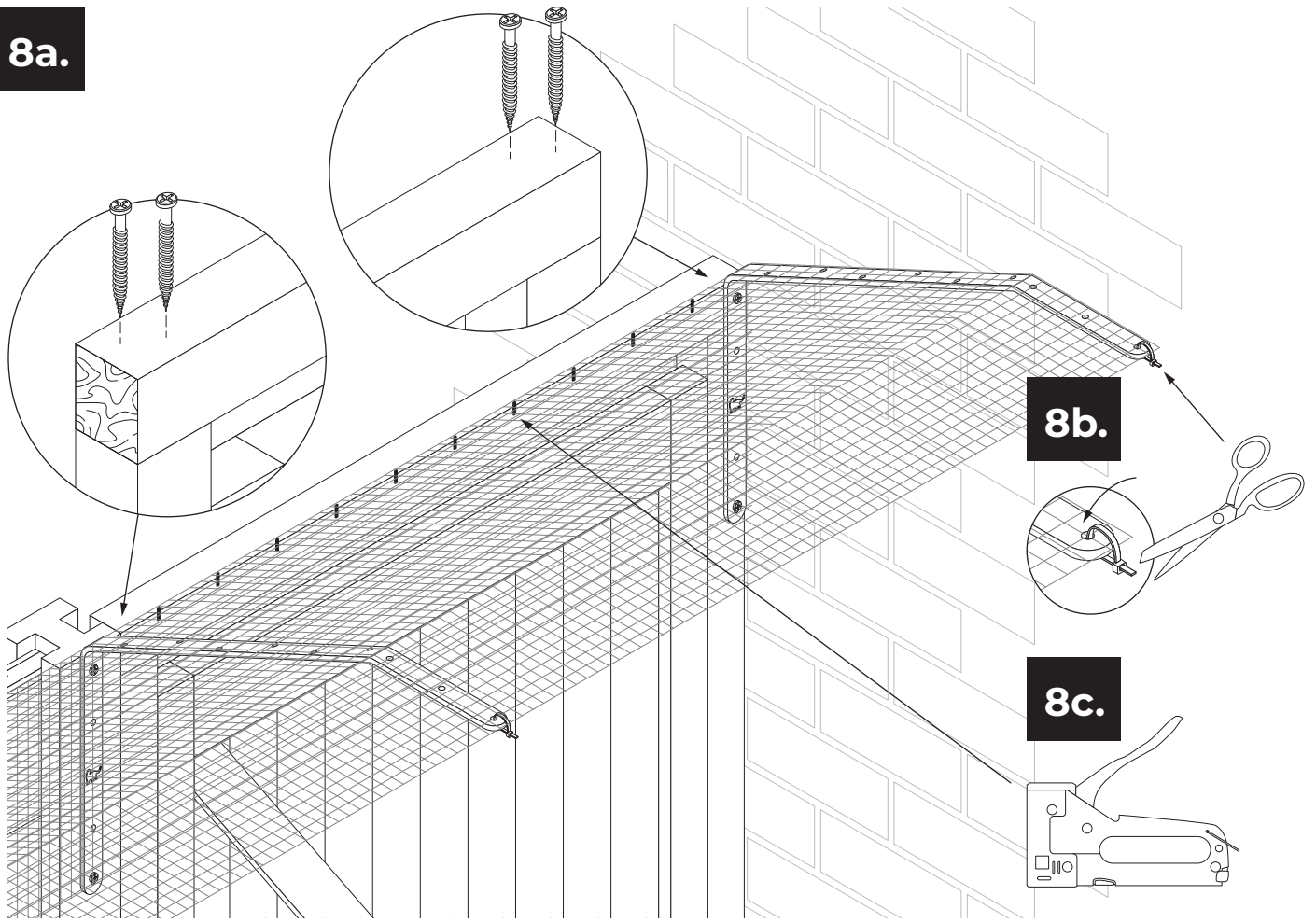

9.

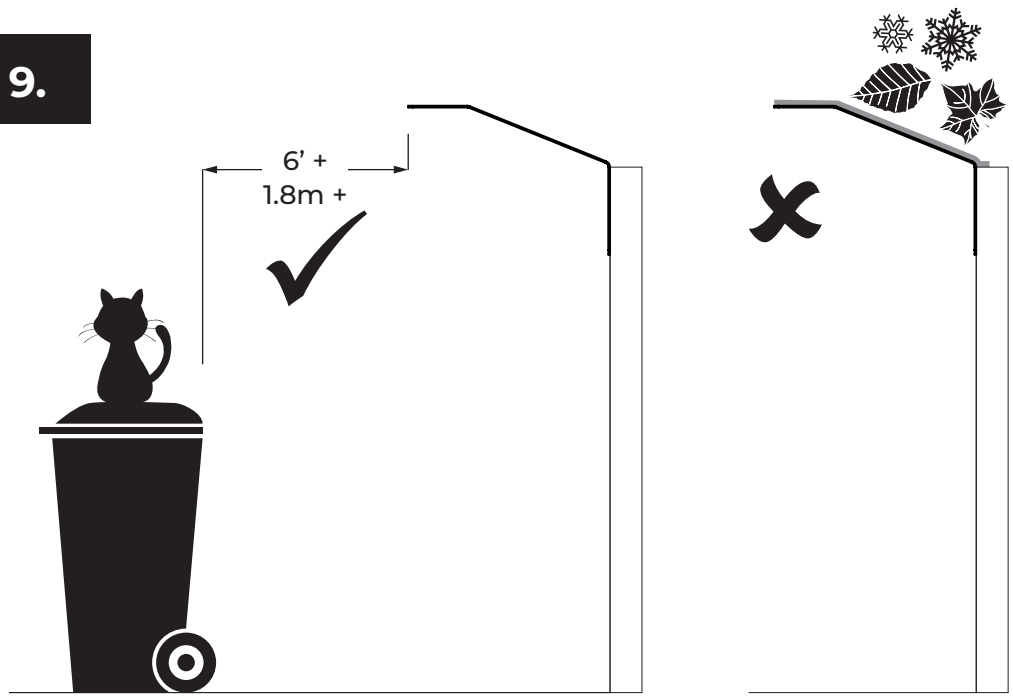

**ProtectaPet**<sup>®</sup>   
 HABINATURAL SPACES FOR PETS

[www.protectapet.com](http://www.protectapet.com)

[info@protectapet.com](mailto:info@protectapet.com)

